

**P. Ricardo Luis Gerula**

# RADIESTESIA INTEGRAL

*Manual para una nueva y creativa  
generación de radiestesistas*

Interrelación entre Radiestesia, Radiónica,  
Reiki, Geobiología y Feng Shui

PRIMERA EDICIÓN



Se hallan reservados todos los derechos. Sin autorización escrita del editor, queda prohibida la reproducción total o parcial de esta obra por cualquier medio —mecánico, electrónico y/u otro— y su distribución mediante alquiler o préstamo público.

Ediciones en castellano:

**Editorial Kier S.A.**

Buenos Aires, 2001

Diagramación de tapa.

**Graciela Goldsmid**

Correctora de pruebas **Prof.**

**Delia Arrizabalaga**

Composición tipográfica

**Cálamus**

LIBRO DE EDICIÓN ARGENTINA

ISBN 950-17-0540-4

Queda hecho el depósito que marca la Ley 11 723

©2001 by Editorial Kier S A

Avda Santa Fe 1260 (C1059ABT) Buenos Aires

Tel (54-11) 4811-0507 - FAX (54-11) 4811-3395

e-mail. [info@kier.com.ar](mailto:info@kier.com.ar) / [www.kier.com.ar](http://www.kier.com.ar)

Impreso en la Argentina

Printed in Argentina

*AGRADECIMIENTOS*

Al Ing. Guido S. Bassler  
A Mario Víctor Grenón  
A Walter Alfredo Bragoni  
A Juan Carlos Russo  
A Susana Lidia Markiewicz de Del Llano  
Al Arq. Luis H. López Quiroga  
A la Prof. Delia Arrizabalaga  
A todos los miembros de la  
ASOCIACIÓN ARGENTINA de RADIESTESIA  
por los aportes realizados, cuando este  
Manual aún estaba en su etapa de gestación.

*DEDICATORIA*

A Guido S. Bassler, como homenaje a su capacidad, prestigio y seriedad en la investigación radiestésica argentina.

A Carmen Riera de Maniglia que, al presidir por veinte años la Sociedad Argentina de Radiestesia, mantuvo siempre encendida la llama de la inquietud radiestésica.

## PROLOGO

Después de haber recibido gran cantidad de pedidos, decidí estructurar, a lo largo de tres años de trabajo, un Curso Básico de Radiestesia y, con él, la preparación de este Manual, para aquellos que, habiendo realizado ya un curso, necesiten una guía para sus prácticas.

### **\*ALGUNOS DATOS DIGNOS DE CONFIANZA**

Además, con la ayuda de numerosos amigos y colaboradores, quise darle la seguridad, tanto al radiestesista iniciado como al medianamente avanzado, que hallará "lo esencial" para su trabajo. Esto quiere decir que puede fiarse de los procedimientos descritos aquí, por varios motivos.

1. Nacieron de la experiencia.
2. Pensando en el radiestesista recién iniciado no se escatiman ejemplos y explicaciones tan detalladas de los procedimientos que, incluso, por lo redundantes, pueden llegar a incomodar a alguien con un poco de experiencia.
3. En Radiestesia, las mayores innovaciones se producen en los diversos campos de investigación en los cuales se aplica, y no tanto en las técnicas radiestésicas que se emplean. Es decir, puede ampliarse hasta el infinito aquello en lo que se trabaja; pero no así el cómo, el modo, la técnica básica con la que se opera. Por eso siempre, después de ofrecer una técnica, se sugieren muchas experiencias para realizar.

### **\*LA RADIESTESIA: UNA CIENCIA AÚN EN CAMINO O INCONCLUSA**

En realidad, objetivamente hablando, todas las ciencias son y serán inconclusas o dejarían de ser ciencias. Sin embargo, tenemos que admitir que la Radiestesia, al estar más cerca del arte que de la ciencia, no ha recorrido aún el suficiente camino como para inscribirse entre las ciencias con todo el rigor de la palabra. Quizás porque falte un tercer eslabón entre la física tradicional y la física cuántica. Ese eslabón permitiría aclarar hechos para los cuales todavía no tenemos explicación. Es un poco aquello de Edison. Cuando le preguntaron qué

era la electricidad, respondió: "No sabemos bien; pero, ahí está, usémosla". La Radiestesia está allí, con sus resultados; usémosla.

El otro motivo por el cual la Radiestesia es aún una ciencia inconclusa, consiste en que en esta materia, se emplean varias técnicas distintas, con igual éxito. Quizá pronto llegue el día en que se encontrará "la constante" que hace posible el éxito entre las diversas técnicas y, entonces, la Radiestesia aparecerá como una ciencia más armada y estructurada.

Al respecto, quisiera realizar dos observaciones importantes:

A). La primera está referida al subtítulo de este Manual: "Manual para una nueva y creativa generación de radiestesistas".

La Radiestesia tiene abierto ante sí un amplio campo de experimentación y como sus procedimientos son un código entre la mente consciente y la inconsciente, los mismos pueden variar desde el empleo de una horqueta natural (rama de un árbol) hasta una computadora, para realizar las prospecciones. En este Manual, hacemos muchas sugerencias en ese sentido, porque ya es hora de que la Radiestesia deje de estar asociada con la idea de que es sólo una "rabiomancia": adivinación por la vara.

B). Si por un lado se hace necesaria una nueva y creativa generación de radiestesistas que experimenten con los códigos y procedimientos radiestésicos para que la Radiestesia sea respetada como ciencia y no sólo como un simple arte adivinatorio, por otro lado, no se debe presentar a la Radiestesia como la panacea de todos los males o como el sustituto simple y llano de todos los profesionales y técnicos expertos.

La Radiestesia no sustituye los conocimientos científicos de ninguna profesión; simplemente, añade a los conocimientos conscientes, propios del hemisferio cerebral izquierdo, que ya tiene cada persona, la información contenida en el subconsciente colectivo, a la que no se puede acceder por los métodos convencionales de investigación.

Por eso este Manual lleva por título *Radiestesia Integral*, porque la proponemos como un elemento más que debe integrarse en el conocimiento científico actual.

#### **\* COLABORADORES ESPECIALES DEL AUTOR**

Si bien están mencionados en la página de agradecimientos del inicio, son considerados por el autor como colaboradores especiales, la docente Susana Lidia Markiewicz de Del Llano y el arquitecto Luis Horacio López Quiroga, cuyos importantes, constantes y generosos aportes, el autor desea poner de relieve, agradecer y valorar desde esta página.

La docente Susana colaboró más en el inicio del libro, como Secretaria científica. El arquitecto Luis, en la etapa final. Cada uno de ellos tiene sus méritos; pero al arquitecto Luis corresponden algunos aspectos inéditos en relación con: la cruz áurea, la asimetría energética del anillo Atlante, la ubicación y la reflexología podal de los Chakras: diseños propios en relación con péndulos, horquetas y varillas; investigación de instrumentos radiestésicos no convencionales (Iwa, Urim-Turim, disco dicotómico, etc.) y detección sin instrumentos, la utilidad práctica del rayo de similitud; una técnica para el uso nocturno del rayo solar; la distinción entre el rayo mental y visual; la postura relativa con respecto a la polaridad humana; el retorcimiento helicoidal de los árboles plantados sobre cruces desfavorables para el ser humano, los animales y las aves, según los hemisferios norte y sur; el concepto de centro operativo o señalador en los instrumentos radiestésicos; la distinción entre venas de agua (perturbadoras) y las napas freáticas (inocuas); la creación e instrumentación del concepto de testigo informático; el desarrollo del testigo generador de onda portadora radiestésica de aplicación en telerradiestesia y radiónica mediante una PC (= computadora); el desarrollo de programas de computación para radiestesia; la invención de plantillas descargadoras de electricidad estática para el calzado; el comportamiento diferencial a ambos lados del ecuador de los solenoides y circuitos oscilantes de Lakhowsky, planteo de la teoría neutrónica para interpretar el fenómeno radiestésico, investigación sobre procedimientos cromopreventivos (cromoterapia preventiva), desarrollo de máquinas radiónicas virtuales, investigación del rayo Norte energético ambiental, estudio de occidentalización y adaptación del Feng Shui al hemisferio sur, investigación de los efectos de la energía orgónica sobre los seres vivos, desarrollo de equipos organizadores y dispersores (DOR BUSTERS), desarrollo de materiales bióticos, creación de un mortero (mezcla para albañilería) anti radiaciones telúricas (MAMART), trabajos de investigación tendientes a integrar Radiestesia, Radiónica, Reiki, Geobiología, Domoterapia, Bioenergética y Feng Shui.

Si este trabajo se demoró un poco más de la cuenta en su entrega, es porque con el arquitecto Luis nos propusimos no repetir conceptos que están en la mayoría de las bibliografías, por un lado: y por otro, clarificar contradicciones lógicas que pueblan más de la cuenta una cantidad llamativa de libros de radiestesia.

También en la lectura de abundantes libros, encontramos comentarios válidos, pero expresados sin ningún rigor científico. A veces conceptos correctos aparecen mezclados con rituales que más tienen que ver con la superstición que con la realidad. En este aspecto me resultó

de mucha ayuda la aguda y científicamente crítica actitud del arquitecto Luis H. López Quiroga.

En la misma línea de gratitud y reconocimiento se encuentra la Prof. Delia Arrizabalaga. Quizá los lectores no sepan que los autores, llevados por nuestra innata creatividad, manejamos un lenguaje lleno de frescura y espontaneidad; y en ese vórtice creativo, no nos fijamos mucho en una serie de detalles importantes del lenguaje escrito como es, por ejemplo, la universalidad. A veces somos escritores de aldea o de barrio. Escribimos pensando que sólo nos leerá Doña Rosa. Repetimos palabras, innecesariamente... entonces los correctores profesionales retocan el libro de modo que, no sólo seamos buenos escritores sino que también lo parezcamos.

También han sido muy valiosos y significativos los aportes técnicos de Walter Alfredo Bragoni, quien digitalizó uno por uno los numerosos gráficos de este Manual para agilizar su redacción definitiva y de Mario Víctor Grenon, quien se encargó de convertir y armonizar textos redactados con métodos de escritura incompatibles entre sí y de insertar en los textos ya convertidos las imágenes digitalizadas por Bragoni.

#### **\* IMPORTANCIA DE UNA BIBLIOGRAFÍA**

Antes de concluir este prólogo, quisiera llamar la atención de los lectores acerca de la Bibliografía consultada, tenida en cuenta o sugerida en este Manual. Como decía Borges, los libros se editan para no seguir corrigiéndolos, porque de otra manera, este todavía se seguiría escribiendo (como bien lo saben los alumnos de mis cursos de Radiestesia que, a lo largo de casi tres años, me preguntaron: "¿Y? El libro, ¿para cuándo?").

La bibliografía sugerida tiene por objeto dar la amplitud del campo de investigación con el que nos hemos encontrado y por el cual hemos tenido que realizar un verdadero esfuerzo para ceñirnos continuamente a los rasgos de síntesis y claridad didáctica que debe caracterizar a todo Manual. Pretendemos, por lo tanto, que esa Bibliografía sea el signo de nuestra seriedad y entrega, a lo largo de todo este trabajo.

#### **\* SOLICITUD DE CURSOS**

El autor dicta tres niveles de cursos de Radiestesia (básico, intermedio y superior), uno de Geobiología y otro de Feng Shui, entre otros, tanto en el país como en el exterior.

A pesar de lo detallado y práctico de este Manual, en el tintero

quedaron muchos aspectos interesantes y valiosos, tanto teóricos como prácticos, que el autor expone en los cursos. Además, la participación en estos permite una mejor asimilación y manejo práctico de todos los conceptos e instrumentos radiestésicos que se presentan en la obra.

Aquellas personas que deseen Cursos traten de solicitarlos a través de las Asociaciones de RADIESTESIA y GEOBIOLOGIA de sus respectivas zonas. En los lugares en los que todavía no están constituidas estas Asociaciones, pueden contactarse directamente con el autor, mediante la Editorial Kier.

\* CERRANDO UN PRÓLOGO UN POCO AMPLIO

Creo que no es común un prólogo amplio como el presente.

Pero este se ha extendido, precisamente porque quise aprovecharlo para plantear desde el comienzo, numerosos problemas que deberán abordar todos aquellos que quieran adentrarse con cierta seriedad en el complejo mundo de la Radiestesia y de la Geobiología.

Ahora sí, no me queda más que augurarles a todos aquellos que ya comparten conmigo este apasionante modo de intuición y a aquellos que se unirán a nosotros a través de esta publicación, la mejor de las suertes.

**P. Ricardo Luis Gerula**



**Primera Parte**

**NUESTRO SIMPLE Y COMPLEJO MUNDO ENERGÉTICO,  
CON SUS IMPLICANCIAS E INTERCONEXIONES**

---

## INTRODUCCIÓN

Un día, un colega me dijo: "Vos que sabes tanto de esto, ¿por qué no escribís algo ordenado sobre la *energía*\*...? Que se sepa qué es, de dónde proviene, qué causa".

Evidentemente, el colega me pedía algo cartesiano o tomista. Algo encasillado. Es como si me pidiese un tratado sobre el Amor y sus múltiples manifestaciones y que con mi escrito, llegaría a saber qué es el amor. Quizás, sabría algo; pero nunca llegaría a la plenitud de la experiencia.

Con la energía pasa algo semejante aun entre quienes tienen alguna experiencia respecto de ella. Por eso trataré de decir algo, pero no en forma "lineal" y lógica, como quería el colega, porque me quedarían demasiadas cosas afuera de lo lógico y lineal. Empezando porque en nosotros, el mayor depósito de energía se encuentra en nuestro nivel inconsciente de consciencia y la energía está manejada y dirigida, en su mayor parte, por este nivel.

Entonces, desde este punto de vista, empiezan a tener valor las técnicas que nos conectan con el inconsciente. Comienzan a ser importantes los muchos "códigos" que, convenientemente anclados entre la mente consciente y la inconsciente, nos pueden acercar noticias empíricas sobre la energía.

Cobran relevancia, la **Radiestesia** como capacidad de "sentir las radiaciones energéticas".

La **Radiónica** con sus funciones de sintonizar, canalizar, potenciar y emitir energía.

La **Geobiología**, que nos permite distinguir las energías benéficas de la tierra, para que las aprovechemos y las nocivas, para que nos apartemos de su influencia.

El **Feng Shui**, antiguo arte chino que enseña a vivir en armonía con la naturaleza, nos dice que la energía, por un lado, debemos pensarla viviente y por otro, imaginarla como un río de agua que se angosta en los lugares estrechos, que se acelera y desbarranca por las escaleras, que se estanca en el desorden y en la falta de claridad ambiental, que enriquece todo si transita apaciblemente por el hogar y también que arrasa con todo —como los torrentes desbordados— cuando por una mala disposición arquitectónica, avanza sin detenerse en las habitaciones y salas.

La **Teoría de las ondas de forma** nos dice que la energía cobra la

\* No se refiere a la energía según el concepto de la ciencia física, sino a las energías sutiles que solo son detectables por sus efectos sobre los seres vivos.

forma de los objetos y lugares por los que transita: objetos armónicos, transmiten energía armónica; objetos desequilibrados en su forma, transmiten energía deforme y desequilibrante. Pensamientos positivos, armónicos y pacíficos, transmiten y atraen lo positivo, lo armónico y lo pacífico, y viceversa.

Más aún: los pensamientos, sentimientos y formas armónicas armonizan los ambientes.

La **Cromoterapia**, además de decirnos que el color lo percibimos no sólo con los ojos sino con todo el cuerpo, nos abre otra ventana interesantísima sobre la energía.

Estos son sólo algunos ejemplos que nos indican por qué de la energía no se puede hablar en forma estrictamente lógica, cartesiana y lineal, sin empobrecer y oscurecer su concepto. Por eso creo que el modo mejor de abordarla es en forma "concéntrica", escribiendo como quien tira piedras en un lago apacible para generar sucesivas ondas que se extiendan sobre toda su superficie.

Sabemos que en nuestro mundo todo es energía. Los distintos grados de la misma hacen la diferencia entre los estados que percibimos y los que nos resultan normalmente imperceptibles. En última instancia, la diferencia esencial entre los distintos estados es su frecuencia, o sea, la velocidad con la que oscilan sus átomos.

Los niveles de baja energía corresponden a las menores frecuencias, que implican los estados más densos de la materia cuya presencia percibimos como sólida. Si se adiciona energía (por ejemplo calor), se pasa a *un* estado menos denso que denominamos líquido. Continuando con la incorporación energética, se pasa al estado gaseoso y luego al plasmático (gas ionizado). En este proceso, parte de las secuencias se manifiestan por emisión luminosa desde el infrarrojo (ondas largas) pasando por toda la escala cromática (arco iris) hasta llegar al ultravioleta.

Un trozo de cuerda fijada por sus extremos y tensada constituye un instrumento musical elemental. En efecto, si uno la pulsa como a la cuerda de una guitarra o la percute como en el piano, dicha cuerda vibrará en una frecuencia correspondiente a una nota musical. Si achicamos la longitud de la cuerda a la mitad, se duplicará la frecuencia y el sonido resultante será la misma nota pero una octava más alta. o sea, más aguda. Dividiendo sucesivamente por dos la longitud de la cuerda se irán obteniendo todas las octavas audibles y luego las que nuestros oídos son incapaces de percibir. Si se continúa incrementando la frecuencia, la cuerda comenzará a aumentar su temperatura y a emitir radiación infrarroja (calor); luego a emitir luz coloreada (desde el rojo hasta el violeta); después radiación ultravioleta; y así sucesiva-

mente, todo el espectro de las radiaciones electromagnéticas.

Analizando lo comentado antes, con facilidad apreciamos que materia, calor, luz, color, sonido y todas las radiaciones electromagnéticas son sólo distintas manifestaciones de la misma cosa: energía.

La característica más importante de la energía es su permanencia (o "inmortalidad", expresamente entre comillas para que lo entiendan mejor los físicos): esto quiere decir que la energía cambia de estado, pero permanece constante en su cantidad. La cantidad de energía que compone el universo es constante; lo variable es su distribución y su forma de manifestarse.

Con esta primera parte queremos sugerir al lector, que debe leer todo el Manual con esta mentalidad abierta a una integración de materiales, de niveles de conciencia y de conceptos que va más allá de una lógica lineal e inmediata.

### **1. ÁMBITO DE LA RADIESTESIA: ¿INCONSCIENTE o SUBCONSCIENTE?¹**

Un problema que puede plantearse es: ¿Cuál es el **ámbito** de la Radiestesia? ¿Quién aporta el dato a nuestra mente consciente, el subconsciente, el inconsciente? Inclinémonos por pensar que es el subconsciente y el inconsciente "colectivo".

Por dos motivos:

1.- Cuando se trata de detectar un suceso en el que piensa mucha gente a la vez, existen muchas posibilidades de error. Por ejemplo, en una ciudad se comete un crimen y todos hablan de ello. Se llama a un radiestesista y, si no es muy experto, puede detectar no tanto la realidad de los hechos, sino cuanto la gente piensa de eso. Esto nos indica a las claras que hay una conexión **ENERGÉTICA** permanente con el así llamado inconsciente "colectivo". Hasta Víctor Mertens, que fue un gran radiestesista y telerradiestesista, cuando quiso averiguar las fechas en que retornarían algunos supervivientes y prisioneros de la Segunda Guerra Mundial, se equivocó, porque sintonizó el inconsciente "colectivo", lo que pensaban, lo que planeaban hacer los responsables y los interesados, en cuanto a esta operación retorno y no tanto los hechos que iban a suceder.

Por eso, hay algo importante, de paso, para advertirle al lector: en este libro, encontrará varios métodos para protegerse de los variados tipos de influencias que pueden conducirlo a error, porque si hasta Mertens se equivocó, piense el lector con cuánta cautela debemos ac-

tuar nosotros al operar radiestésicamente.

2.- Es suficiente, para detectar una enfermedad, tener el nombre de una persona escrito en un trozo de papel por una persona que la conozca, aunque quien escribe el nombre ignore que esa persona tenga una afección. Esto quiere decir que ese dato está en su subconsciente, porque si estuviese en su consciente, lo sabría.

A raíz de este ejemplo, piense también el lector cómo la energía todo lo impregna, por un lado; y por otro, cómo es una energía que transporta e imprime información.

Es también muy clarificador pensar que en todos los niveles de nuestra personalidad coexisten simultáneamente los niveles conscientes, sub o preconscientes y los inconscientes. Si adoptamos este criterio, no nos debería preocupar tanto, en cuál o desde qué nivel de nuestra conciencia opera la Radiestesia. El sujeto de los fenómenos radiestésicos es siempre el ser humano en su unidad y totalidad y no los instrumentos con que opera. Y todo esto lo realiza sumergido en un mar de energía repleta de datos, codificados energéticamente, que le permiten aportar su información en el todo y recibir información desde el todo a través de una admirable y sutil «internet» mental.

## **2. UNA CIENCIA QUE PERMITE EL CONTACTO CON LA INTERIORIDAD**

El péndulo y las horquetas del rabadomante —desde tiempos inmemoriales— fueron un medio a través del cual la humanidad creyó entrar, y en muchos casos lo logró efectivamente, en contacto con la propia interioridad.

Por el hecho de presentar a la Radiestesia, en este libro, como un código con el que se pone en contacto la mente de la superficie con la mente de la profundidad, en cierto modo y bajo ciertas condiciones, avalamos a la Radiestesia en cuanto ciencia que permite el contacto con la interioridad.

Esto no impide que el tema plantee muchas preguntas y relaciones con otros códigos que también permiten ese tipo de comunicación.

## **3. UN MISMO EFECTO PUEDE TENER CAUSAS DIVERSAS**

Ya en las primeras ediciones de *Energía Radiante*, llamé la atención sobre este punto. Veamos como ejemplo, la sanación. ¿Quién sana? ¿Dios, la técnica o ambos a la vez?... Un mismo efecto, como la sanación, puede tener tres causas distintas.

Esto es muy importante en Radiestesia, porque opera integrando sinérgicamente varios efectos. Tal multiplicidad de acciones interpotenciadas hace difícil discriminar las acciones favorables, de las perjudiciales y de las neutras.

Por ejemplo, en las aplicaciones terapéuticas o domoterapéuticas de la Radiestesia suelen integrarse los siguientes efectos: a.- Los efectos positivos derivados de la adopción de medidas correctoras acertadas, determinadas mediante la Radiestesia, los conocimientos y el sentido común del radiestesista. b.- El efecto derivado de la canalización de energía e intencionalidad del radiestesista.

- c.- Es normal que las personas tengan muchos deseos insatisfechos, porque de manera subconsciente no se sienten merecedoras de los mismos. Cuando acuden a un radiestesista y este les da algunas sugerencias, tales personas, a raíz de esas sugerencias, suelen concederse el permiso inconsciente para producir los cambios deseados en su vida. Este permiso levanta las barreras impedoras, y las energías propias pueden operar los resultados buscados. Por tal motivo, muchas veces son eficaces las recetas esotéricas protectoras y curadoras.
- d.- El hecho de que una persona acuda a la Radiestesia indica que posee fe en sus resultados favorables. El tener fe en algo, por sí solo, moviliza toda la energía interior para lograr los efectos esperados. Este mecanismo se denomina en medicina, efecto placebo y sus resultados han sido fehacientemente comprobados. Es el modo en que actúan la mayoría de los amuletos, talismanes y elementos denominados benéficos.
- e.- Cuando una persona se informa de situaciones que le indican alguna consecuencia perjudicial para su vida y no las corrige, colabora subconscientemente para que dicho resultado nocivo se efectivice. En esta situación, su energía interior trabaja en su contra. Dicho proceso, que se denomina efecto nocebo, es el mismo mecanismo por el cual los "trabajos de brujería" y el "mal de ojo" afectan sólo a quienes creen en ellos. Así actúan en general los objetos denominados "maléficos".

En conclusión: si tenemos en cuenta que un mismo efecto puede tener varias causas y que el circunstancial consultor de un radiestesista muchas veces entra en estados de gran expectativa en relación con la respuesta, debemos ser muy cuidadosos en nuestro trabajo, para no inducir efectos placebos ni nocebos, ya que la Radiestesia es más una ciencia de prospección que de sanación.

También aquí vemos cómo la canalización de la energía esta ínti-

mámente relacionada con algunas actitudes mentales y emocionales de las personas: según cuál sea la actitud, la energía llega e ingresa en la persona (en el caso de fuerte deseo, creencia y expectación) o no llega ni ingresa (en el caso de falta de deseo, creencia o motivación).

#### **4. RELACIONES ENTRE RADIESTESIA, TELEPATÍA, PSICOMETRÍA Y CLARIVIDENCIA**

¿Qué es un radiestesista? ¿Es un clarividente con instrumentos o el clarividente es un radiestesista sin instrumentos? ¿Quién es quién? Es evidente que también aquí las fronteras de los fenómenos transitan entre líneas divisorias tan sutiles que a veces, parecen existir de modo independiente y, a veces, dan la impresión de ser parte del mismo fenómeno, ya que todos se dan dentro de ese "gran mar de energía", al que aludimos constantemente. Por ejemplo:

1. La TELEPATÍA es la transmisión de un pensamiento a distancia y la lectura a distancia del pensamiento del otro. Esto también lo hace la Radiestesia física y mental. Dichos conceptos se explicarán más adelante.

Una experiencia que realizamos con el Arq. Luis H. López Quiroga, que suelo repetir en los cursos que dicto, pone de relieve nuestra capacidad de emisión mental y de receptividad radiestésica.

Estábamos comunicados por teléfono. Luis sostenía un péndulo en su casa de Don Torcuato y yo desde la mía, en Quilmes Oeste, trataba de imprimirle determinados movimientos: comprobamos que a la distancia, una persona puede mover el péndulo sostenido por otra o que una persona puede mover el péndulo en función de lo que piensa otra persona.

Esta experiencia la he realizado con personas comunes, sin práctica radiestésica, pero a una distancia de 2 ó 3 metros. Sorprendidas, comprobaban que el péndulo respondía realizando los movimientos que ellas pedían mentalmente.

2. ¿Qué diferencia hay entre un radiestesista que con sólo pasar su mano sobre un mapa descubre un túnel y lo señala en ese mapa, y un psíquico que mirando mentalmente en una imaginaria pantalla mental también lo ubica y describe el lugar donde se encuentra?

3. La PSICOMETRÍA es la descripción a distancia, de una persona, por el simple contacto de un objeto que le haya pertenecido. Eso lo

hace por igual, tanto un psíquico como un radiestesista.

Personalmente, creo, por manejar los dos tipos de detección, que la diferencia es sólo una cuestión de códigos para dirigirse al subconsciente con el propósito de obtener la información. Por supuesto que entre los códigos elegidos también existen límites y ventajas: por ejemplo, empleando el péndulo, puedo decir con precisión y marcarlo en un mapa, dónde se encuentra una persona secuestrada; en cambio, usando la pantalla mental, sólo puedo describir con exactitud cómo es el lugar en el que se encuentra, cómo está la persona secuestrada y los rostros de aquellos que están con ella; pero no puedo dar el lugar preciso. Los investigadores deben ubicar, por sus propios medios, el sitio que coincida con mi descripción.

Si para la parte "racional" de alguno de nuestros lectores, todo esto le resulta difícil de digerir, resúmalo, atribuyendo todo el funcionamiento METAPSÍQUICO y RAD1ESTÉSICO, a nuestro famoso SEXTO SENTIDO, aunque allí también se encuentre con la novedad de que nadie sabe bien de qué se trata; pero que existe, ya nadie duda hoy de que SI existe.

Decía Paul Reboux: "Nuestro sexto sentido ni siquiera tiene nombre. Sin embargo, existe".

## **5. RADIESTESIA Y ENERGÍAS DE FORMA**

Todo lo que esté relacionado con cualquier tipo de energía y su influencia en el ser humano y su medio, se halla vinculado con la Radiestesia. Precisamente porque —como lo veremos en la tercera parte de este Manual— la Radiestesia detecta y soluciona muchos problemas que perturban seriamente al ser humano, cuando este está expuesto al bombardeo constante de energías desorganizadas o más fuertes de lo normalmente aceptables. Un tipo de estas energías puede provenir de las ONDAS DE FORMA: expresión creada por Andrés de Belizal. Pero... ¿qué son las energías de forma?

Todas las estructuras geométricas, sean lineales, superficiales, volumétricas o espaciales, emiten radiaciones, y sus vibraciones benéficas o desequilibrantes dependen de la fuente de la cual emanan.

Jean de la Foye las define así: "Las energías son emisiones debidas a las formas geométricas, independientemente del material empleado, y fueron redescubiertas en la época del (año) 1930 por los radiestesistas Andrés de Belizal y León Chaumer, quienes les dieron esta denominación".

Además del rayo fundamental que cada cuerpo emite en una di-



rección, existe otra vibración, generada por la forma y la descomposición de la corriente magnética natural, que existe en el centro de todos los cuerpos o figuras. Los cuerpos y figuras captan la energía del magnetismo terrestre y al saturarse, difunden ciertas influencias capaces de actuar sobre los seres vivos.

Son favorables y equilibrantes las energías moduladas por formas geométricas simétricas y armónicas: pirámides, esferas, conos, círculos, polígonos regulares, dibujos teleinfluyentes, el Sello de Salomón, el anillo Atlante, los pentáculos, las estrellas, los mandalas, los anagramas y hexagramas, cuadrados mágicos, cruz ansada, esfinges, símbolos planetarios, el símbolo del yin y yang y ciertos talismanes.

Recuérdese que el anillo Atlante, las pulseras y otros accesorios simétricos tienen polaridad. Más aún: la posición adecuada puede variar de un día a otro, en función del estado energético del individuo. Por eso, cada tanto, es preciso verificar radiestésicamente la posición adecuada del anillo Atlante y de todos los anillos, pulseras y accesorios simétricos.

Estas formas son consideradas benéficas porque la forma perfecta contiene armonía y sus vibraciones reequilibran los campos energéticos. En general, tenemos que recordar que todo objeto verdaderamente artístico —que respete las reglas naturales de armonía— y todo lo realizado con amor, es altamente beneficioso y equilibrante.

En las páginas 23 y 24, a modo de ejemplo gráfico, mostramos diez generadores de ondas de forma, benéficas, empezando por la forma LUXOR, RE o ATLANTE con la que también se construye un anillo.

Las formas asimétricas no compensadas o disociadas, desequilibran: polígonos irregulares, representaciones diabólicas, pinturas y esculturas abstractas carentes de nivel artístico, algunas estructuras constructivas sin calidad arquitectónica, muebles cortando ángulos en una habitación, ciertas estatuillas y algunos objetos cóncavos emiten vibraciones que pueden ser contaminantes y afectar el armónico funcionamiento celular.

Con respecto a las CONCAVIDADES, debemos recordar que sólo absorben energía las concavidades que no están compensadas; pero, por ejemplo, una moldura donde se combinen armoniosamente concavidades con convexidades, no resulta nociva.

Generalmente, son más nocivas las CONVEXIDADES agudas, como puntas o aristas salientes hacia el interior de los ambientes: el caso de columnas y vigas sobresalientes. Dichas aristas deben redondearse, para neutralizar su efecto.

Numerosas civilizaciones de la antigüedad, principalmente egipcia, china, india, de la isla de Pascua y también de América (civilizacio-

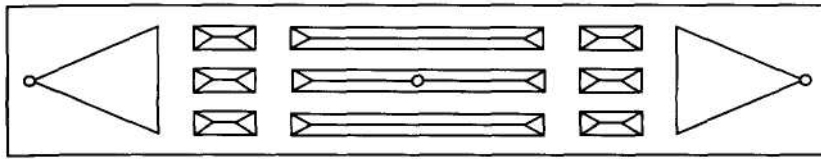

**Forma Luxor, Re o Atlante**

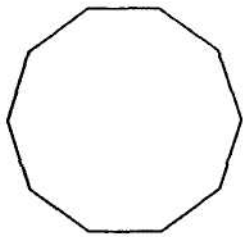

**Decágono regular**

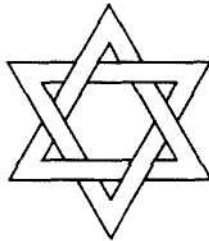

**Sello de David**

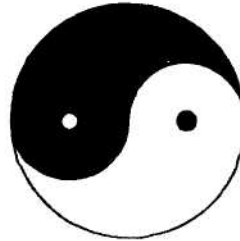

**Yin Yang**



**Pentáculo**

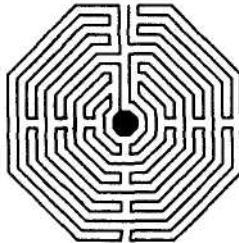

**Laberinto de Amiens**



**Laberinto de Chartres**

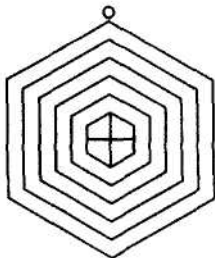

**Escudo**



**Cruz Ansada**

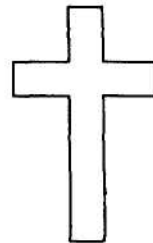

**Cruz Aurea**

Gráfico N°1



Gráfico N° 2

nes precolombinas) utilizaban ciertas formas en la construcción de sus monumentos y representaciones pictóricas, a las que se les atribuía la emisión de energías especiales.

En la actualidad, numerosos científicos y técnicos avanzados investigan y redescubren elementos capaces de producir interacciones energéticas de gran poder benéfico, inclusive a distancia.

Recuerden los lectores que, cuando nadie mencionaba las energías de forma, en mi libro *Energía Radiante* alertaba acerca de los cuadros que contenían figuras desarmónicas o fueron pintados por personas desequilibradas, porque emitían a su vez, energías de desequilibrio.

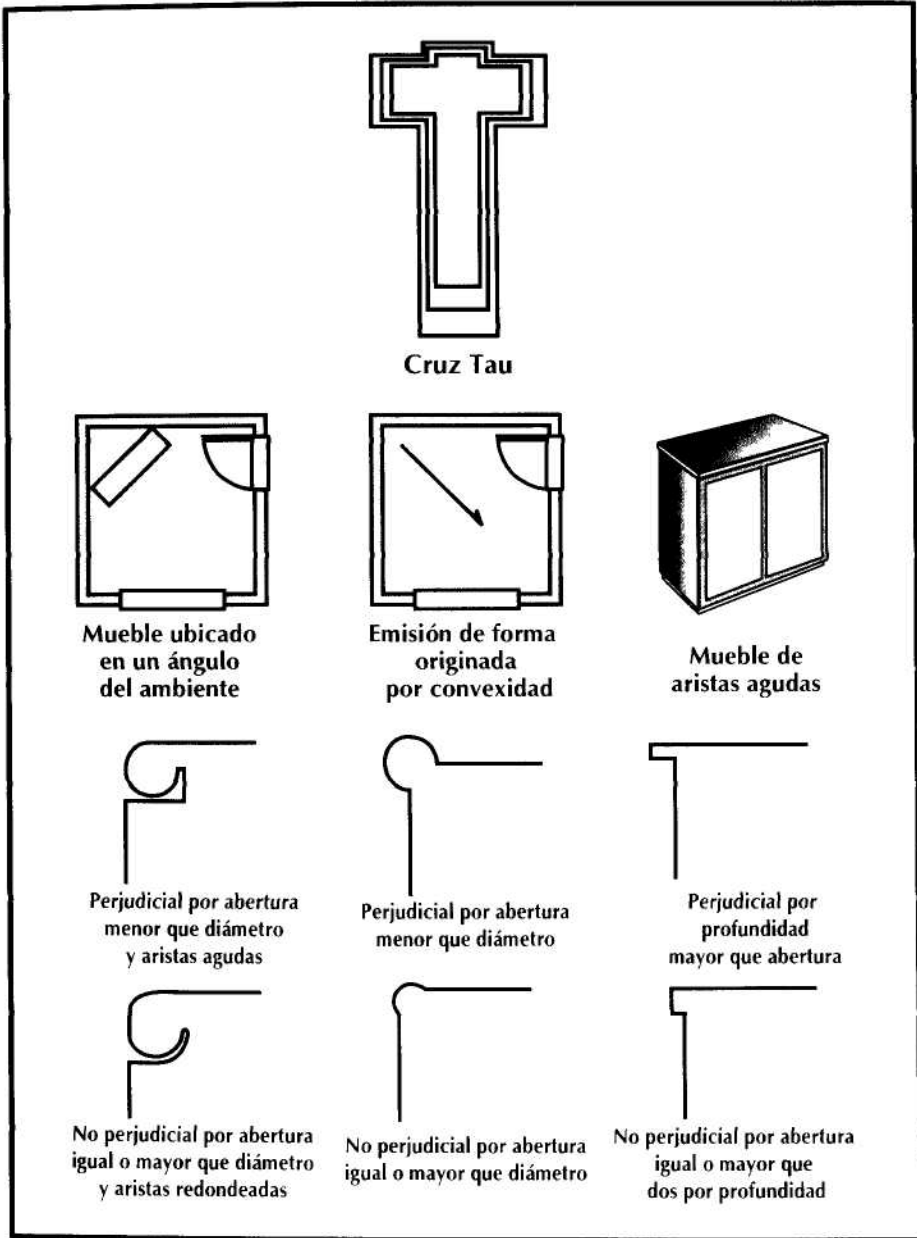
En esta temática, la Radiestesia nos resulta muy útil, porque por medio de ella podemos detectar estas energías, conocer si son beneficiosas o perjudiciales para nosotros e, incluso, diseñar con la ayuda del péndulo, figuras y formas que las contrarresten.

## 6. RADIESTESIA Y RADIÓNICA

La Radiónica es una forma instrumentada de Radiestesia que permite, mediante el empleo de las radiaciones emitidas por formas geométricas, lograr el reequilibrio de la energía cósmica y telúrica en el ser humano y en su habitat.

La Radiestesia y la Radiónica son materias tan afines que a veces resulta muy difícil establecer los límites entre una y otra. Podríamos decir que la Radiónica es la prima hermana de la Radiestesia.

La Radiestesia es fundamentalmente receptiva, mientras que la Radiónica opera bidireccionalmente, como receptora y como emisora.

La otra diferencia notable es de índole operativa: en Radiónica se reemplaza la convención mental por procedimientos de selección realizados mediante diales u otros dispositivos.

Por último, la Radiónica emplea como detector, fundamentalmente la fricción dactilar, sistema que en Radiestesia prácticamente no se utiliza.

Veámoslo un poco más en detalle.

Los instrumentos radiónicos tienen varias funciones: sintonizar, canalizar, potenciar y emitir energía.

Los instrumentos radiónicos tradicionales, generalmente poseen cinco elementos fundamentales:

1.- Una CAJA CONTENEDORA. Casi siempre de madera y de color negro.

Sus formatos pretenden parecerse a los instrumentos electrónicos modernos, como un modo de transmitirle al inconsciente esta idea:

"Fíjate que este aparato es tan confiable y eficaz como uno electrónico".

Recuerde el lector que todos los circuitos de todos los equipos radiónicos son totalmente virtuales y no tienen más valor que el de ser un lenguaje dirigido al inconsciente, para que este realice aquellas tareas que se le delegan simbólicamente a la máquina radiónica.

2.- RECIPIENTE para colocar TESTIGOS. Se trata de un recipiente cilíndrico, abierto por arriba, que puede ser de plástico. Normalmente está rodeado en su exterior por un solenoide (bobinado de pocas espiras) de alambre de cobre.

3.- CONJUNTO de DIALES de SINTONIZACIÓN. Se trata de 3, 5 o más potenciómetros analógicos (resistencias variables) con su perilla y cuadrantes numerados de 1 a 10, con divisiones decimales intermedias.

4.- PLACA DETECTORA. Consiste en un disco de vidrio sobre uno de hierro o sobre uno de plástico, con una espiral inferior de alambre de cobre.

En lugar del péndulo se utiliza para detectar esta placa, deslizando sobre ella la yema del dedo pulgar de la mano hábil. La convención mental es la siguiente: si la yema se "adhiera" a esta placa, significa SÍ, POSITIVO; si se "resbala", significa NO, NEGATIVO.

5.- CABLEADO INTERNO, totalmente virtual, simbólico, realizado con alambre conductor de cobre desnudo; conecta entre sí los distintos componentes, configurando los circuitos energéticos sutiles.

A continuación, podemos ver graficado un EQUIPO RADIÓNICO CONVENCIONAL donde se destacan los 3 diales de sintonización (1, 2 y 3), a la izquierda el recipiente para los testigos (T) y abajo la placa detectora (D).

Estos circuitos son virtuales porque no tienen ningún sentido des-



Gráfico N° 3

de el punto de vista electrónico, pero facilitan que el subconsciente del operador realice aquellas tareas que se le delegan simbólicamente a la máquina radiónica.

Una de las funciones de las máquinas radiónicas es la de sintonizar con algo: una persona, una enfermedad, un remedio, etc. Para ello se coloca el testigo correspondiente dentro del recipiente especial, se posicionan todos los diales a "0" y se opera sobre la placa detectora, mientras se mueve lentamente cada uno de los diales hasta obtener respuesta positiva (adherencia dactilar). En una máquina de "n" diales se obtiene un índice radiónico de "2n" dígitos.

Por ejemplo, supongamos que en una máquina de 3 diales, colocamos en el recipiente para testigos una foto de José, junto a un testigo literal que exprese "Generar índice radiónico de la persona indicada en el testigo". Comenzamos la detección mediante la placa detectora y en el primer dial la respuesta positiva (+) se produce 2 rayitas después del 2 (22), en el segundo dial justo en el 3 (30) y en el tercero, 4 rayitas después del 8 (84); el índice resultante para 3 diales tiene 6 dígitos: 223084.

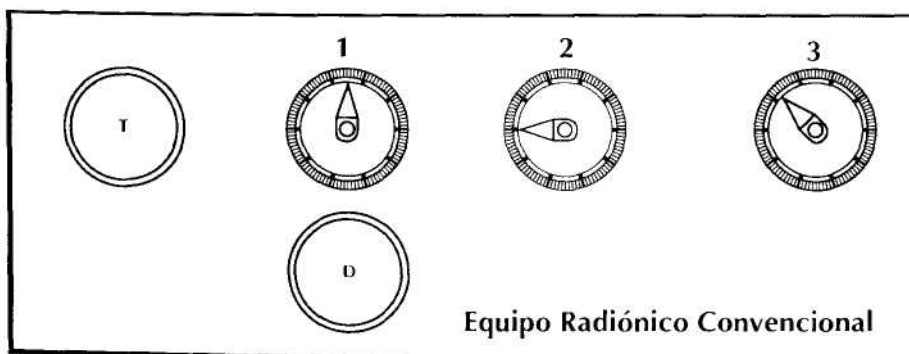
A partir de este momento, podemos utilizar dicho índice para conectarnos radiónicamente con José. Por ejemplo, para enviarle a José la energía de un cristal de cuarzo, colocamos el cristal en el recipiente para testigos, junto con el mensaje escrito: "Enviar la energía del Cuarzo a la persona sintonizada"; sintonizamos los diales en las posiciones 22, 30 y 84 y dejamos transcurrir el tiempo de emisión necesario. Para verificar si el tiempo de emisión ha sido suficiente, lo consultamos periódicamente mediante radiestesia, empleando la placa detectora.

También se puede obtener el índice radiónico correspondiente a cualquier remedio energético, colocándolo en el recipiente para testigos y sintonizándolo, como hicimos con José. En este caso, podríamos enviarle el remedio radiónicamente a José, de la siguiente manera: ubicamos una fotografía de José en el recipiente para testigos, acompañada del mensaje escrito: "Enviar al testigo el remedio energético sintonizado"; sintonizamos la máquina con el índice del remedio y dejamos irradiar la energía el tiempo necesario.

Otra forma usual de emplear remedios radiónicos es la siguiente. Se coloca en el recipiente el testigo del paciente energético, junto con el mensaje escrito: "Obtener el índice radiónico de las desarmonías del paciente energético"; en este caso, al proceder a sintonizar los diales de la manera habitual, se obtiene dicho índice de desarmonía energética. El índice corrector se calcula reemplazando cada dígito por su complemento a 9. Por ejemplo, si el índice de desarmonía energética fuera 872099, el índice radiónico armonizador resultante será (9-8= 1, 9-7=2,

9-2=7, 9-0=9, 9-9=0 y 9-9=0) 127900. Entonces se reemplaza la nota del recipiente testigo por la de "Enviar al paciente energético la energía armonizadora sintonizada", se sintoniza la máquina con el índice armonizador y se deja transcurrir el tiempo adecuado de emisión radiónica.

## **7. RADIESTESIA, GEOBIOLOGIA Y REIKI**

Sin que esto signifique una promesa formal y con obligación de ser cumplida a breve plazo, creo que con el tiempo, cada una de las relaciones enunciadas en esta primera parte deberá ser objeto de un pequeño libro. Por ahora, sólo pretendemos que aparezcan como un breve enunciado en este sector del manual.

En Radiestesia, el concepto de "canal" de energía Reiki es sumamente útil, ya que el radiestesista debe captar la energía que emana del objeto o del sujeto que pretende identificar o ubicar. Esta captación se optimiza en la medida en que se mejora la canalización de la misma.

Recordemos que no sólo somos energía sino que permanentemente intercambiamos energía con el universo. Somos continuos receptores y emisores energéticos (canales). Para mejorar la capacidad de canalización de dicha energía vital universal, existen distintos procedimientos, entre los cuales el método Usui de Reiki es de los más eficaces y sencillos.

Este posee varios niveles, en cada uno de los cuales un maestro (Reiki máster) realiza sintonizaciones que implican la apertura de los Chakras y de los canales energéticos. En el segundo y tercer nivel, el maestro enseña símbolos Reiki y efectúa las sintonizaciones necesarias para que dichos símbolos resulten operativos.

Todo pensamiento intencional es una energía que produce cambios en el universo y en uno mismo. Los símbolos Reiki y sus mantras (sonidos) son, por supuesto, formas de energía fuertemente cargadas con la intencionalidad. Por ser estos símbolos compartidos por millones de personas, en todo el mundo y a lo largo del tiempo, su poder se multiplica constantemente.

Para el Reiki, la capacidad que tiene la Radiestesia para ubicar y medir los diversos centros de energía, resulta de mucha utilidad a fin de chequear y medir, por ejemplo, la energía de cada uno de los Chakras.

En Geobiología, ya tenemos comprobado que algunos símbolos Reiki anulan los efectos de las zonas geopatógenas, en lapsos que van de los 3 a los 13 días. Los reikistas de segundo y tercer nivel pueden contactarse con el objeto o persona a indagar radiestésicamente me-

diante el proceso empleado para canalizar Reiki a distancia. Establecida la conexión realizan la indagación mediante Radiestesia y por último, cierran el canal etérico abierto.

Como lo decíamos al principio de esta Primera Parte, todas estas técnicas, al funcionar en el mar de energía al que aludíamos, nos permiten tener una experiencia más amplia de esa apasionante realidad que llamamos "energía".

## 8. RADIESTESIA Y FENG SHUI

A medida que transcurre el tiempo, en cursos y publicaciones, iré presentando al Feng Shui como un espacio de DIÁLOGO con el INCONSCIENTE. Ya que los elementos espaciales y decorativos tanto de una habitación, una casa o un paisaje son un lenguaje simbólico con el cual podemos hablar al inconsciente, y el inconsciente, a su vez, a través de ellos, puede hablarnos.

Como lo dijimos en la Introducción de esta Primera Parte, el Feng Shui es una antiquísima disciplina china que puede enseñarnos cómo vivir en armonía con la naturaleza.

El Feng Shui tiene tres fuentes principales o, si se quiere, tres escuelas distintas:

A.- La ESCUELA de la FORMA: esta escuela guarda relación con los 8 trigramas yin yang del libro sagrado de las mutaciones I *Chin*, los Bagua y la teoría de las 5 transformaciones (elementos).

B.- La ESCUELA del COMPÁS (brújula): tiene relación con las orientaciones y asociaciones astrológicas con la constelación de la Osa Mayor de las que surge la matriz de las 9 estrellas.

C.- Por último, los PROVERBIOS proveen gran cantidad de información transmitida desde tiempos remotos por vía oral, en la que se mezclan el sentido común, la experiencia práctica y gran cantidad de elementos tradicionales de efecto puramente simbólico como las flautas de bambú.

Así como en Radiestesia y Geobiología existe una serie de datos valederos para el hemisferio norte, también los hay en el Feng Shui: esto nos indica la necesidad de una adaptación del mismo para el hemisferio sur.

También el Feng Shui requiere una adaptación para nosotros, en relación con distintos datos culturales como los colores o las flautas de bambú.

A mi modo de ver, quizás la forma más rápida en que el Feng Shui puede sernos beneficioso es abordándolo como un espacio de diálogo



con el inconsciente personal y colectivo.

También es importante considerarlo como otro ángulo desde el cual acceder a las causas de determinadas perturbaciones. Por ejemplo: es posible que, teniendo en cuenta los datos de la Radiestesia y de la Geobiología, ubiquemos nuestra vivienda en un lugar libre de zonas geopatógenas, y que, sin embargo, aparezcan tales inconvenientes en la vida de las personas que habitan en esta. Quizás porque no hemos tenido en cuenta las sabias observaciones del antiguo arte de vivir en armonía con la naturaleza. Algunas de esas observaciones, las graficamos a continuación a modo de ejemplos (ver pág. 31)

## **9. RADIESTESIA Y GEOBIOLOGÍA: CONTAMINACIÓN ENERGÉTICA SUTIL**

Siempre siguiendo nuestro método de acercamiento "concéntrico" (y no lógico y lineal), con este título queremos seguir haciendo notar la importancia de una integración de diversas visiones de la realidad, con el fin de mejorar la calidad y calidez de nuestras vidas.

Debemos tener siempre en cuenta que los ambientes que habitamos no nos son neutrales energéticamente. O bien nos favorecen aumentando nuestra vitalidad o nos perjudican, preparándonos para la enfermedad.

La OMS (Organización Mundial de la Salud) define el "síndrome del edificio enfermo" por un conjunto de síntomas característicos: fatiga, dolores de cabeza, reacciones cutáneas, sequedad de garganta y escozor en los ojos.

Muchas de las nocividades ambientales tienen origen físico o químico, pero otras corresponden al plano de las energías sutiles. Por ejemplo, hay situaciones de orientación y de situación relativa de puertas y ventanas entre sí y con relación a los usuarios, que provocan desequilibrios energéticos ambientales (aceleración o estancamiento) que inexorablemente afectan a las personas. Estos temas se conocen desde la antigüedad y están comprendidos en el Feng Shui, que hoy es interpretado en función de nuestras actuales pautas culturales y avances científicos.

Las formas tampoco son inertes energéticamente. Algunas concavidades no compensadas armónicamente, suelen provocar desequilibrios que se denominan ondas de forma. Dichas ondas de forma son emisiones de energía nociva para las personas.

Los cuerpos con aristas agudas (convexidades afiladas) emiten por ellas, por el efecto de punta, muchos electrones. Como consecuencia

### BUENAS DISPOSICIONES DE DORMITORIOS

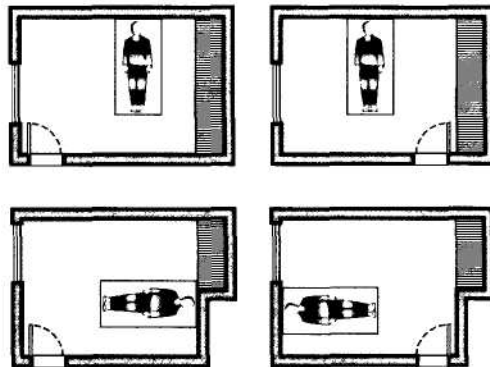

### MALAS DISPOSICIONES DE DORMITORIOS



Gráfico N° 4

de esa emisión electrónica, esos cuerpos quedan cargados positivamente, lo que los convierte en ladrones de iones negativos del aire y, en consecuencia, en insalubres.

Los lugares habitables carentes de armonía espacial, faltos de claridad en su estructura formal y con escala o proporción inadecuada, es decir, sin calidad arquitectónica, condicionan negativamente la vida de sus usuarios.

Los materiales compuestos (sandwich) asimétricos, que combinan elementos conductores con aisladores de electricidad, inorgánicos y orgánicos, poseen una permeabilidad direccional a la energía vital u orgánica. Según el orden y composición de sus partes, los elementos pueden resultar energéticamente neutrales, vitalizantes o desvitalizantes.

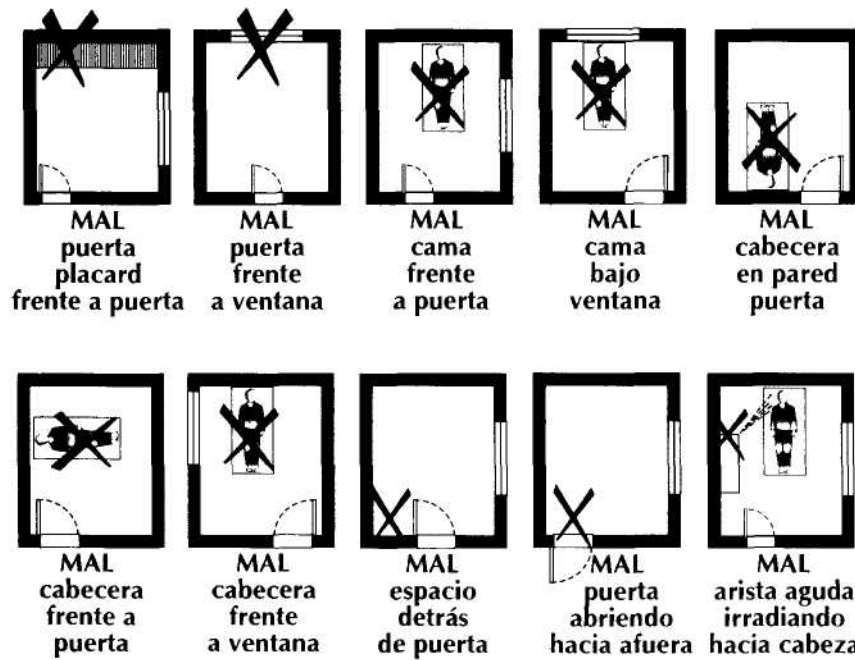
Las imágenes energéticamente negativas de algunas obras visuales, tales como fotografías, pinturas o esculturas, que expresan tensión, odio, dolor o sufrimiento, bajan de manera progresiva las defensas orgánicas de los observadores. Cuanto menor es la calidad artística de dichas obras, más fuerte es su nocividad.

En sentido opuesto, las imágenes energéticamente positivas, como las que corresponden a flores, bebés, caras sonrientes, cachorritos de cualquier especie y toda expresión artística de amor y felicidad, refuerzan las defensas corporales.

Muchos objetos creados con muy malas intenciones o ejecutados por seres cargados de odio o rencor, se convierten en objetos malignos que afectan fuertemente a las personas. Esto se produce aun en los casos en que alguien de buena fe adquiere alguno de esos objetos y con amor lo regala. Es como si el mal pudiera canalizarse a través de los buenos, si están distraídos espiritualmente, como suele suceder.

Son abundantes los casos en que en una casa las cosas no funcionan con el equilibrio necesario y alguna persona especialmente sensible descubre uno de estos objetos maléficos y, al eliminarlo, todo empieza a mejorar. Por este motivo, las casas y también las cosas se "limpian" de remanentes energéticos negativos, por medio de las bendiciones.

Es función de los bioarquitectos, los geobiólogos y los domoterapeutas detectar, eliminar, compensar o neutralizar los componentes negativos del habitat.

Un objeto que con suma frecuencia está cargado de negatividad es el dinero, sobre todo si ha derivado de hechos violentos y contrarios a la moral, como en los casos de secuestros extorsivos, robo violento, narcotráfico, estafa, hurto, cohecho, usura, falta de consideración a los más necesitados, etcétera.

Todo lo que se adquiere con ese dinero, sin anular previamente su negatividad, produce malos resultados.

Volviendo a nuestro tema, la Geobiología nos señala las influencias negativas del medio ambiente y de la actividad humana. La Radiestesia nos proporciona los medios para localizarlas.

## **10. LOS IONES POSITIVOS Y NEGATIVOS DEL AIRE**

A lo largo de todo este Manual, a menudo aludiremos a los iones y a la ionización del aire e inclusive a la ionización de los alimentos, ambientes y vehículos.

Este tema es de capital importancia porque nos remite a un "algo más" que existe en el aire. La descripción que viene de inmediato, es una explicación que simplifica mucho un fenómeno que, de por sí, es muy complejo.

La proporción de oxígeno de la atmósfera es la misma tanto en la ciudad como en el campo; pero ¿qué es lo que hace diferente, más respirable, más puro al aire del campo? Los hoy famosos iones negativos. Ellos constituyen la energía vital, llamada "prana" por los hindúes y que nosotros absorbemos del aire. Es ese "algo" que hay en el aire, que no es sólo el oxígeno y que mantiene la revitalización.

El exceso de iones positivos, a su vez, es el responsable de la desvitalización, sensación de fatiga, indolencia, embotamiento, afecciones respiratorias propias de las grandes ciudades y sus hoteles plastificados, automóviles, aviones, tanques, submarinos y cápsulas espaciales.

Las montañas se caracterizan, por ejemplo, por su buena ionización negativa. En esto reside la explicación de por qué nos resulta menos fatigoso escalar una sierra que las modestas escaleras de nuestro departamento.

A su vez, Windsor y Beckett, de EE.UU., han comprobado que, exponiendo a una persona por 20 minutos a una fuerte ionización positiva, su capacidad respiratoria se reduce en un 30 por ciento. La misma retorna a la normalidad después de una exposición de 10 minutos en un ambiente de fuerte ionización negativa.

En resumen: los iones negativos nos vitalizan, nos dan la sensación de frescura y excelente oxigenación; los iones positivos nos desvitalizan, nos dan la sensación de ahogo y de aire irrespirable, independientemente del oxígeno que este contenga.

**Partículas del aire o de la atmósfera.** Existe una cierta electricidad contenida en el aire que respiramos todos los días. Esta electricidad está formada por partículas llamadas iones, de las cuales, las hay positivas y negativas en diversas proporciones, dependiendo de varios factores que enseguida veremos.

**Átomos y moléculas compensados o no compensados.** Todo átomo se compone de un núcleo central, cargado de electricidad positiva. Alrededor de este núcleo giran electrones, cargados de electricidad negativa.

Cuando la carga eléctrica del núcleo iguala a la carga eléctrica de la suma de electrones, el total es eléctricamente neutro.

Lo mismo sucede con la molécula que es neutra, cuando sus cargas eléctricas están compensadas.

El dibujo que sigue muestra una molécula neutra de oxígeno, compuesta por dos átomos. Cada uno posee 8 cargas positivas (protones) y 8 electrones (negativos) (pág. 35).

El dibujo central del gráfico muestra el salto de un electrón de un átomo al otro y el dibujo inferior, gráfica los iones.

Si por cualquier *razón*, un átomo o una molécula pierde uno o varios electrones, entra a predominar la carga positiva del núcleo y aparece así un **ion positivo** (o catión).

Y viceversa: si un átomo o una molécula, incorpora en sus órbitas uno o más electrones, la carga negativa de estos predomina sobre la carga positiva del núcleo, surgiendo así un **ion negativo** (o anión).

Por lo tanto, un ION es un átomo o una molécula que ha perdido (= ION POSITIVO) o ha ganado (= ION NEGATIVO) un electrón.

**Formación de iones positivos y negativos.** Pero ¿cómo se forman los iones?, ¿qué los genera?, ¿de dónde salen?

— Los iones positivos se forman por la acción de los rayos ultravioletas del sol y por los rayos cósmicos.

— Los iones negativos se forman por las descargas eléctricas de los rayos y por la emisión de la radioactividad natural de la tierra.

Por ejemplo: después de las tormentas y lluvias se siente un aire plácido y puro. También en los lugares donde el suelo es ligeramente más radioactivo que lo común, la ionización es especialmente buena, como en Merlo (provincia de San Luis).

La pulverización del agua durante las lluvias fuertes, en las cascadas y en el flujo y reflujo del mar cuando está muy agitado, son otras fuentes de ionización negativa. Por eso, una ducha nos hace sentir bien: porque esa simple caída de agua, ya produce iones negativos. El

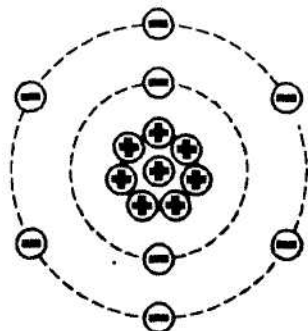

$$+7 - 7 = 0$$

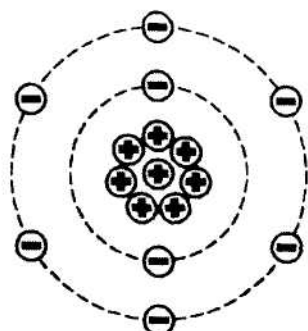

$$+7 - 7 = 0$$

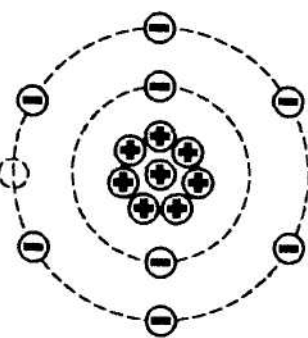
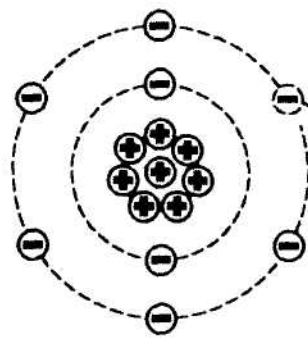

$$+7 - 6 = +1$$

**Ion +**

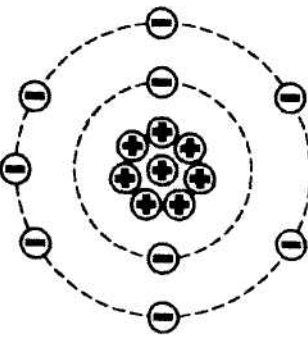

$$+7 - 8 = -1$$

**Ion -**

efecto beneficioso de las nebulizaciones deriva en gran parte de la ionización negativa que produce.

Un recurso casero para generar iones negativos en un lugar, consiste en pulverizar el aire con agua. Se ha demostrado que, cuando el agua se nebuliza, la parte mayor de la gota queda ionizada positivamente y cae, mientras que la parte más fina y volátil queda cargada negativamente.

El exceso de iones positivos torna el aire irrespirable: porque las moléculas positivas de oxígeno no pueden ser absorbidas al llegar a los pulmones, por el hierro de la hemoglobina que también es positivo; y sabemos que polos iguales se rechazan. Por eso, en las grandes ciudades, en las calles y a veces en sofisticados hoteles, la gente tiene sensación de ahogo y problemas respiratorios.

Quizás la "olla con yuyos y sus vapores", antigua receta de la abuela para curar problemas respiratorios, fuera simplemente una forma de proporcionarnos una buena ionización. (A. R. Vanoni, *Iones*, pág. 19).

Tal vez, las fuentes de los paseos y plazas del mundo tengan la secreta finalidad de ionizar negativamente el aire, pulverizando agua sobre él.

**Vientos malignos.** Precisamente en las zonas secas y cálidas, donde el aire es muy eléctrico por falta de humedad y la tierra no puede neutralizar el exceso de iones positivos, se producen vientos malignos que enloquecen a la gente y a los animales.

Uno de los vientos malignos es el Foehn del sur de Suiza, que sopla en los Alpes al comienzo de la primavera y del otoño: por esa época, los suicidios, asesinatos y accidentes de tránsito aumentan hasta un cincuenta por ciento.

Entre nosotros, tenemos el Viento Norte, al que algunos llaman el viento de los locos, por las alteraciones que produce en los seres humanos y en los animales.

"Otros vientos malignos son: el Mistral, que corre al sur de Francia. El Sirocco, en Italia. El Santa Ana en la zona de California. El Chinook al oeste de EE.UU. y Canadá. El Sharav en Israel y Medio Oriente. En Oriente Medio algunos tribunales admiten como atenuante, en caso de crímenes, peleas, etc., el hecho de que estaba soplando el Sharav en el momento del delito" (A. R. Vanoni, *Iones*, pág. 24).

Terminemos diciendo que, en nuestras modernas ciudades, en el interior y en el exterior de los edificios, la civilización crea vientos y aires malignos como los mencionados, cada vez que ioniza positivamente el aire en exceso. El polvo, el humo y la niebla de las grandes ciudades precipitan los iones negativos del aire. Las estufas a cuarzo

producen el mismo efecto al disminuir la humedad ambiente. Los acondicionadores de aire centrales, al frotar el aire en las tuberías, así como los materiales plásticos, las pantallas de TV y los monitores de PC ionizan positivamente el aire al originar una excesiva carga estática en él.

Por cualquier consulta, dirigirse al INSTITUTO ARGENTINO de IONIZACIÓN - Chaco 587 - (1653) Villa Ballester - Prov. de Buenos Aires - Argentina.

Telefax: (54 - 11) 4767 - 4688 y 4764 - 1916. Puede hablar con uno de los mejores especialistas del país, el Ing. Augusto Vanoni.

## 11. LA INFLUENCIA DEL COLOR EN NUESTRA VIDA

Otro tema importante que tiene que ver con nuestra vida y la Radiestesia es el color. En Geobiología, volveremos sobre él; mientras tanto, va el siguiente adelante.

El color es uno de los elementos más poderosos de nuestro entorno; es lo primero que notamos al entrar en un lugar. Está comprobado que la luz coloreada es percibida por todo el cuerpo, no sólo por la vista como hasta hace poco se creía, e influye poderosamente en nosotros en todos los planos: físico, mental, emocional y espiritual.

Integrando sinérgicamente la teoría de la cromoterapia, las cinco transformaciones de la medicina tradicional china y el Feng Shui, las características y efectos de los colores son los siguientes:

**Rojo:** favorece la conexión con la Tierra, el arraigo con nuestras actividades y el instinto básico de supervivencia. Facilita la recuperación de las ganas de vivir, la creatividad, supera la fatiga crónica y ayuda a curar la anemia. Es útil para emplear en pequeñas áreas (toques), sólo para personas con los problemas mencionados.

Salvo en los casos especialmente indicados, debe evitarse en los dormitorios, cuartos de estudio y salas de relajación y meditación.

Es eficaz para las zonas destinadas a la actividad física. Está asociado con el chakra raíz (o basal o coccígeo) y el elemento Fuego. Se neutraliza con cyan o verde azulado.

**Anaranjado:** favorece la sexualidad y la emotividad. Facilita la curación de enfermedades de los órganos sexuales, de la vejiga urinaria, los intestinos y el apéndice. Es el color social, apto para centros comunitarios, lugares de reunión, salas de estar, ambientes destinados al trabajo creativo y todo espacio donde se reciben invitados.

Unos toques de anaranjado en cualquier ambiente operan como anti-



depresivos. Es perjudicial para personas nerviosas. Está asociado con el chakra sexual (o sacro o gonadal). Se neutraliza con azul verdoso.

**Amarillo:** favorece el autodomnio y la vitalidad. Facilita la curación de enfermedades del estómago, el bazo, el páncreas, el hígado, la vesícula biliar, las glándulas suprarrenales y las vértebras lumbares. Ayuda a superar nostalgias del pasado, diabetes y variaciones cíclicas de temperamento que se manifiestan por autoritarismo, ira y agresividad unas veces y cobardía, pasividad y sumisión otras. Es adecuado para bibliotecas, cuartos de estudio y cualquier lugar que requiera concentración; conviene contrarrestar su efecto hiperestimulante con áreas menores de color azul o violeta. Combinado con marrón es especial para los comedores. El amarillo limón (verdoso) es ideal para las cocinas. Está asociado con el Chakra solar (o plexo solar) y el elemento Tierra. Se neutraliza con violeta azulado.

**Verde:** favorece la capacidad de expresar el amor, tanto a sí mismo como a los demás, la armonía interior, la autoestima y la compasión. Facilita la curación de problemas del timo, el sistema inmunitario, el aparato circulatorio, el aparato respiratorio y las vértebras dorsales. Especial para habitaciones de hospital y cuartos familiares destinados a enfermos y convalecientes. Está asociado con el Chakra cardíaco (o corazón) y el elemento madera. Se neutraliza con magenta o rojo violáceo.

**Azul:** favorece la clariaudiencia, la comunicación, el ascendente sobre los demás y la voluntad. Facilita la curación de enfermedades de las glándulas tiroides y paratiroides, la cavidad bucal, las cuerdas vocales, la tráquea, las vértebras cervicales y el metabolismo del calcio. Resulta especial para los dormitorios. Está asociado con el Chakra laríngeo (o garganta). Se neutraliza con amarillo anaranjado.

**Índigo:** favorece la intuición, la clarividencia. Ayuda a curar problemas oculares, olfativos y auditivos, sinusitis y desequilibrios endocrinos. Es el color óptimo para zonas de oración, contemplación y meditación. Está asociado con el chakra frontal (o tercer ojo). Se neutraliza con amarillo anaranjado.

**Violeta:** favorece la sincronización entre ambos hemisferios cerebrales; promueve la percepción extrasensorial. Facilita la curación de problemas del sistema nervioso, neurosis, cefaleas, problemas psíquicos. Es especial para mitigar condiciones de sobreexcitación mental, también induce el sueño profundo relajado. Es el color ideal para el

dormitorio de los insomnes. Está asociado con el Chakra coronario (o corona). Se neutraliza con amarillo verdoso.

**Blanco:** añadido a cualquier color, le incorpora mayores cualidades espirituales; representa la positividad y elimina la negatividad. Está asociado, junto con el violeta, al Chakra coronario (o corona).

**Rosado:** evoca sentimientos amorosos y es el color universal de la curación. Combate la prepotencia Yin (= obligar apelando a la compasión), más frecuente en las mujeres. Está asociado, junto con el verde, al Chakra cardíaco (o corazón).

**Celeste:** combate la prepotencia Yang (= obligar apelando a la autoridad), más frecuente en los hombres.

Los colores mencionados no se emplean puros, salvo en pequeños toques o acentos cromáticos. En general se les debe agregar blanco para desaturarlos (tonos pastel) y pequeña cantidad del color complementario, para neutralizarlos ligeramente.

Cada color, tanto cuando se utiliza en la vestimenta como en la decoración de ambientes, debe combinarse con otros colores análogos (concordantes y/o discordantes), con zonas blancas o neutras y con pequeños toques del color complementario (opuesto).

Son colores análogos concordantes aquellos que tienen los mismos componentes primarios, pero en distintas proporciones, como el amarillo verdoso y el verde amarillento.

Son colores análogos discordantes los que derivan de un color común, pero cada uno está virado a un color diferente, como el amarillo anaranjado y el amarillo verdoso.

Son colores complementarios los que no tienen colores comunes, como el amarillo y el violeta.

## 12. POLARIDADES Y ENERGÍA EN EL SER HUMANO

El gráfico de página 40 nos indica que nosotros estamos alimentados por energía eléctricamente positiva proveniente del cosmos y eléctricamente negativa, a partir del centro de la tierra.

Es este un tema controvertido desde que tengo memoria de él: hay autores que consideran diferente la polaridad entre hombres y mujeres; otros, no tienen en cuenta el sexo pero sí la condición de diestro o zurdo, otros combinan ambas teorías y hay también quienes estiman



Gráfico N° 6

como constante la polaridad para todos los seres humanos.

Yo creo más en el concepto de la polaridad relativa, como en el Yin y Yang. El concepto de positivo o negativo lo es siempre en relación con algo. Lo que es positivo respecto de una cosa es negativo respecto de otra.

En general, el cuerpo humano es más positivo (o menos negativo) arriba en la cabeza (Cielo) y más negativo (o menos positivo) abajo, en los pies (Tierra); su columna vertebral es más positiva arriba y más negativa abajo; además, en los diestros el cuerpo es más positivo a la derecha, más negativo a la izquierda (en los zurdos suele ser al revés), es más positivo al frente y más negativo en la espalda, es más positivo en la superficie y más negativo en el interior. A su vez, cada parte con movimiento independiente tiene un extremo más positivo que el otro, siendo las articulaciones neutrales, el punto de unión entre el extremo positivo de una parte y el negativo de la otra. Por ejemplo, el antebrazo es más positivo en el codo que en la muñeca, el brazo es más positivo en el hombro que en el codo y el codo es de polaridad neutra.

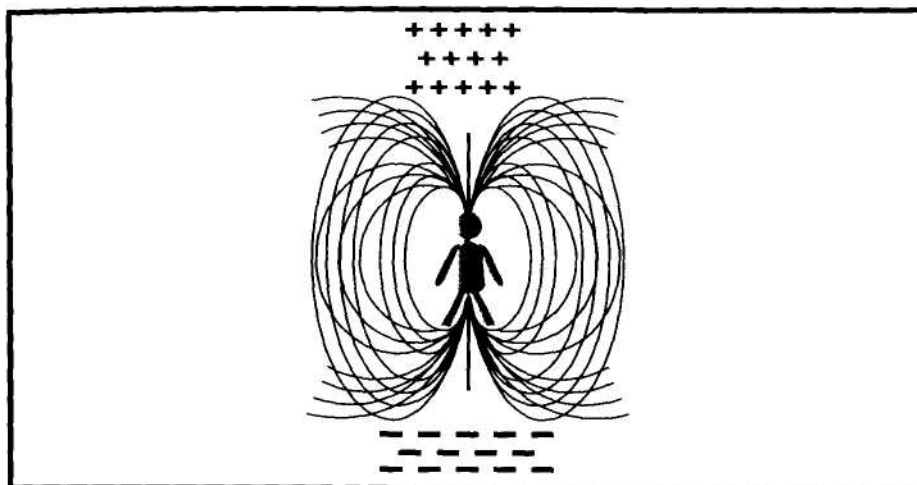
Todas las posiciones equilibrantes son las que contactan zonas de polaridad complementaria (opuesta), como sucede en nuestra anatomía. Por ello, en los "mudras" se coloca el dorso de la mano izquierda sobre la palma de la mano derecha. La mano izquierda es más negativa (-) que la derecha (+) y dentro de la mano izquierda el dorso (atrás -) es más negativo que la palma (adelante +). La mano derecha es más positiva (+) que la izquierda (-) y dentro de la mano derecha, la palma es

más positiva (+) que el dorso (-). Coloradas de la manera indicada al comienzo, se contactan las zonas de polaridades más opuestas (++) con (- -).

Por este principio de vinculación de partes polarmente complementarias, se entiende el efecto energizante de los abrazos y de los apretones de manos, máxime si se estrechan ambas a la vez, o si se realiza a cuatro manos, donde a las manos derechas estrechadas se le superponen las izquierdas.

El abrazo más energizante es aquel en que las palmas (+) de las manos derechas (+) de cada uno se apoyan en la parte baja (-) de la espalda (-) del otro, resultando un biocircuito (++) con (- -), y los dorsos (-) de los dedos (-) de las manos izquierdas (-) cerradas de cada uno tocan la unión de la parte alta de la columna (+), estableciendo un biocircuito (- -) con (++)).

A su vez, el más equilibrante de los apretones de manos es aquel en que las palmas (+) de las manos derechas (+) de cada uno aprisionan los dorsos (-) de las manos izquierdas (-) del otro, estableciendo un biocircuito (++) con (- -), situación que se da en el saludo a cuatro manos antes comentado.

El contacto entre mejillas, que se establece cuando se besa amistosamente, también genera un biocircuito entre la mejilla (+) de uno y la mejilla (-) del otro. Si la polaridad variara con el sexo, para besarse entre personas de distinto sexo deberían ponerse una detrás de la otra, lo que resulta absolutamente absurdo. Otro tanto sucedería con los abrazos.

Cuando dos personas están sentadas enfrentadas, con una mesa entre ellas, una práctica energéticamente muy equilibrante consiste en que cada una apoye la palma de su mano izquierda sobre la mesa y la palma de su mano derecha sobre el dorso de la mano izquierda de su acompañante. Se establecen así dos biocircuitos (++) con (- -).

**El Bioequilibrador de Eeman funciona por el principio mencionado de contactar zonas corporales de polaridades complementarias.** Dicho artefacto consiste en unas placas de tela metálica conectadas mediante un conductor eléctrico a unos mangos también metálicos. La persona a tratar se acuesta de espaldas, con una de las placas bajo su cabeza (+) y la otra placa bajo el sacro (-), el mango conectado a la placa de la cabeza (+) lo toma con su mano izquierda (-) y el mango conectado con el sacro (-) lo toma con su mano derecha (+).

La persona debe cruzar sus piernas a la altura de los tobillos, colocando la izquierda sobre la derecha. Además, debe tocar con la punta de su lengua el paladar superior, justo detrás de los dientes, para así cerrar el biocircuito sutil.

En el siguiente dibujo se aprecia el uso del Bioequilibrador de Eeman:



Gráfico N° 7

Las placas pueden construirse con dos trozos cuadrados de alambre mosquitero de hierro galvanizado de 40 centímetros de lado, a cada una de las cuales se le suelda en un ángulo un cable conductor eléctrico aislado de 1,5 milímetros cuadrados de sección. Los extremos libres de los cables se sueldan a los mangos, que se construyen con 2 trozos de 12 centímetros de largo de caño de bronce (de los que se emplean para las cañerías de agua caliente en las viviendas). A fin de evitar pinchaduras con el alambre mosquitero es conveniente cubrir todo el perímetro de las placas con tela adhesiva de uso medicinal.

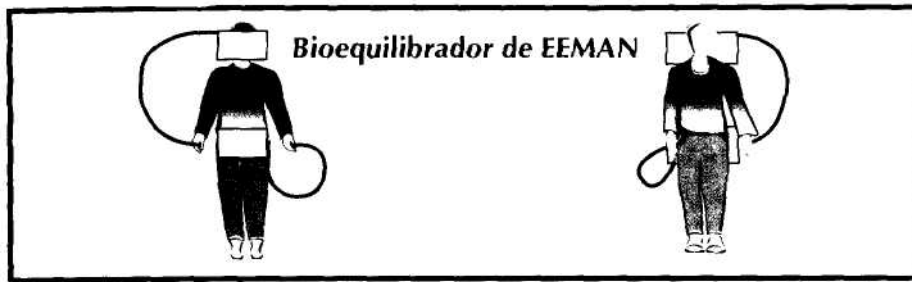

Gráfico N° 8

Si la polaridad dependiera del sexo, como afirman infundadamente muchos autores, la experiencia habitual, durante la enseñanza, de emplear las horquetas radiestésicas entre dos personas exigiría que

ambas fueran del mismo sexo, y es sabido que funciona del mismo modo cuando la realizan entre un hombre y una mujer. La horqueta se comporta de igual manera que cuando la empuña una sola persona, porque está sujeta por manos de polaridad complementaria y ambas personas se conectan en serie (la mano positiva de una con la negativa de la otra) para integrar sus potenciales energéticos. Lo que ningún investigador ha propuesto es tomarse de las manos de manera que la palma de la mano derecha de uno contacte con el dorso de la mano izquierda del compañero.

El comportamiento equilibrante del contacto polar complementario es cierto para los niveles sutiles de polaridad que posee el cuerpo humano, tal como sucede con los remedios homeopáticos. En cambio, cuando nuestro organismo se enfrenta a campos magnéticos intensos de polaridad opuesta a la nuestra, el efecto resulta desequilibrante. Un ejemplo de desequilibrio de este tipo lo constituyen los auriculares telefónicos de polaridad norte (-) apoyados sobre el oído derecho y los de polaridad sur (+) apoyados sobre el oído izquierdo. Para no verse desequilibrado al hablar por teléfono, verifique con una brújula la polaridad del auricular; si el extremo de la aguja que señala el norte geográfico (= sur magnético) apunta hacia el auricular implica que este es Sur (+) y que, en consecuencia, debe utilizarse sobre el oído derecho. Al contrario, si el extremo de la aguja que señala el sur geográfico apunta al auricular, este es de polaridad norte (-) y debe utilizarse sobre el oído izquierdo.

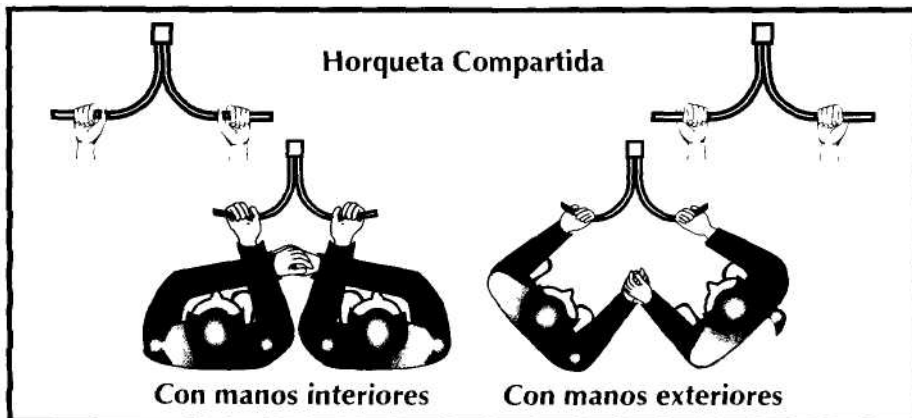
**Segunda Parte**

**NOCIONES BÁSICAS**

---

## **1. OBJETIVOS**

### **1.1. UNIFICACIÓN PERSONAL**

Para ello, tratamos de lograr una mejor comunicación entre nuestro CONSCIENTE y nuestro SUBCONSCIENTE (1), aumentando así nuestra UNIFICACIÓN PERSONAL, precisamente porque la Radiestesia es un CÓDIGO a través del cual pueden comunicarse y unificarse con más facilidad estos dos niveles de nuestra conciencia.

La Radiestesia es sólo uno de los muchos métodos mediante los cuales podemos acceder a los ámbitos más profundos de nuestro propio yo, de nuestro propio mundo, a veces bloqueado a la percepción de nuestra conciencia de vigilia, por tantas contingencias de la vida.

En cierto sentido, podemos afirmar también que la Radiestesia nos enseñará un modo nuevo de usar nuestras mentes. ¿Por qué decimos nuestras mentes, en plural?

Si nosotros nos comparáramos con un MAR, podríamos decir analógicamente, que tenemos "superficie" y "profundidad". Más aun, que tenemos una mente de superficie y otra mente de profundidad.

Lo grave es que esa mente de la superficie, a veces, se siente dueña y señora de todos los aspectos de nuestra existencia, componiéndola y programándola como si realmente tuviera poder para hacerlo. Sin embargo, a cada paso tiene que surgir la mente de la profundidad, para solucionarle los problemas que crea y arreglar los platos rotos.

Como la Radiestesia instauro un código de comunicación entre estas dos mentes —la de la superficie y la de la profundidad—, con la práctica de la misma, ya no somos personas sometidas al vaivén de dos mentes que afloran según las circunstancias, sino que empezamos a actuar en forma integrada, unificados por el código de comunicación que esta ciencia práctica nos ofrece.

### **1.2. INCREMENTO DE LA INTUICIÓN**

Siguiendo con las analogías y comparaciones, si nosotros nos comparamos con una casa, de nuevo tendríamos una mente "callejera" (es decir, la mente de la superficie, ya aludida) que vive y actúa de la puerta hacia afuera y otra mente "interior" (la mente de la profundidad) que vive dentro de la casa.

Como ya se expuso antes, otra vez es esta mente callejera la que quiere organizar la casa, sin siquiera conocerla por dentro, porque vive afuera, en la calle. Es como un ama de casa que quiere dar órdenes sin siquiera conocer las necesidades del hogar. En cambio, la mente interior tiene un conocimiento admirable, que supera en mucho los cono-



cimientos de nuestra mente exterior. Porque nuestra mente exterior es muy limitada y sólo puede tener conocimientos exteriores y superficiales. En cambio, la mente de la profundidad cuenta con un conocimiento especial llamado "intuición" (del latín "intus legere" = leer en el interior, leer "adentro" de las cosas y de los acontecimientos). Los cinco sentidos exteriores, con el sentido de orientación (nos indica dónde estamos) y el de inercia (nos informa sobre el cambio en el movimiento o reposo) captan sólo datos de la superficie, del exterior: de allí la clara ventaja en la vida diaria, de los "intuitivos" respecto de los solamente racionales y lógicos.

La Radiestesia, al proporcionarnos un código para poder interrogar válidamente esta mente que habita y lee en el interior y desde el interior, mejora mucho nuestra intuición.

Indirectamente, la práctica de la Radiestesia aumenta, integra y revaloriza, de manera equilibrada, nuestra INTUICIÓN (2) al reconocerla como un proceso natural en nosotros, en otra de sus importantes funciones: la intuición es como un ángel custodio en el orden biológico. Está para protegernos de los peligros, alertándonos acerca de ellos a través de sorprendentes "premoniciones" o señalándonos las "ocasiones propicias" para nuestro crecimiento, en todos los órdenes.

Cuando vivimos desde la profundidad, estamos mucho más "centrados". Es decir, somos menos propensos a polarizarnos en torno de un aspecto de la realidad exterior. Por ejemplo, alguien a quien sólo le interesa el trabajo y descuida los otros aspectos de la existencia, es alguien que está polarizado por el trabajo. Es decir, se descentra, sale fuera de su centro. Cuando esto sucede, empezamos a vivir menos conscientemente (= estamos menos "presentes ante nosotros" mismos) y lo que es más serio, dejamos de sentir la fuerza de alta frecuencia de nuestro ser profundo.

Ejemplifiquemos brevemente, diciendo que un aspecto de la intuición consiste en una PERCEPCIÓN PRIMARIA—que compartimos con los ANIMALES y los VEGETALES— de aquello que es BUENO o MALO para nuestras estructuras particulares.

— Cuántas veces nosotros nos sentimos incómodos en la presencia de personas energéticamente desequilibradas, aunque sea la primera vez que las vemos.

Los animales perciben con claridad la presencia de peligros y también si están con la capacidad necesaria para enfrentarlos con éxito o no. Un caballo se resistirá a transportar a su jinete a través de un río crecido, cuando la fuerza de las aguas supere las suyas. En muchas circunstancias, sucumbieron el jinete y su cabalgadura, por no tener en cuenta la percepción primaria del animal. Los perros

adiestrados para matar víboras y serpientes se niegan a obedecer cuando se sienten en inferioridad de condiciones, y perecen en el intento si son obligados por sus amos a atacar. — Cleve Backster demostró ampliamente que las plantas se marchitan

en contacto con personas energéticamente desequilibradas, y que tienden a alejarse de los altavoces que transmiten música disonante.

A veces, la intuición en alguna persona puede estar distorsionada por una excesiva actitud "mágica", o negada y relegada a un segundo plano a raíz de una educación muy "racionalista", reducida sólo a los datos que sobre la realidad pueden aportarles los sentidos tradicionales. La Radiestesia, al ser una ciencia práctica, exorciza la actitud mágica y centra mejor la racionalidad, al aportarles datos convincentes que la razón no puede obtener cuando se limita sólo a sus propios medios.

Recordemos que todos los aspectos de nuestra persona que no son "aceptados e integrados" en nuestra personalidad, son relegados a un cono de sombra en la conciencia, desde donde boicotean literalmente, nuestras mejores intenciones e iniciativas.

Esta última afirmación merece ser explicada mejor con un ejemplo. Supongamos que en una familia, un miembro es completamente ignorado en los encuentros y actividades familiares: a la hora de comer ponen un plato para todos y para él no; todos salen de paseo y a él ni lo invitan. ¿Qué puede pasar con esa persona? Pues... que se rebele y entre a patalear y a armar líos, protestando porque no se la tiene en cuenta.

Algo semejante puede suceder con nuestra intuición: ella forma parte de nuestra familia. Si no la tenemos en cuenta, desarrollándola y prestándole atención a los mensajes que nos envía, puede protestar, boicoteando nuestros mejores proyectos. Cuando eso sucede, las cosas empiezan a salir mal y no sabemos por qué, llegan tiempos de "malas rachas", cometemos errores que hasta nosotros mismos nos extrañamos de cómo es posible que los hayamos cometido, etc., etcétera. A menudo, en las entrevistas me encuentro con personas que se sienten como frenadas, y es porque muchas de ellas poseen una gran intuición sin desarrollar; cuando aprenden a canalizarla, esos problemas desaparecen.

Una objeción:

¿Cómo sabemos qué es lo real?

Con frecuencia, en los cursos de Radiestesia, las personas me preguntan: ¿Cómo sabremos que los datos que nos aporta la intuición son reales? Lo cual, dicho de otro modo, significa: ¿podemos realmente fiarnos de los datos de la intuición?

Es muy simple: cada vez que no hacemos caso a un dato intuitivo, seguro que salimos perdiendo. En cuanto a mí mismo, si una voz interior me dice, por ejemplo, que cierre con llave una puerta, lo hago inmediatamente. Las veces que no lo hice, me robaron (Ver el final de la nota 2).

### 1.3. INCREMENTO DE LA CONCENTRACIÓN Y DE LA ESTABILIDAD EMOCIONAL

La CONCENTRACIÓN y la ESTABILIDAD EMOCIONAL se incrementan porque son dos cualidades de la "profundidad".

Si bien el mar en la superficie puede estar agitado y borrascoso, en la profundidad siempre está quieto y estable. La Radiestesia, al darnos la ocasión mediante repetidos ejercicios, de ponernos en contacto con la profundidad, nos confiere "concentración" (la capacidad de centrar establemente nuestra atención en un solo objeto) y estabilidad emocional.

Para poder ponernos más rápidamente en contacto con nuestra interioridad es bueno sincronizar nuestros hemisferios cerebrales. Frank Arjava Petter, autor de *Fuego Reiki*, propone un ejercicio muy sencillo para sincronizar ambos hemisferios cerebrales. Dicho ejercicio consiste en dibujar con el dedo índice el símbolo de infinito (un 8 acostado) o hacerlo con la vista o de ambas maneras a la vez.

Para facilitar el "centrado" o equilibrio entre ambos hemisferios cerebrales, suelen emplearse figuras sobre las cuales fijar la atención. Estas figuras combinan elementos simbólicos (formas) que motivan emocionalmente el hemisferio derecho, con elementos de interpretación racional o intelectual (estructura) que hacen lo propio con el hemisferio izquierdo. A continuación, dos símbolos muy conocidos: el de John Diamond y un Yantra sugerido por Dominique Coquele:



Gráfico N° 9

## 2. QUÉ ES LA RADIESTESIA

Es la capacidad de "sentir, percibir las radiaciones" (7) que emite toda la creación. Del latín *radius*, en su acepción de "radiación", y del griego *aisthesis*, sensibilidad.

El término RADIESTESIA fue introducido en 1930 por el sacerdote francés Abate ALEXIS BOULY, para sustituir el término de etimología griega RABDOMANCIA (RHABDOS = varilla y MANTEIA = adivinación o profecía), ya que Radiestesia tiene más afinidad con el nombre de una ciencia práctica y racional, en tanto que Rabdomancia sugeriría más una relación con los procedimientos mágicos.

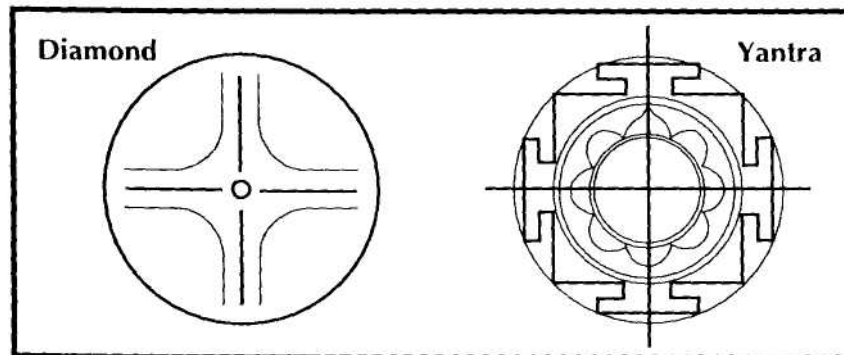
Como ciencia práctica, la Radiestesia es capaz de detectar, cualificar y medir todo el espectro de las radiaciones correspondientes al cosmos: minerales, vegetales, animales y seres humanos.

En realidad, Alexis Bouly acuñó el término Radiestesia, referido al péndulo. Quizá con el tiempo se acuñen otras palabras para referirse a las detecciones con el péndulo y Radiestesia sea reemplazada por la expresión "detección de campos sutiles".

Hoy se acepta una RADIESTESIA FÍSICA (la que opera predominantemente con los instrumentos radiestésicos: péndulo, varilla, horqueta y en la que predomina lo sensorial = la capacidad de sentir físicamente las radiaciones) y una RADIESTESIA MENTAL o PSÍQUICA (en la que predomina lo mental en el trabajo de los psíquicos).

Esta última no debe confundirse con la Psicorradiestesia, una rama de la Radiestesia, que se ocupa de realizar análisis psicológicos de los diversos aspectos de una persona.

La Telerradiestesia es la Radiestesia a distancia y opera del mismo modo con que —sobre el terreno— opera la Radiestesia física, empleando los mismos códigos mentales e instrumentos, con la diferencia de que el objeto investigado no está presente ante el radiestesista, sino lejos de él, espacial o temporalmente. El nombre fue acuñado por Emile Christophe quien, además, divulgó esta técnica. (Ver también: 11.2. C).

Es importante señalar que nuestro Manual de Radiestesia pretende poner en claro que la capacidad radiestésica es natural en nosotros; pero como dejamos de usarla, hemos olvidado cómo se hace para percibir las radiaciones... y por eso, debemos reaprenderla.

A ello se llega tarde o temprano, por medio de:

- Conocer la técnica.
- Conocer el tema.
- Creer en lo que se hace.
- Adoptar una actitud mental independiente y libre de autosu gestiones.

- Evitar prejuicios e ideas preconcebidas.
- Mantener una línea de conducta.
- Ser modesto, prudente y discreto.
- Guardar el secreto profesional.
- Verificar los resultados obtenidos.
- Comunicar los resultados de las prospecciones realizadas no como EL DATO ni como una afirmación definitiva e inalterable, sino como UN DATO MÁS en y para ese momento.
- Recordar que toda la naturaleza se maneja basándose en una ley de ahorro de energía, por la cual, no gasta energía dos veces para la misma tarea. Por eso, si un dato se puede obtener racionalmente —con un gasto normal de energía porque el dato ya se encuentra a mano en la realidad—, la naturaleza no colaborará si ese dato se quiere obtener intuitivamente a través de los procedimientos radiestésicos.
- Ser sumamente responsables y profesionales en el ejercicio de la Radiestesia, un procedimiento tan difícil de explicar científicamente y, al mismo tiempo, tan incuestionable en sus resultados prácticos.

### **3. PRINCIPIOS DE LA RADIESTESIA**

Partiendo del presupuesto de que toda la realidad no es más que una intrincada red de energías (7) que todos los cuerpos emiten y reciben simultáneamente, el fundamento de la Radiestesia como ciencia práctica se define a través de la existencia de:

#### **3.1. UNEMISOR**

Todo cuanto existe emite radiaciones distintas, específicas y características de cada uno de los cuerpos, sentimientos y emociones, hasta el punto de que podamos afirmar que las radiaciones que emiten son como su "impresión digital energética" (9 y 10).

#### **3.2. UNRECEPTOR**

Como ya lo indicamos en 1.2., todos los organismos vivientes han desarrollado un sistema de percepción y detección de las radiaciones para aprovecharse de las buenas y alejarse de la influencia de las malas radiaciones (6). En el ser humano, la percepción y la detección de las radiaciones está constituida por el SISTEMA NERVIOSO AUTÓNOMO y dos instrumentos DE SINTONÍA en íntima conexión con él:

\* **Uno, FÍSICO:** una especie de condensador variable alojado en el ce-

rebros (5). Los condensadores variables varían su capacidad, por ello, se denominan también capacitores variables.

Esa variación de capacidad, cuando está incluida en un circuito, hace que este sintonice con una frecuencia determinada.

\* **Otro, MENTAL:** constituido por la capacidad de sintonización y localización de la mente (5).

Es interesante observar cómo existe una correspondencia entre las dos formas de Radiestesia que se practican normalmente, la física y la mental, con los dos instrumentos de sintonía que se supone que emplea el sistema nervioso: el Condensador Variable, físico, y la sintonía de la mente, mental.

Por otro lado, nuestra sensibilidad a los campos radiestésicos (3) ha sido comprobada electrocardiográficamente por los Dres. S. Tromp y S. Dorey. Esto quiere decir que, si una persona es portadora de un equipo de esos que realizan un electrocardiograma continuo de 24 horas, aunque no sea radiestesista, cada vez que pasa sobre un campo energético patógeno (este concepto se desarrolla con amplitud en la Tercera Parte de este Manual), experimenta una resistencia física que es registrada por el equipo electrocardiográfico.

Cuántas veces entramos en una habitación y nos sentimos perturbados, incómodos, como alterados, fácilmente nerviosos y a disgusto. Esa es una señal que nos envía nuestro sistema nervioso autónomo **para** indicarnos que, por algún motivo, ese ambiente es perjudicial **para** nosotros. Eso mismo puede acontecer con la presencia de algunas personas y, si hacemos caso omiso a la señal, perderemos la mayor parte de nuestra energía y nos sentiremos extrañamente exhaustos y sin fuerzas.

Es suficiente con pisar una zona radiada geopáticamente, para que nuestra musculatura pierda la mayor parte de su energía. (Ver: P. Gerula, *Energía Radiante*, cap. 8º, págs. 225 - 244).

Es que existe algo más profundo en nosotros que la mera conciencia externa que recibe la energía nociva y nos comunica esa información a través del sistema nervioso autónomo.

Las energías negativas provenientes de la tierra ingresan por un **pie** y abandonan el cuerpo por la mano opuesta; y las energías positivas procedentes del cielo, ingresan en el cuerpo por la cabeza y lo abandonan por la mano y el pie opuestos a aquellos por los cuales ingresan **las** energías de la tierra. (Recordemos que aquí los términos negativo y positivo no expresan una valoración sino el signo matemático de las energías correspondientes).

Este descubrimiento le pertenece a ANDRE BOVIS, un catador de

vinos y quesos francés, el primero en emplear la Radiestesia para chequear la frescura de los alimentos.

Descubrió también (estamos hablando situados en nuestro hemisferio sur) que en la Tierra existen corrientes magnéticas que corren de SUR a NORTE y corrientes que lo hacen de ESTE a OESTE, confirmando así los experimentos del Dr. ALBERT ABRAMS quien, en 1922, notó que al golpetear el abdomen de un hombre mientras miraba hacia el SUR, obtenía un sonido sonoro; en cambio, si lo hacía mientras el hombre se orientaba hacia el OESTE, el sonido se apagaba y se oía sordo y opaco.

Este experimento nos confirma, en relación con lo que venimos exponiendo, que nosotros somos RECEPTORES SENSIBLES de los campos electromagnéticos (3) hasta el punto de poder ser modificados, en algunos aspectos, al entrar en contacto con la polaridad y dirección de algunas de estas corrientes.

### **Notas importantes sobre**

\* La orientación de la cabecera de la cama con respecto a los POLOS GEOGRÁFICOS, CURSOS de AGUA y PENDIENTES.

En nuestro hemisferio sur, la cabecera de la cama debe orientarse generalmente hacia el SUR GEOGRÁFICO para obtener un descanso placentero. (Ver Gráfico N° 10, pág. 55).

Para entender mejor los párrafos que siguen, recomendamos leer detenidamente las notas: número 16. Conceptos de NORTE y SUR geográfico - NORTE y SUR magnético y 17: Componente HORIZONTAL y VERTICAL de las fuerzas magnéticas terrestres.

Según el Arq. Luis H. López Quiroga, la conveniencia de dormir con la cabeza hacia el polo más cercano está indicada por la experiencia, aunque no es fácil elaborar una explicación que sea duradera e inmodificable de por qué es así. La siguiente es una explicación muy probable: las líneas de fuerza del campo magnético principal de la tierra circulan desde el polo SUR GEOGRÁFICO (= polo norte magnético) hasta el polo NORTE GEOGRÁFICO (= polo sur magnético).

Estas fuerzas magnéticas tienen dos componentes: una horizontal y la otra vertical. (Ver Gráfico N° 11, pág. 56).

La componente horizontal va del SUR hacia el NORTE, en tanto que la vertical es ASCENDENTE en el hemisferio sur y descendente en el hemisferio norte.

En consecuencia, cuando las personas se encuentran de pie, en el hemisferio sur la componente vertical (ascendente) penetra por los pies, y en el hemisferio norte (descendente) por la cabeza.

Esta dirección energética, correspondiente a la postura de pie, es



Gráfico N° 10





Componente horizontal del campo magnético

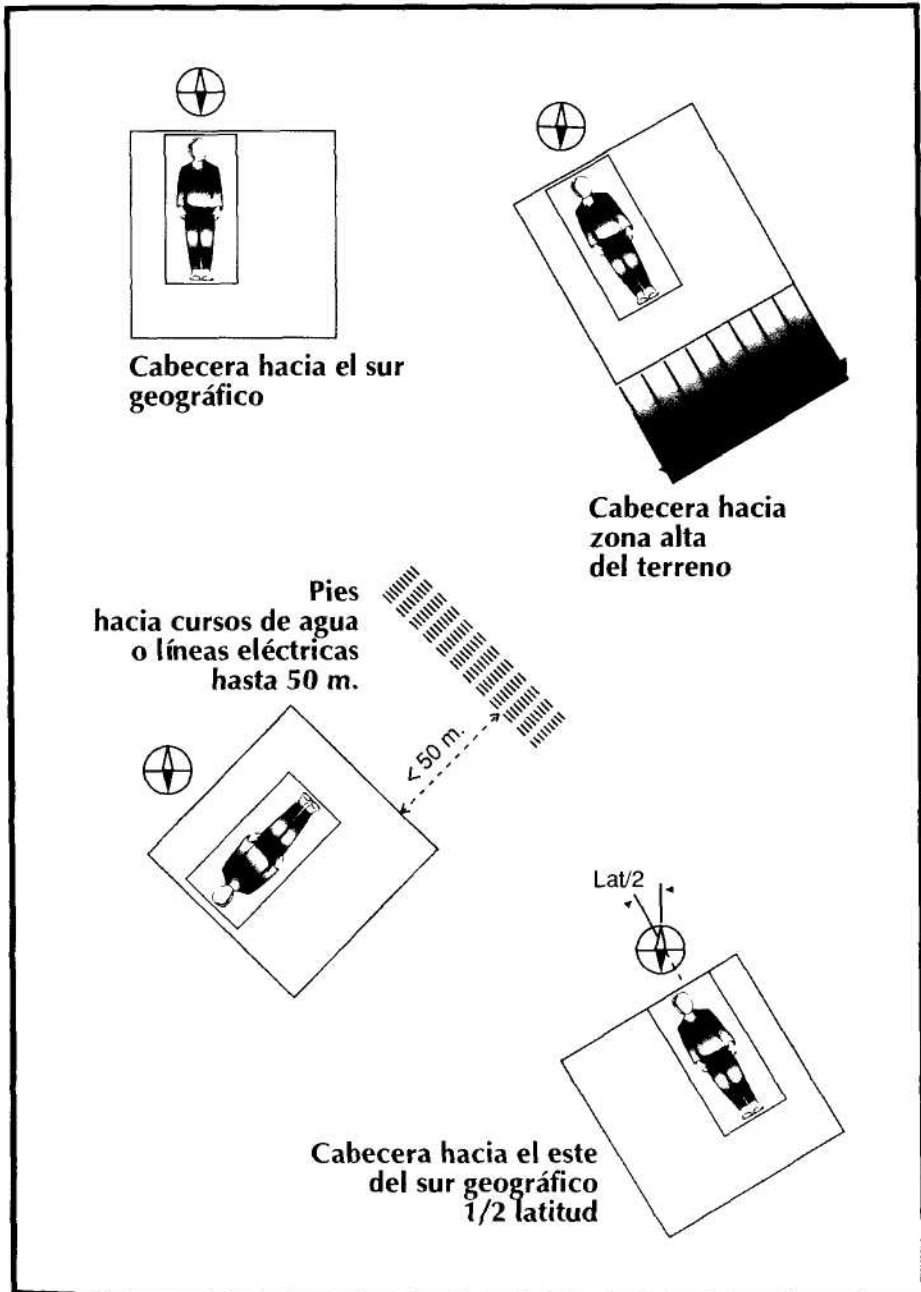
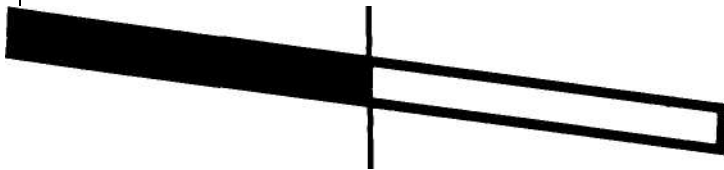
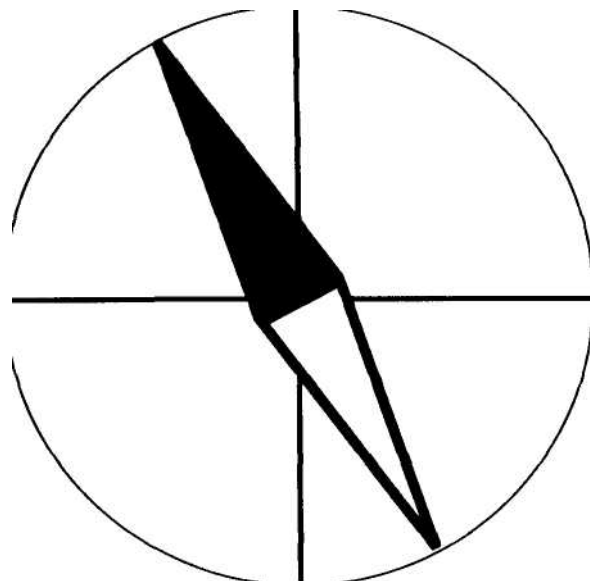

Componente vertical del campo magnético

---

Gráfico  
N° 11

la que el organismo asocia con la actividad. Para lograr las condiciones adecuadas para el sueño, debe procurarse la circulación inversa de la energía: ingreso por la cabeza, en el hemisferio sur y por los pies, en el hemisferio norte.

Dado que la circulación energética, entre nosotros, se produce de Sur a Norte, en el hemisferio sur la cabecera de la cama (o la coronilla de la persona) debe orientarse hacia el sur (y hacia el norte en el hemisferio norte).

También es adecuada la orientación de la cabecera hacia el oeste en el hemisferio sur y hacia el este en el norte, teniendo en cuenta el campo magnético secundario. Esta posición es muy conveniente para la convalecencia de cualquier enfermedad, ya que en esta orientación, la captación de la energía es la máxima posible.

De lo anterior se deduce que la cabecera de la cama puede variar en el hemisferio sur desde el S. hasta el SO. y en el hemisferio norte, desde el N. hasta el NE.

Recordemos también que cada hemisferio de la Tierra, por efecto de la rotación y de su campo magnético, posee características bioenergéticas diferentes. Por el efecto Coriolis, derivado de la inercia de la atmósfera respecto de la rotación terrestre diaria, todo movimiento tiende a desviarse hacia la derecha en el hemisferio norte y hacia la izquierda en el hemisferio sur; consecuentemente, las corrientes marinas, los tornados y los remolinos tienden a girar en sentido horario (dextrógiro) en el hemisferio norte y en sentido antihorario (levógiro) en nuestro hemisferio sur, siguiendo la trayectoria aparente del sol.

Esta observación nos indica la importancia que tienen los polos no sólo para nuestra vida cotidiana sino también para la tecnología. Por ejemplo, la fábrica Sony elabora sus tubos (Trinitron) para televisores y monitores de computación con un dispositivo de ajuste al magnetismo terrestre, para mejorar la calidad de la imagen. Dicho dispositivo compensa la desviación de los rayos catódicos producida por el magnetismo terrestre. El sistema debe ser calibrado en función del hemisferio en que se encuentre el aparato, pues la desviación de los rayos es opuesta a ambos lados del Ecuador.

A pesar de lo que estamos diciendo, usted encontrará muchísimos autores que siguen insistiendo erróneamente en la conveniencia de orientar las cabeceras de las camas hacia el norte, sin especificar el hemisferio en el que se encuentra la persona.

Lo correcto es expresarse como el autor del libro *Cómo dormir bien sin pastillas*, Edit. Libro Latino, 1996: "Asegúrese de que mientras duerma su cuerpo esté en línea con la corriente magnética de la tierra. Esto significa que debe estar con la cabeza hacia el Polo y los pies en direc-

ción al Ecuador" (pág. 137).

Esto, sin embargo, era claro para las culturas andinas adaptadas a nuestro hemisferio (sur), pues orientaban sus moradas preferentemente hacia el noreste. Los Mapuches (Patagonia) orientan sus casas con la puerta hacia el este y las cabeceras de sus camas hacia el sur.

Los maestros del Qigong (Chi Kung), arte de ejercicios energéticos taoístas, aconsejan dormir con la cabeza al norte (en el hemisferio norte) para recibir los beneficios espirituales de la estrella polar (Osa Mayor). Por analogía, en el hemisferio sur habría que dormir con la cabeza hacia el sur, apuntando a la estrella polar austral (Cruz del Sur).

Veamos todavía un dato cultural más para ubicarnos en la importancia que tienen los hemisferios, las polaridades y los puntos cardinales.

En las montañas de Suiza (hemisferio norte) el respeto por el bosque todavía inspira a los más viejos carpinteros y madereros. Los árboles son talados durante un periodo muy específico, entre diciembre y febrero, y bajo la luna descendente (Cáncer a Escorpio). La madera es estacionada por períodos de hasta 11 años, dependiendo de la naturaleza de la madera y su uso futuro. Durante el proceso de la construcción, cada pieza se coloca cuidadosamente según la dirección original del crecimiento de la madera. Un árbol crece de la tierra (polo negativo) hacia el cielo (polo positivo), así las columnas (verticales) deberán tener siempre su polo positivo hacia el cielo. Las vigas (horizontales) tendrán su polo positivo hacia el sur o el este, para asegurar un flujo natural de energías entre la construcción y la biosfera. Cuando está terminada, la estructura se bendice siempre en una pequeña ceremonia. Muchos chalés de madera, entre los que hay algunos que superan los mil años de edad, todavía están de pie en perfectas condiciones, sin haber recibido nunca ningún tratamiento protector, ni siquiera una mano de pintura.

En nuestro hemisferio (sur) la fecha de tala correspondiente es entre junio y julio, la luna descendente va de Capricornio a Tauro, la orientación de las vigas es con la parte originalmente alta hacia el norte o el oeste.

Recuerde el lector que estábamos hablando de la correcta ubicación de la cama. El hecho de que la cama esté correctamente ubicada según los hemisferios y los puntos cardinales, no siempre es suficiente; ya que esta situación puede verse modificada por la presencia de campos magnéticos artificiales que alteren la dirección de las líneas de fuerza. Por ello es imprescindible verificar siempre con una brújula la dirección del flujo magnético en el lugar de ubicación de la cama. • En las proximidades de CURSOS DE AGUA superficiales (ríos, arro-

yos, acequias) hasta aproximadamente 50 metros de distancia, la cama debe ubicarse perpendicular a dicho curso, con la cabecera orientada alejándose del agua, en el hemisferio sur y hacia el agua, en el hemisferio norte.

Cuando la cama está sobre un curso de agua, tendrá que ser ubicada en la dirección de la corriente, con la cabecera hacia la dirección de donde llega el agua (como si el agua entrara por la cabeza y saliera por los pies).

- Cuando la casa está ubicada sobre un TERRENO de FUERTE PENDIENTE, la cama debe orientarse en la dirección de dicha pendiente, con la cabeza apuntando hacia la zona más alta.

### **El empleo de las fosas nasales al estar recostados en la cama**

Prioritariamente las fosas nasales ionizan el aire negativa y positivamente, según que el aire ingrese por una fosa nasal u otra.

Como lo vimos en el Prólogo, el exceso de iones positivos coloca a las personas en estado de estrés y desequilibrio. En cambio, el predominio de iones negativos, equilibra y tranquiliza. Por eso, el cuerpo tiene un mecanismo por el cual equilibra el ingreso de iones en nuestro organismo. "Cada pocas horas se produce lo que se denomina el ciclo nasal, durante el cual el organismo utiliza, alternativamente, más una fosa nasal que otra.

Goodheart ha demostrado que el inspirar el aire a través de la fosa nasal izquierda, ioniza negativamente el aire y que el inspirarlo a través de la derecha, lo ioniza positivamente. En condiciones normales, el cuerpo equilibra la ionización mediante el uso del ciclo nasal que más convenga". (Ver Diamond, pág. 124).

Nosotros, al dormir, podemos seleccionar —para relajarnos durante el sueño— respirar por la fosa izquierda, durmiendo apoyados en el hombro derecho. Y, para revitalizarnos, debemos respirar por la fosa derecha, recostándonos sobre el hombro izquierdo.

"El canal (nasal) izquierdo corresponde a la naturaleza femenina, visual, emocional, lunar, y se asocia con el hemisferio cerebral derecho. El canal (nasal) derecho corresponde a la naturaleza masculina, racional, verbal y se asocia con el hemisferio cerebral izquierdo..." (L.H.L. Quiroga, Apuntes inéditos, pág. 82).

El hecho de que tengamos polaridad, aunque esta pueda variar de un individuo a otro, nos permite emplearla para realizar prospecciones: al pasar la mano sobre una zona patógena —sea en el terreno o en un mapa real o uno que imaginemos en ese momento— además de sentir un cosquilleo en la yema de los dedos, sentiremos un soplido en el hueco de la mano: caliente en la mano con polaridad negativa y frío

en la mano con polaridad positiva.

Realice la siguiente experiencia: frote fuertemente las palmas de ambas manos y notará enseguida que la palma izquierda (negativa) se calentará mucho más que la derecha. O tal vez, empleando este procedimiento, podrá darse cuenta de que tiene la polaridad invertida con respecto al común de las personas.

También ciertos experimentos realizados en Rusia indican que, al someter un grupo igual de hombres y mujeres, a una primera experiencia radiestésica, los instrumentos reaccionan enseguida en un 20 por ciento de los hombres y en un 40 por ciento de las mujeres; sin embargo, en el período de menstruación, las mujeres se tornan "neutras" y no pueden operar radiestésicamente.

### **3.3. UN AMPLIFICADOR**

Así como la melodía grabada en una cinta o en un disco no se puede reproducir y oír si no es amplificada, de la misma manera las señales electromagnéticas captadas por el sistema nervioso necesitan ser amplificadas, objetivadas mediante instrumentos que son activados por nuestro subconsciente, según el código convenido con el mismo, para que a su vez puedan ser captadas también por nuestra mente consciente.

De nuevo debemos hacer notar que, al haber perdido la capacidad natural de "sentir las radiaciones" (= radiestesia), necesitamos que estas sean amplificadas para poder percibirlas. Cuando llegemos a cierto grado de entrenamiento, podremos sentir las prescindiendo de los amplificadores.

Es interesante observar, también, cómo nuestro nivel subconsciente se adapta a nuestro nivel consciente para comunicarse con él, empleando el sistema nervioso autónomo (7) un instrumento físico, acorde con la mente consciente, que se maneja con sentidos físicos e instrumentos amplificadores físicos, como el péndulo, la varilla, la horqueta o el biotensor (o aurómetro).

Recordemos que en muchos casos, nuestro CONSCIENTE y SUBCONSCIENTE (1), además de ser dos desconocidos, emplean lenguajes diversos: la mente consciente se maneja más con palabras y la subconsciente con imágenes, a veces fuertemente teñidas de emociones y sentimientos. De allí la necesidad de establecer un tercer lenguaje (= código) que sea inteligible para ambos.

Los AMPLIFICADORES que empleando este TERCER LENGUAJE comunican al consciente las señales subconscientes son:

- \* El PÉNDULO
- \* La HORQUETA
- \* La VARILLA
- \* y El BIOTENSOR o AURÁMETRO, entre otros.

#### **4. CONDICIONES FUNDAMENTALES EN RADIESTESIA**

Sin embargo, para que el mensaje subconsciente llegue sin distorsiones al consciente, el establecimiento de un código no es la única condición. Se necesitan otras que podemos enunciar así:

- \* OM = orientación mental
- \* CM = convención mental
- \* IM = interrogación mental

##### **4.1. LA ORIENTACIÓN MENTAL**

Antes de iniciar cada trabajo, el radiestesista debe expresar, consciente y mentalmente, el deseo de tornarse sensible y focalizar mentalmente sólo las radiaciones del sujeto u objeto que a él le interesan, con exclusión de todo lo demás.

Por ejemplo, si está buscando agua, puede expresar su deseo de ser sensible sólo al agua, diciendo mentalmente: "Sólo quiero ser sensible a las radiaciones del agua, con exclusión de todas las demás radiaciones".

Este deseo y la relajada concentración en el objeto que desea investigar hacen que se bloquee la sintonía y recepción de las radiaciones de otros objetos.

Como sucede con las comunicaciones radiales y de televisión, las tormentas atmosféricas a veces pueden interferir las comunicaciones. Del mismo modo, toda "tormenta mental" que perturbe la capacidad de sintonía y localización de la mente, puede interferir negativamente en los resultados.

Entre otras cosas, lo anterior implica encontrarse en un estado mental neutro, sin prejuicios, sin una opinión formada previamente sobre el resultado de la pregunta formulada.

Si alguien está convencido de antemano de que hallará una determinada respuesta u objeto, sintonizará —por esta ley de orientación mental— ese objeto y esa respuesta, aunque no sean las correctas. A nosotros nos debe interesar más obtener una respuesta verdadera y no tanto una respuesta que coincida con nuestros intereses y deseos.

Recordemos siempre que naturalmente vemos y sintonizamos lo que queremos ver y lo que nos enseñaron a ver. El de la Radiestesia es

un modo de ver que no admite prejuicios o tomas de posición previas con respecto a un problema, para que sus resultados sean correctos. Por eso, después de obtener una respuesta, podemos preguntar: ¿LA RESPUESTA OBTENIDA ES VERDADERA? ¿ES LA ÚNICA RESPUESTA POSIBLE?

#### **4.2. LA CONVENCION MENTAL**

Como ya lo expresamos, el que sintoniza y focaliza toda la información es nuestro subconsciente, que conoce todos los idiomas, lee al derecho y al revés, y está invisiblemente conectado con todo y con todos. Él es el que actúa sobre el sistema nervioso autónomo, para activar el condensador variable cerebral y la capacidad de sintonización y localización de la mente. Por eso, los movimientos que realizan los instrumentos radiestésicos son movimientos físicos pero inconscientes, que no dependen de nuestra mente consciente.

Sin embargo, como lo dijimos en 3.3., antes de hablar de los amplificadores, como nuestra mente consciente y la subconsciente emplean lenguajes distintos para comunicarse, es preciso llegar a una CONVENCION MENTAL, a un código o tercer lenguaje común a ambos niveles de conciencia, que sea inteligible simultáneamente a ambas mentes.

Ese código o tercer lenguaje es lo que llamamos convención mental. Por lo tanto: si la orientación mental fue correcta, los instrumentos utilizados deben dar una respuesta correcta según los códigos convenidos.

Estos códigos son acordes también con la naturaleza de los instrumentos utilizados: el PÉNDULO, sólo realiza giros y vaivenes (no se le puede pedir, por ejemplo, que dé "saltitos"); la HORQUETA, sólo se mueve verticalmente hacia arriba y hacia abajo, pudiendo en algunos casos, efectuar un giro completo de 360 grados, describiendo un círculo cuyo centro estaría determinado por las palmas de las manos del operador; las VARILLAS en L se mueven lateralmente y el BIOTENSOR o AURÁMETRO, hace sólo movimientos giratorios y oscilatorios (verticales, horizontales o diagonales).

Aunque cada persona puede establecer su propio código, internacionalmente se ha convenido en emplear una convención mental igual para todos los países, como un modo de hablar un mismo lenguaje radiestésico en el orden mundial. Así, las convenciones mentales aceptadas internacionalmente son, para:

**\* EL PÉNDULO:**

— Giro en el sentido de las agujas del reloj: SÍ o POSITIVO



- Giro en el sentido contrario: NO o NEGATIVO.
- Movimiento hacia adelante y hacia atrás (oscilación frontal, es la que corresponde al "lanzamiento inicial" del péndulo): ni sí ni no. Indiferencia.
- Oscilación lateral: pregunta mal formulada o sin respuesta.
- Oscilación diagonal: indica dirección y, cuando se trata de esquemas de selección, mapas y planos, señala opción (= en esa dirección está lo que el péndulo eligió como respuesta a la pregunta formulada).

La convención mental del BIOTENSOR o AURÁMETRO, coincide con la del péndulo. Ver más detalles con respecto al mismo, en el Título 14 de esta Segunda Parte del Manual.

Sin embargo, cuando actuamos sin ninguna convención mental, el movimiento del péndulo hacia adelante y hacia atrás puede significar SÍ, semejante al que hacemos nosotros con la cabeza cuando asentimos y decimos sí. Hacia la derecha y la izquierda NO, semejante al modo con que nosotros decimos no con la cabeza, cuando disentimos.

Si coloca dos monedas iguales, a unos 7 cm de distancia una de otra y suspende el péndulo entre ellas, obtendrá una decidida oscilación del péndulo, entre ellas. Ese movimiento decidido del instrumento es el que siempre se produce cuando sintonizamos algo y significa "Sí".

El péndulo, a veces, puede quedar PESADAMENTE INMÓVIL. Puede deberse a algunas de las siguientes causas:

- Cuando se pregunta por una persona, animal o vegetal muerto.
- Cuando se está encima del último lugar en que estuvo un objeto antes de su desaparición definitiva.
- Cuando se pierde el interés por el trabajo radiestésico, debido al cansancio, a una fuerte preocupación o a perturbaciones externas (tormentas eléctricas, movimientos sísmicos, intensa actividad de las manchas solares, perturbaciones magnéticas, etc.). A este fenómeno de inhibición radiestésica, suele denominárselo "fading".
- Cuando uno se distrae y pierde de vista el objeto que se estaba detectando. Recordemos que la concentración sólo puede ejercerse sobre un objeto a la vez: desplazarse de un objeto a otro es incurrir en distracción. La distracción produce un "vacío mental" que causa la detención del péndulo.
- Cuando uno está involucrado en la respuesta y siente temor respecto del resultado.

**\* LA HORQUETA sostenida horizontalmente:**

Realice esta prueba con la horqueta: haga correr agua por un desagüe y camine lentamente hacia la cañería. Cuando pase por encima

de ella, la horqueta reaccionará.

Efectúe la misma prueba con un cable prolongador eléctrico, en cuyo extremo haya un artefacto encendido que movilice la corriente a través del cable. La horqueta reaccionará como en el caso anterior.

Sobre el uso de la horqueta encontrará más precisiones en el Título 12 de esta Segunda Parte del Manual.

**\* Varillas RADE-MASTER o en "L":**

Para posibilitar todos los movimientos, deberían emplearse varillas en "L", cortas (aproximadamente 20 cm).

Sobre estas varillas encontrará más información en el título 13.2. de la Segunda Parte de este Manual.

Acerca de las líneas de Hartmann y de Curry que se mencionan a continuación, encontrará amplias explicaciones en la Tercera Parte (títulos 2 y B.3.) de este Manual.

*Cuando las varillas:*

- Miran hacia el FRENTE del Operador: indiferencia.
  - Se ABREN, una hacia la derecha y otra hacia la izquierda del Operador (= DIVERGENCIA): significan NO (-), FALLA GEOLÓGICA.
  - Se CIERRAN, cruzándose delante del Operador (= CONVERGENCIA): significan SÍ, (+), vena de AGUA, línea de HARTMANN, línea de CURRY.
  - Las DOS VARILLAS juntas, manteniendo el paralelismo entre sí, giran hacia la derecha del Operador: significan línea de HARTMANN NS -, línea de CURRY -, vena de AGUA.  
Estas líneas están asociadas con las características de polaridad negativa (-), frialdad, yin, descarga (de energía), afecciones caracterizadas por inflamaciones, polo magnético norte.
  - Las DOS VARILLAS juntas, manteniendo el paralelismo entre sí, giran hacia LA IZQUIERDA del Operador: significan línea de HARTMANN EO +, línea de CURRY +, vena de AGUA.  
Estas líneas están asociadas con las características de polaridad positiva (+), calidez, yang, afecciones cancerígenas, polo magnético sur.
  - Las DOS VARILLAS apuntan HACIA el PECHO del Operador: significan que el Operador está pisando un CRUCE GEOPÁTICO.
  - Las DOS VARILLAS paralelas en DIAGONAL indican DIRECCIÓN.
- Los gráficos que verá en el Título 13 de esta Segunda Parte ilustran las diversas posiciones y su significado como código de prospección:

**\* La varilla en "L REPLEGADA":**

Responde a las mismas convenciones de la VARILLA en L; sólo que, al constar de una sola pieza, no tiene los movimientos de convergencia y divergencia. Los demás movimientos son iguales y tienen el mismo código. Encontrará más información detallada de este instrumento en el título 13.3. de esta Segunda Parte del Manual.

**\* Los LÓBULOS ANTENA "P" y "O":**

Se sostienen con los dedos índices de ambas manos, uno arriba y otro abajo, como lo indican algunos gráficos que el lector hallará más adelante en este Manual, en el Título 13 de esta misma parte. La convención mental es coincidente con la de la varilla "en L REPLEGADA".

Repitémoslo: las mencionadas son convenciones mentales subjetivas, y cada uno podría inventarse las suyas y funcionarían lo mismo, porque la convención mental es para comunicarnos con nosotros mismos, exclusivamente. En esto sería bueno seguir un poco el propio instinto. Por ejemplo: el giro positivo del péndulo es el que instintivamente cada uno emplea cuando revuelve el té con una cucharita.

Cuando camine alrededor de una plaza, fíjese que hay personas que la recorren girando hacia la izquierda y se mantienen sobre la mano izquierda del sendero. Trate de convencerlas de que lo hagan con usted hacia la derecha y verá que se sentirán incómodas, porque radiestésicamente son de polaridad negativa. Lo mismo sucede con los cazadores de polaridad radiestésicamente negativa: siempre se ubican a la izquierda del grupo, de otro modo se sienten tan incómodos que hasta se resisten a disparar. También observará que hay personas que recorren la plaza hacia la derecha, manteniéndose siempre sobre la mano derecha del sendero.

Dentro de esta línea de códigos instintivos, la caída de la horqueta equivale a la inclinación de la cabeza que hacemos cuando queremos decir "sí".

Sin embargo, en la práctica, muy a menudo tenemos que asignar "códigos pasajeros" en nuestro trabajo. Por ejemplo, si queremos averiguar cuánto tiempo demorará en producirse un hecho, necesariamente tendremos que asignar un código pasajero para ese trabajo, diciendo: "Cada giro de mi péndulo equivale a un día, a una semana, a un mes, a un año", etc. Lo mismo haremos con las profundidades, distancias y demás medidas. Pero todo esto, lo veremos más adelante.

#### **4.3. LA INTERROGACIÓN MENTAL**

Contrariamente a lo que se podría pensar, no es tanto la formulación de la pregunta dirigida al instrumento —y a través de él al subcons-

ciente— cuanto el tiempo de espera pasiva que media entre la pregunta y la respuesta del instrumento que estamos empleando.

Es importante no interferir este proceso con prejuicios o desconcentración. Una actitud pasiva y relajada bajará nuestra frecuencia cerebral y permitirá un mejor acceso a nuestro subconsciente. Precisamente, porque existe una posibilidad de error en la respuesta, proporcional al tiempo que tarda la respuesta en llegar desde el interior (inconsciente) hasta el exterior (consciente).

Conviene repetir esta frase mientras se aguarda la reacción del instrumento: ME PREGUNTO CUÁL SERÁ LA RESPUESTA. ME PREGUNTO CUÁL SERÁ LA RESPUESTA, así se evita sugerir a la mente profunda la respuesta que se quiere obtener.

Si usted considera que la repetición de esta frase debilita su orientación mental, simplemente, omítala.

#### 4.4. TEORÍAS EXPLICATIVAS DEL HECHO RADIESTÉSICO

Concluamos esta parte citando cuatro modos que sugieren cómo actuaría la energía en el radiestesista para lograr sus objetivos.

- \* **Teoría del receptor:** toda la realidad emite radiaciones y nosotros —como un receptor— la sintonizamos. Esta capacidad nuestra de recibir determinadas frecuencias es lo que se llama entrar en RESONANCIA o en SINTONÍA con la realidad sutil.
- \* **Teoría del radar:** como un radar enviamos radiaciones que, al volver de rebote, nos indican dónde están los objetos de nuestra búsqueda.
- \* **Teoría de la holografía:** cada parte de una toma holográfica representa toda la realidad fotografiada. En la fotografía tradicional, si cortamos un ángulo, con ese trozo podríamos reproducir sólo la imagen contenida en ese ángulo. En la fotografía holográfica, en cambio, con cualquier trocito podemos reproducir toda la imagen contenida en él.  
Si pensamos el universo como un gran holograma —y al hombre como parte del mismo— en esa fracción que es el hombre, estaría contenida toda la realidad. En ese sentido, lo que quisiésemos saber del todo podríamos encontrarlo en nosotros mismos, como parte que contiene en sí el todo.
- \* **Teoría neutrónica:** ¿qué son los NEUTRINOS? Son pequeñísimas partículas que emiten todos los elementos del cosmos y también nuestro cerebro.

### **Dos aspectos importantes de esta teoría:**

1. Es muy importante, para nuestro caso, que el neutrino sea un elemento que contiene en común nuestro cerebro y toda la realidad cósmica porque, entonces, el neutrino pasa a ser un "lugar" a través del cual nosotros podemos emitir y recibir información codificada hacia y desde el cosmos.

2. Es muy importante también —ya que nuestros pensamientos se codifican en el cerebro a través de desplazamientos de electrones— el hecho de que exista una fácil convertibilidad de los neutrinos en electrones y de los electrones en neutrinos, cuando son absorbidos por la materia viva.

Instaladas estas dos premisas, vayamos a un breve y simple desarrollo de esta interesante teoría que, desde su punto de vista, pretende proporcionarnos una explicación del funcionamiento del mecanismo radiestésico.

A). Según la física cuántica, los electrones y neutrinos que componen los objetos tienen una estructura ondulatoria que les permite estar en cualquier lugar del cosmos, aunque con distintos grados de concentración o definición. Por ejemplo, cuando vemos un objeto sobre una mesa, sólo podemos afirmar que dicho objeto tiene mayor densidad ondulatoria sobre la mesa que en el resto del cosmos.

Los neutrinos, una vez emitidos —por elementos del cosmos o por la materia viva— son partículas estables e indestructibles. A lo sumo, si son absorbidos por la materia viva (a la que aportan la energía necesaria para producir las transmutaciones biológicas. Ver nota 18), pueden convertirse en electrones. Los electrones también son estables e indestructibles; a lo sumo, pueden ser transformados por la materia viva, en neutrinos. Por eso, podemos decir que vivimos sumergidos en una mar estable e indestructible de neutrinos y electrones.

B). Los pensamientos se codifican en el cerebro mediante estímulos nerviosos, que son minúsculas corrientes eléctricas o desplazamientos de electrones.

En el sistema límbico del cerebro (Ver Energía Radiante, Cerebro reptil, antiguo o paleoencéfalo), probablemente en el hipotálamo, se produce la transducción entre electrones y neutrinos; estos, que contienen la información codificada, viajan por todo el cosmos a la velocidad de la luz, rodeando la Tierra cada 1/10 de segundo. Lo mismo sucede con los neutrinos emitidos por todos los elementos del cosmos.

Dice el Arq. L. H. López Quiroga: "Cuando una persona, suficientemente sensible, desinhibida y entrenada, procura la detección biofísica de alguna información particular, su hipotálamo selecciona los neutrinos portadores de los datos codificados necesarios y los transduce en co-

mentos de electrones, cuyos estímulos nerviosos son interpretados por el cerebro como pensamientos".

## **5. FUNCIONES DE LA RADIESTESIA**

Este tema lo completaremos más adelante, en el título 10.6., cuando proporcionemos algunos ejemplos de usos personales de la Radiestesia. Ahora, para dar una idea de lo que permite realizar y lograr la Radiestesia, digamos lo que permite detectar.

### **5.1. COMPATIBILIDAD E INCOMPATIBILIDAD DE LAS RADIACIONES**

Como trabajaremos con el PÉNDULO radiestésico, debemos nuevamente cerciorarnos de la convención mental que regirá en cada caso. Ya sabemos que los giros del péndulo deberán ser definidos, armónicos y francos.

Para determinar el GRADO de COMPATIBILIDAD o INCOMPATIBILIDAD de los elementos o personas chequeadas, deberemos observar dos aspectos interdependientes de la ROTACIÓN del PÉNDULO: la VELOCIDAD con que gira; y la AMPLITUD del diámetro de la circunferencia que describe al girar. (La FUERZA que se siente en la mano es el efecto combinado de la velocidad y amplitud con que reacciona el péndulo).

Recomendamos ver al final de la Sección 15.5. la Nota sobre el RAYO de COMPATIBILIDAD.

Si tuviésemos dudas sobre el grado de compatibilidad o incompatibilidad descrita por el péndulo, podríamos preguntar: "¿Este giro del péndulo: indica mucha compatibilidad? (Esperar respuesta). ¿Mediana? (Esperar respuesta). ¿Poca? (Esperar respuesta). ¿Ninguna? (Esperar respuesta). La pregunta que el péndulo responda con un "SÍ" indicará el grado de compatibilidad o incompatibilidad.

En realidad, en Radiestesia, todo consiste en sentir las radiaciones a través del sistema nervioso autónomo, el que responde a cientos de frecuencias de las que la mente consciente ni se da cuenta. El sistema nervioso autónomo es como si olfatease en el aire los datos subliminales (2) que ingresan en la conciencia a través de canales distintos de los cinco sentidos tradicionales (a los que se pueden añadir los sentidos de inercia y orientación).

Con el tiempo, notará que antes de que el péndulo o la varilla reaccionen indicando una respuesta, usted sentirá una vibración o una energía que le indicará que ha sintonizado la frecuencia buscada.

Como lo veremos al principio del punto 10 —EL PÉNDULO— lo anterior nos demuestra que, en Radiestesia, el único instrumento so-

mos nosotros mismos. Después que sentimos la vibración, lo único que indican los movimientos de los instrumentos radiestésicos es que son una prolongación adaptativa de nosotros mismos.

### **Concretamente: ¿cómo proceder?**

Supongamos que tenemos que averiguar la compatibilidad intelectual entre Roxana y Silvio. Entonces, después de escribir en una hoja en blanco: R O X A N A S I L V I O , suspendiendo el péndulo en el centro, preguntaremos: "¿Roxana y Silvio son compatibles intelectualmente entre sí?" Si el péndulo realiza un giro franco y armónico en el sentido de las agujas del reloj, la respuesta es SÍ y los aspectos de velocidad y amplitud de rotación del péndulo darán el GRADO de compatibilidad intelectual. Con giro antihorario, la respuesta es NO (= no son compatibles). La velocidad y amplitud de rotación del péndulo sugerirán cuánto de incompatibles son.

En lugar de los dos nombres, se puede colocar la FOTOGRAFÍA de ambos y realizar la pregunta como en el caso de los nombres.

Si ambas personas están presentes, se puede proceder de la siguiente manera: suspenderemos el péndulo sobre la mano (palma) derecha de Silvio y observaremos qué giro realiza; luego, suspendiéndolo sobre la mano (palma) derecha de Roxana, observaremos:

- Si repite el mismo giro = significa COMPATIBILIDAD.
- Si gira en sentido contrario = significa INCOMPATIBILIDAD.
- Si oscila, frenado en forma vertical, significa NEUTRO, ni fu ni fa.

Debemos tener en cuenta que, una vez entrenados, tendremos una doble respuesta cuando busquemos la compatibilidad o incompatibilidad —en algún aspecto— de dos personas: cuando sean incompatibles, el péndulo realizará movimientos erráticos, espasmódicos, danzantes o nos dará la impresión de que gira como recorriendo el contorno del dibujo de una estrella; y, al mismo tiempo, tendremos la sensación de que perdemos energía y que el brazo se nos paraliza: eso significa directamente INCOMPATIBILIDAD.

Ver en este mismo Manual, hacia el final del apartado 15.5., la nota sobre EL RAYO de COMPATIBILIDAD.

Teniendo en cuenta las indicaciones dadas hasta aquí: preguntas por sí o por no sobre la compatibilidad, comparación del giro que realiza sobre una persona y otra, y los dos aspectos de la rotación del péndulo (velocidad y amplitud del giro), podríamos averiguar la compatibilidad o incompatibilidad, por ejemplo de:

\* Dos o más remedios entre sí o de un remedio con una persona determinada, por su acción sobre los campos energéticos sutiles.

- A veces, es necesario complementar remedios entre sí para lograr una acción más eficaz de ellos o contrarrestar los efectos negativos de alguno de ellos: en ese caso, una vez detectado el remedio adecuado para una persona, todos los que sean compatibles con ese remedio también serán los remedios adecuados para esa persona.
- Pero básicamente, lo primero que se hace es averiguar si el remedio es bueno o malo para la persona, viendo si es compatible o incompatible con la persona. Si es malo, puede serlo por uno o por varios de los componentes que lo constituyen.
- Para no pasar lista por la lista de los componentes y preguntar uno por uno, conviene empezar con una pregunta genérica: ¿Alguno de los componentes de este remedio es incompatible conmigo? ¿Es un solo componente? ¿Está entre los 5 primeros? ¿Entre el 5° y 10° componente? Cuando se haya ubicado el sector, se chequea individualmente cada uno de ellos, apoyando, por ejemplo, la punta de un lápiz sobre cada uno de ellos y preguntando: ¿Este componente es incompatible conmigo? ¿Podría ser compatible en una dosis menor?

Cuando se ha ubicado el componente, debe visitar a su médico y sugerirle que le recete, si es posible, otro medicamento donde la dosis de ese componente sea menor o que directamente no figure en el medicamento.

- \* Del mismo modo se chequea la compatibilidad de los ALIMENTOS entre sí, y la compatibilidad de los alimentos en relación con la persona que debe consumirlos.
- \* La Radiestesia nos presta también una ayuda importante para chequear la calidad de los suelos en relación con determinados cultivos y, además, nos permite detectar zonas geopatógenas que afectan negativamente a algunos vegetales y animales.

Aunque este tema lo trataremos más extensamente en la Tercera Parte, digamos, por ejemplo, que un perro —y también una persona— no puede descansar bien si se acuesta sobre un cruce de venas de aguas subterráneas y/o de líneas de fuerza terrestres (Hartmann o Curry).

Entre los cazadores, a veces, sucede que se debe llevar un perro de caza prestado. Cuando llega la hora del descanso, generalmente el perro busca solo el lugar adecuado para descansar. Si se trata de un perro prestado, esto no es posible, porque en vez de descansar trata de salir en busca de su dueño. En esos casos, mi trabajo consiste en ubicar una horqueta flexible entre los árboles más próximos, para hallar un lugar libre de radiaciones perturbadoras y allí atar el perro. El



siguiente paso consiste en seleccionar, también, un sitio semejante para los compañeros de cacería.

### 5.2. CONTINUIDAD Y DISCONTINUIDAD DE LAS RADIACIONES

Cuando apliquemos un amplificador radiestésico sobre una zona o sobre una línea energética, mantendrá un comportamiento en el tramo en el que la radiación es continua, y adoptará el contrario en el lugar donde la radiación se corta.

Esto es muy útil, porque permite detectar fallas geológicas, roturas de caños, rastrear cables subterráneos, desperfectos en maquinarias y herramientas.

### 5.3. PRESENCIA O AUSENCIA DE LAS RADIACIONES

Cuando no existen radiaciones, los instrumentos amplificadores radiestésicos no reaccionan. Esto es muy importante, porque podemos cerciorarnos de muchos datos útiles. Por ejemplo:

Pasando el péndulo sobre la fotografía de una persona muerta, el péndulo adquiere una inmovilidad plomiza. Se siente como si el péndulo estuviese muerto.

En una casa o en una habitación, la presencia o la ausencia de radiaciones nocivas es muy importante para el reposo reparador, el buen estado de la capacidad del sistema inmunológico, la



Gráfico N° 12

- concentración en los hijos en edad escolar y la armonía familiar.
- Es de capital importancia cuando se trata de elegir un sitio para edificar una nueva casa. Salvo casos excepcionales, la densidad de áreas geopatógenas es bastante constante.  
Lo más importante es poder detectar las áreas perjudiciales, para no ubicar sobre ellas camas ni otro elemento de uso prolongado.
- Es importante para rastrear personas o animales desaparecidos, porque las moléculas que van dejando a su paso emiten radiaciones. También el aura va impregnando los elementos a lo largo del recorrido, y esa impregnación o remanencia es detectable mediante la Radiestesia.
- Gracias a las radiaciones, se pueden ubicar por TRIANGULACIÓN y REDUCCIÓN DE CAMPOS, personas y animales. Una vez sintonizada la persona o el objeto que se busca, se toma la dirección desde dos puntos diversos, A y B; donde se cruzan las líneas C, allí se encuentra lo buscado.

**Nota:** Si así lo desea, puede adelantarse hasta el punto 10.5.C. de este Manual y observar allí el uso del brazo izquierdo como antena. Puede ser de utilidad para ubicar un punto en el terreno y ser empleado como un puntero que se alarga o se acorta según la distancia del objeto que se rastrea. Las personas zurdas deben emplear como antena el brazo derecho.

El brazo izquierdo como antena también es útil cuando se trata de ubicar un objeto en una habitación con estanterías altas. Para evitar tener que subirnos a la altura de cada anaquel, apuntamos con el dedo índice hacia cada uno de ellos hasta que el péndulo gire indicándonos que ese es el estante donde se encuentra el objeto buscado.

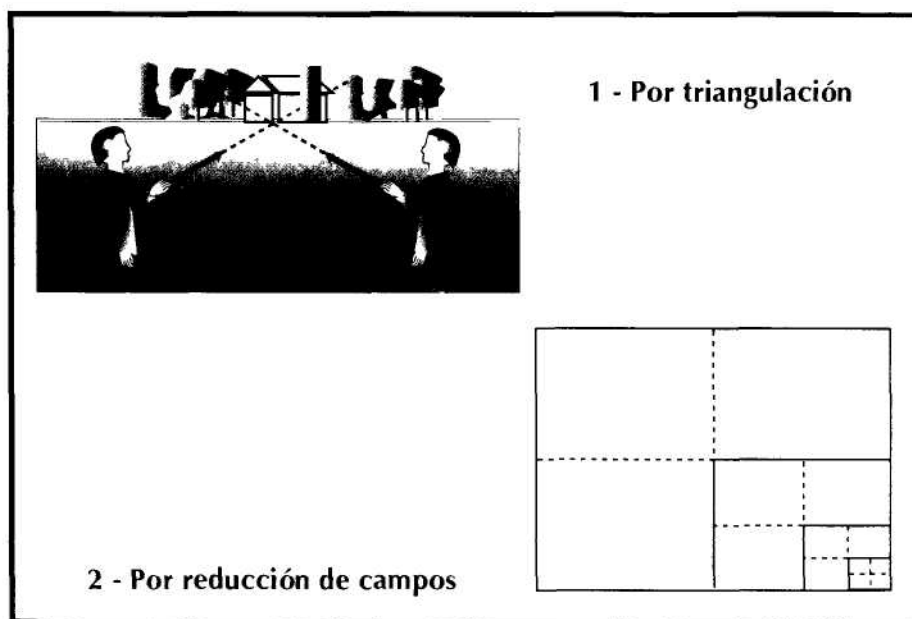
#### 5.4. INTENSIDAD, CUALIDAD, CANTIDAD, TIEMPO

Teniendo en cuenta los dos aspectos de la rotación del péndulo —la VELOCIDAD con que gira y la AMPLITUD de la circunferencia que describe al girar— podemos dar más precisiones acerca de algunas detecciones en relación con:

**A. La intensidad** de algunas cualidades o situaciones —que si no se emplean esquemas de selección diseñados al efecto— son difíciles de determinar. Por ejemplo: qué intensidad llegará a adquirir una enfermedad virósica; cuál es el grado de honestidad de una persona.

Si no estamos seguros de los datos del péndulo, podemos preguntar sucesivamente: "¿Este giro indica poca, mediana, mucha o excesiva intensidad?"

También podríamos tomar una regla milimetrada, por ejemplo de 1 a 10 cm y, determinando que el 0 corresponde a intensidad nula y el 10 a máxima, apoyando sucesivamente la punta de un lápiz sobre los diversos números, preguntar: "En esta escala, ¿esta es la intensidad de esta afección?". Cuando el péndulo responda que sí con un giro franco a la derecha, tendremos la intensidad.

**Recordemos siempre algunos detalles importantes sobre los movimientos del péndulo:**

- \* Los movimientos responden a los códigos convencionales cuando realizan desplazamientos armónicos, decididos y estables, aunque el giro sea pequeño y la intensidad muy leve.
- \* Si al hacer una pregunta permanece inmóvil, podría indicar tres cosas: que la pregunta está mal formulada, no es de vital importancia o no es conveniente el momento para plantearla.
- \* Si gira primero a la derecha y luego a la izquierda, significa que los acontecimientos consultados tendrán un período de vacas gordas y luego de vacas flacas.
- \* Si el péndulo oscila en forma transversal: puede significar duda en el operador, falta de sinceridad en el consultante, o bien que el tema que se consulta crea mucha tensión, incompatibilidad energética entre consultante y operador, ansiedad o demasiado interés por la respuesta.
- \* Cuando el péndulo se "desboca" como un caballo brioso y gira con movimientos muy irregulares y con mucha fuerza, como si quisiese salir disparado, significa que la relación entre las situaciones consultadas va de mal en peor. Si gira primero a la izquierda y luego a la derecha, significa que iban mal, pero van mejorando y viceversa.
- \* En general, cuando no somos capaces de saber qué significan los movimientos del instrumento radiestésico, debemos pensar que la orientación y convención mental son insuficientes o que las preguntas están mal formuladas.
- \* Con respecto a las corrientes de agua, el péndulo gira cuando el operador está parado en contra de ellas y oscila cuando está a su favor.

**B. La cualidad** de buena o mala, positiva o negativa, de cualquier persona, animal, vegetal u objeto. Teniendo en mente que estamos queriendo averiguar la cualidad de lo que estamos investigando: el GIRO del PÉNDULO, nos indicará la cualidad girando hacia la derecha (+) o hacia la izquierda (-); y la velocidad y amplitud del giro del péndulo, nos indicará el grado de positividad o negatividad de lo que estamos investigando (= mucho, poco...).

**C. La cantidad:** tratándose de cualidades personales, como por ejemplo "el sentido común" o de dosis de alimentos, medicamentos, etc., no son siempre fáciles de evaluar desde otros campos. En Radiestesia, la amplitud y velocidad del giro del péndulo nos puede sugerir "cantidades" muy útiles en la práctica.

Recordemos que en relación con la amplitud y velocidad de giro del péndulo, siempre podemos preguntar sucesivamente: "Este giro: indica ¿poco, mediano, mucho?". Se puede preguntar también por un porcentaje. Por ejemplo: "¿Este giro indica un 20 por ciento, un 30 por ciento, un 40 por ciento?" hasta que el giro llega a un punto de máxima intensidad. Es fácil darse cuenta cuando el giro llega a su máxima intensidad porque, al preguntar por un porcentaje mayor o menor a ese, el giro decrece bruscamente.

**D. El tiempo:** para las personas que por su tipo de formación tienen determinadas concepciones del tiempo, sobre todo en relación con el futuro, les puede parecer ridículo todo lo que, en Radiestesia, se puede averiguar sobre el tiempo.

Yo que cuento con testigos de predicciones de caídas de regímenes autoritarios, o del acceso a la presidencia de un país, de personas que todavía no habían sido seleccionadas en las internas de sus respectivos partidos para candidatos del cargo, tengo una percepción un poco distinta del tiempo. A veces, chequeo con anticipación acerca del tiempo que hará en determinados días en oportunidad de bodas o fiestas al aire libre y otras prospecciones hechas por diversión (como, por ejemplo, los resultados anticipados, partido por partido, en un campeonato mundial de fútbol); les puedo asegurar a los lectores que, radiestésicamente, cuando se posee un buen entrenamiento, es posible "pasearse" por esa dimensión que llamamos tiempo, con más libertad de la que creemos.

Personalmente, pienso que el futuro está incluido potencialmente en el presente, como el árbol está en una semilla. O dicho de otra manera, en el presente ya hay constantes incluidas que, prolongadas en el tiempo, arrojarán determinados resultados.

En forma genérica, el tiempo se averigua a través de la velocidad y amplitud de giro del péndulo, que indicará de ese modo: por ejemplo, "pronto", "muy pronto", "ya"... o preguntando, como en el caso de los porcentajes: "Sucederá en enero... febrero... marzo..." hasta que el péndulo llegue a su máxima intensidad y decrezca. Aquí dimos un ejemplo con meses; pero se puede preguntar por minutos, horas, días, meses, años, décadas, etc.

Una forma interesante consiste en emplear un VASO DE AGUA o

cualquier objeto que tenga un lado aproximadamente vertical. Coloque el péndulo a unos tres centímetros, haga la pregunta. El péndulo golpeará el objeto por fuera como el badajo de una campana lo hace por dentro y, el número de golpes del péndulo, será la respuesta a su pregunta.

Posibles preguntas: ¿Qué hora es? ¿Cuántas horas pasarán desde ahora hasta el llamado de mi madre? ¿Dentro de cuántos (días, semanas, meses) conseguiré casa (o trabajo, o respuesta...) ¿Cuántos años tiene esta persona?

Si el péndulo permanece inmóvil al preguntar cuánto demorará algo en suceder, puede indicar que el hecho está por suceder inmediatamente y hay que disminuir la unidad de medida a minutos o segundos.

Con el tiempo, es preciso tener cuidado al formular las preguntas: por ejemplo, si tengo un familiar internado en una clínica y pregunto si tal día saldrá de terapia intensiva. La respuesta puede ser sí porque en el momento de la prospección, los médicos habían pensado eso y después cambiaron de opinión al comprobar una temperatura inesperada en las salas comunes de recuperación, y deciden que permanecerá un día más.

¿Nos equivocamos al detectar? No. Simplemente hicimos una detección incompleta al no formular bien las preguntas que deberían haber sido así: "¿Qué día saldrá de terapia intensiva... el jueves... (no); el viernes... (no); el sábado... (sí)? ¿Esa será la decisión de los médicos? (sí). ¿Cambiarán de opinión? (sí). ¿Decidirán que sea el domingo? (no). ¿El lunes? (sí). ¿Cambiarán de opinión antes del lunes? (no). ¿Lo harán efectivamente? (sí)".

En la primera detección, nos faltó una pregunta clave: ¿Cambiarán de opinión? Y aun en el caso de que la respuesta sea "sí" es preciso reconfirmarla con una contrapregunta: ¿Lo harán efectivamente ese día?

Tratándose de averiguar tiempos (fechas, días, horas, etc.) son muy importantes las contrapreguntas hacia adelante y hacia atrás, en relación con una fecha dada, para reconfirmarla.

Por ejemplo, con respecto a ese mismo paciente, puedo preguntar: "¿El sábado estará en su casa de vuelta? (sí)". Y puede ser que el sábado ya esté en su casa, porque el miércoles le dieron de alta y se fue a su casa. Entonces, es evidente que el sábado seguirá estando en su casa. dado de alta...

De nuevo, faltan preguntas: "¿El sábado estará en su casa de vuelta? (sí). ¿Llegará justo el sábado? (no). ¿Llegará antes? (sí). ¿Llegará el viernes? (no). ¿El jueves? (no). ¿El miércoles? (sí) ¿Esa es la decisión de los

médicos? (sí). ¿Cambiarán de opinión con respecto al miércoles? (no)".

Esto nos indica también que la Radiestesia se aprende con la práctica. Por eso, no hay que desanimarse ante los posibles errores. A lo largo de los siglos, la Radiestesia ha demostrado ser una ciencia práctica exacta. Cuando no se dan los resultados esperados, es el operador el que falla y no la ciencia. Pero sólo el que ve positivamente sus errores, es decir, como una posibilidad de aprendizaje y consulta a radiestesistas más experimentados, es el que llega a ser, con el tiempo, un gran radiestesista.

### **5.5. POLARIDAD**

Por ser la Radiestesia la ciencia práctica de las radiaciones y de los campos electromagnéticos (3), con la práctica y el tiempo aprenderemos que todo tiene polaridad en un sentido amplio, desde + y - como polaridades electromagnéticas, hasta otras polaridades complementarias por analogía con la electromagnética: femenino-masculino; mujer-hombre; interior-exterior; vacío-lleno; dulce-amargo; ausente-presente; incorrecto-correcto... etc.

## **6. RADIESTESIA OBJETIVA O POR CONVENCION MENTAL**

Esta es una discusión superada hoy en la práctica, pero la consignamos aquí, brevemente, para que ningún lector piense que queremos eludirla. Además, a alguien, en algún caso muy especial, puede resultarle de utilidad.

Es cierto, como ya lo dijimos, que cada objeto emite una determinada radiación que lo identifica como si fuese su huella digital sutil —o, si queremos, su código energético de identidad— (13).

Por ejemplo: si suspendemos el péndulo sobre cualquier objeto, sin que preguntemos nada, el péndulo empezará a moverse por sí mismo, describiendo giros a derecha e izquierda, en algunos casos más amplios, en otros menos; en algunos casos con mayor o menor intensidad; incluso, a veces agrupados en ciclos. Con todos esos giros, el péndulo nos está diciendo, objetivamente, por ejemplo: "esto es agua".

Esto quiere decir que si yo quiero buscar agua, lo único que tengo que hacer es suspender el péndulo sobre un mapa o sobre un terreno y observar los giros que realiza. Si efectúa los correspondientes al agua, allí hay agua. Esto es Radiestesia objetiva.

Entonces, el problema puede plantearse así: si para cada objeto existe una reacción de los instrumentos, que lo identifica objetivamente, ¿para qué usar códigos subjetivos que pueden inducir fácilmente

en error en cuanto a la detección e identificación de los diversos elementos?

Como vemos, el planteo es lógico y atendible en grado sumo; pero, en la práctica, plantea problemas a veces insolubles. Por ejemplo, en una época yo me había decidido a ser un radiestesista objetivo; pero en mi caso, eran tantas las secuencias, intensidades y formas de giros que describía el péndulo sobre cada elemento, que no sólo no podía contarlos e identificarlos, sino que en la práctica me hubiese sido imposible recordarlos.

El hecho de que el péndulo realice más o menos giros sobre un objeto, depende de la longitud y frecuencia de onda con que opera cada persona; cada uno de nosotros, como si fuese un aparato de radio, trabaja en una longitud y en una frecuencia de onda. Esto determina reacciones simples del péndulo, en algunas personas: por ejemplo tres giros a la derecha, cuando se suspende sobre el agua. Para esas personas, sería relativamente fácil recordar el código objetivo de identificación de cada objeto. Pero en mi caso, como el péndulo suspendido sobre algunos objetos —por mi longitud y frecuencia de onda— me realiza muchos movimientos, trazando círculos en un sentido y en otro, luego elipses, luego movimientos lineales en distintos grados de inclinación, para luego pasar a combinarlos en distintas secuencias, directamente hubiese implicado mi exclusión para siempre del mundo de la Radiestesia, si no existiese la posibilidad de una Radiestesia subjetiva o basada en una convención mental.

Por eso, plantear hoy el problema de una Radiestesia objetiva y subjetiva, tiene sentido porque es lógico hacerlo; pero no es práctico, ya que la mayoría —casi la totalidad— de los buenos radiestesistas trabaja con gran precisión y rapidez empleando la convención mental o Radiestesia subjetiva, que es la que a lo largo de todo este Manual pretendemos clarificar.

Con todo, nosotros usaremos la Radiestesia física u objetiva cuando antes de cualquier detección, radiestésicamente tomemos la serie (13) del objeto que queremos detectar, para sintonizarnos mejor solamente con su radiación, con exclusión de las demás energías y radiaciones que nos pudiesen llegar.

## **7. POSIBILIDAD DE UNA RADIESTESIA POR CONVENCIÓN MENTAL**

Podríamos decir que la Radiestesia por convención mental es posible por dos motivos:

### **7.1. LA MENTE SUBCONSCIENTE SIEMPRE RESPONDE A TRAVÉS DE LOS CÓDIGOS ESTABLECIDOS**

Hemos visto, al hablar de los instrumentos radiestésicos como amplificadores de las radiaciones recibidas por el subconsciente, que toda la Radiestesia se puede reducir a fenómenos inconscientes que el péndulo —o cualquier otro instrumento radiestésico— hace conscientes mediante la convención de un código.

Por experiencia, sabemos que el código radiestésico no es el único por medio del cual el subconsciente entrega sus datos: si convenimos mentalmente que los comunique a través de una pantalla mental, consejeros imaginarios o mediante sueños, lo hace por su intermedio, como podría hacerlo a través de la bola de cristal, la borra del café o del té, las cartas, los dados y determinados tipos de monedas. Cuántos videntes "leen" las respuestas del subconsciente en un vaso de agua, en la llama de una vela que se incrementa o decrece para responder "sí" o "no" al formular las preguntas. Los carbones encendidos arrojados en un plato de agua se emplean como código para detectar y sacar el ojeo. La cera derretida se vierte en un plato con agua para quitar los "sustos" y el dibujo que forma la cera al condensarse, también será un código para indicar de qué se ha asustado la persona...

Entonces, cabe preguntarnos: si el subconsciente comunica datos mediante esos códigos tan poco elaborados, ¿cómo no habría de hacerlo con códigos rigurosamente establecidos como son los radiestésicos?

### **7.2. EN NOSOTROS, ES NATURAL SINTONIZAR Y SENTIR LAS RADIACIONES. Y ENTRAR EN RESONANCIA VIBRATORIA CON ELLAS**

Por otro lado, en nosotros es natural la capacidad para entrar "en resonancia" con distintas energías. Esta es una capacidad muy amplia, ya que desde Einstein sabemos que toda energía es de forma vibratoria (5), como lo es la materia en cuanto manifestación de la energía, la luz, los colores, los sonidos, los olores; cada una de nuestras células vibra acompasadamente al ritmo que le marca nuestro sistema nervioso autónomo. Nosotros, "vibramos" al ritmo del cosmos y estamos naturalmente diseñados para recibir inconscientemente las vibraciones que nos llegan desde el cielo y desde la tierra.

Una Radiestesia por convención mental es posible, porque ha logrado descubrir con éxito los mecanismos y códigos para hacer conscientes la recepción y la sintonía de las radiaciones, que nosotros realizamos de manera natural e inconsciente.

De acuerdo con lo que ya expusimos en 1.2. y repetimos en 3.2., la Radiestesia, en cuanto realidad subyacente, no es sólo el nombre de una ciencia práctica ni tampoco únicamente una cualidad nuestra:



"sentir las radiaciones", sino que es un mecanismo primario que actúa en las personas, en los animales y en los vegetales de modo inconsciente, para indicarles con sensaciones de bienestar y placer cuando son irradiados por energías que les resultan benéficas; y con sensaciones de malestar y displacer cuando son afectados por energías que les resultan maléficas.

Además, en 3.2. explicamos que Tromp y Dorey probaron electrocardiográficamente la capacidad del organismo para reconocer energías patógenas que nuestros sentidos no perciben.

Si siempre funciona, por qué esperar, por ejemplo a que la casa esté construida y recién cuando vivimos en ella, sentir que hay radiaciones negativas que nos afectan. ¿Por qué no chequear radiestésicamente el terreno, antes de diseñarla? ¿Por qué esperar a que un empleado nos negativice la empresa y debemos despedirlo, si podemos chequearlo antes de contratarlo?

Además, cuando se empiezan a ver los resultados, el qué es, el porqué y las teorías subyacentes que podrían explicarlos, ciertos fenómenos dejan de tener importancia y lo único que cuenta es el cómo. Cuando a Edison le preguntaron qué era la electricidad, respondió: "No sé qué es, pero ahí está, usémosla".

## **8. MEDICIÓN DE LA SENSIBILIDAD RADIESTÉSICA**

Por lo dicho en el punto anterior, debe quedar en claro que todas **las** personas tienen capacidad radiestésica latente, y la experiencia indica que todos pueden ser entrenados a partir de esa capacidad que poseen.

Convengamos, también, en que la medición de la capacidad radiestésica es un proceso difícil, por la gran cantidad de variables que involucra. Sabemos que la capacidad radiestésica varía según los estados de salud o enfermedad (física, psíquica y espiritual), el lugar donde se vive, la dieta alimentaria, etc. Teniendo en cuenta esta realidad, calibremos dentro de este marco los límites de los métodos que a continuación se detallan.

Existen diversos métodos para determinar la sensibilidad radiestésica de una persona. A mí, personalmente, me convencen cuatro.

### **8.1. MÉTODO DEL FRENO**

Se denomina así porque consiste en comprobar cuánto freno o resistencia puede ofrecer la persona chequeada, al péndulo en movimiento de una persona entrenada. La persona entrenada en Radiestesia deja girar libremente el péndulo. Cuando este alcanza su máxima am-

plitud y velocidad de giro, la persona chequeada coloca su mano derecha sobre el hombro izquierdo del radiestesista. En ese momento, puede suceder: que el péndulo mantenga el giro (= la persona chequeada tiene la misma capacidad radiestésica que la persona entrenada); o que disminuya la velocidad y amplitud del giro (= la persona chequeada tiene una capacidad radiestésica menor que la de la persona entrenada, en proporción directa con el grado de disminución del giro); o que aumente la velocidad y la amplitud del giro (= eso indicaría que la persona chequeada tiene mayor capacidad radiestésica que la persona que le está realizando el chequeo).

Es importante señalar que aquí se muestra la relación entre capacidades radiestésicas para ese momento. Habría que complementarla indagando en qué porcentaje de su capacidad total está operando cada una de las personas involucradas en la medición.

Como vemos, esta medición se realiza en relación o en comparación con la capacidad de la persona entrenada. Quizás convendría ajustar la medición, interrogando sucesivamente al péndulo: "¿La capacidad de esta persona es poca? ¿Es normal? ¿Es mucha? ¿Es la máxima?"

## **8.2. MÉTODO DEL ESQUEMA GRÁFICO DE SELECCIÓN**

El gráfico de selección es un esquema en forma de semicírculo, dividido en sectores graduados que van de 0 a 180, sobre cuyo centro se ubica el péndulo. El péndulo girará a la derecha o a la izquierda hasta ubicarse con precisión sobre uno de los sectores y realizar sobre este decididos movimientos de vaivén. El número de ese sector indicará la sensibilidad radiestésica de la persona, en una escala del 0 al 180.

Recordemos siempre que podemos crear nuestro propio código: por ejemplo, usar una regla, el gráfico de un termómetro o cualquier elemento físico o gráfico que tenga una escala. Apoyando la punta de un lápiz sobre un punto, podemos preguntar: "En esta escala: ¿la sensibilidad radiestésica de esta persona es mayor que la referencia que estoy señalando?". Según sea la respuesta sí o no, ascendiendo o descendiendo en esa escala hasta que el péndulo responda sí; o deje de responder sí para detenerse e invertir el giro. El punto en que se detiene indica el grado de sensibilidad.

## **8.3. MÉTODO DE LAS PALMAS HACIA ARRIBA**

La persona chequeada coloca, con los brazos extendidos, sus dos manos juntas con las palmas hacia arriba. El radiestesista suspende el péndulo sobre las palmas. El péndulo girará con cierta amplitud y velocidad. Cuando el giro esté bien definido, la persona chequeada em-

vezará a separar lentamente las manos hasta que el péndulo disminuya sus giros y se detenga. La distancia máxima a la que llegan a separarse las manos indicará el grado de sensibilidad de la persona, en ese momento. Para ajustar la lectura, conviene reiterar las preguntas sugeridas en 8.1.

La separación correspondiente a una buena sensibilidad radiestésica es aquella en la que las manos señalan en un reloj imaginario las 10 y las 14 horas respectivamente.

#### 8.4. MÉTODO DE LOS BRAZOS CRUZADOS

La persona chequeada cruza los brazos el uno sobre el otro (colocando el derecho sobre el izquierdo). El radiestesista suspende su péndulo sobre el cruce y el péndulo empezará a girar. La amplitud y velocidad del giro darán la capacidad radiestésica de la persona en relación con la capacidad del radiestesista. Para ajustar la lectura, conviene reiterar las preguntas sugeridas en 8.1.

### 9. CARGA PASAJERA DE SENSIBILIDAD

La sensibilidad radiestésica es tan objetiva que, por lo general, se puede "cargar" con ella pasajera a una persona.

Es una verdadera carga y como tal se gasta, del mismo modo que la de cualquier pila. Sin embargo, mientras la persona está cargada puede trabajar con la misma capacidad radiestésica de la persona que la cargó, siempre que tenga también los conocimientos teóricos de esa persona.

Sugiero dos maneras de realizar la carga:

A. El radiestesista entrenado frota con sus manos, las manos de la persona que se desea cargar con mayor sensibilidad radiestésica.

B. El radiestesista entrenado suspende el péndulo que está girando en una de sus manos y apoya el índice de su otra mano sobre el hombro de la persona que se desea cargar radiestésicamente. Cuando el péndulo deje de girar, la carga estará completada.

Sería interesante para el lector, medir antes y después de la carga la sensibilidad radiestésica de la persona, con los métodos que ya hemos sugerido, para notar la diferencia entre el antes y el después de la carga.

Algunos radiestesistas me comentaron que esta carga es importante, porque moviliza la sensibilidad radiestésica natural de la otra persona. Es como si su capacidad fuese un lago quieto atrapado en lo alto de una montaña y nosotros le abriésemos un cauce para que fluya.

## 10. EL PÉNDULO

Recordemos siempre que el único instrumento que posee la Radiestesia es el hombre mismo. El péndulo es sólo uno de los "amplificadores" de respuesta que se emplean en esta disciplina. Existe una especie de coincidencia, generalizada en la bibliografía y en la práctica radiestésica, de que el péndulo es para la mayoría de las personas el instrumento más útil y exacto de todos los que se emplean en Radiestesia.

Sin embargo, debemos tener en cuenta que el hecho de que alguien emplee más un instrumento que otro no implica una capacidad radiestésica mayor o menor. La capacidad radiestésica es, como la capacidad musical, independiente del instrumento que se ejecute. Es tan músico el buen pianista como el buen violinista. Lo mismo es tan buen radiestesista el que trabaja con el péndulo como el que lo hace con la varilla.

La horqueta exige un aprendizaje más largo; ocupa ambas manos; provoca un mayor desgaste psicofísico; reacciona con precisión y nitidez ante la presencia de lo que se busca.

El péndulo exige, en cambio, un aprendizaje menor; deja una mano libre para emplear el dedo índice como antena; provoca un cansancio menor; es influible y sus respuestas no siempre son inmediatas y precisas.

En general, somos muchos los radiestesistas que, desde la práctica cotidiana, coincidimos en lo siguiente en cuanto al empleo de los instrumentos:

- \* En prospecciones sobre el terreno —o campo abierto— se recomienda más la horqueta, las varillas en "L", las varillas en "L Replegadas" o el lóbulo antena.
- \* En prospecciones sobre el cuerpo humano se usan preferentemente el biotensor —o aurámetro— y el péndulo. También se puede emplear una sola varilla en "L" simple o replegada: así queda una mano libre para emplearla como antena, igual que en el péndulo, para ir señalando las distintas zonas del cuerpo que se someten a prospección.

**\* Nota sobre otros auxiliares radiestésicos: lámina de frotación, iwa, urim turim, disco dicotómico, dado hexaédrico y el auto-test kinesiológico:**

Estos auxiliares no están muy difundidos, pero no por eso son menos eficaces. Recuerde siempre que, convenido un código, la mente

responde a través de él.

— LÁMINA DE FROTACIÓN: generalmente incorporada a las cajas de radiónica.

\* Si los dedos resbalan sobre la lámina, la respuesta es NO.

\* Si los dedos se adhieren sobre la lámina, la respuesta es SÍ.

— El IWA, empleado por algunas tribus africanas, también trabaja por fricción entre dos piezas de madera:

\* Si resbalan: NO.

\* Si friccionan: SÍ.

Fijémonos que nosotros podemos emplear esta convención mental para cualquier detección: simplemente convenimos que, al pasar el dedo índice de la mano hábil sobre una superficie lisa, si sentimos que el dedo se adhiere a la misma, la respuesta a la pregunta formulada es SÍ; si se desliza, es NO.

Incluso podemos emplear una pantalla mental y "ver" imaginariamente en ella, las reacciones del instrumento que empleamos también imaginariamente en ese momento.

— El URIM TURJM, mencionado por Paulo Coelho en *El Alquimista* está conformado por dos piedritas: una negra (URIM) y otra blanca (TURIM) que se guardan dentro de una bolsita o en un bolsillo. Ante una consulta se retira una de las piedritas. Si es el URIM la respuesta es SÍ y si es el TURIM, la respuesta es NO.



Gráfico N° 13

- LA FICHA DICOTÓMICA: es un pequeño disco de madera del tamaño de una ficha de damas, que tiene una cara pintada de blanco y la otra de negro. Como en el urim turim, se lo guarda en el bolsillo o en una bolsita. Ante una indagación se extrae el disco: si la cara visible es negra, la respuesta es SÍ y si es blanca, es NO.
- EL DADO HEXAÉDRICO: consiste en un dado común, con 6 lados numerados del 1 al 6. Ante una indagación se arroja...
  - \* El 1 corresponde a SÍ.
  - \* El 2 significa FALTA de CONCENTRACIÓN y/o SILENCIO MENTAL.
  - \* El 3 significa PREGUNTA MAL FORMULADA.
  - \* El 4, REMANENCIA.
  - \* El 5, CAMPO RADISTÉSICO PERTURBADO.
  - \* El 6 corresponde a NO.
- EL AUTOTEST KINESIOLÓGICO: de pie, con los ojos cerrados, apelamos a nuestra sensación de equilibrio como código. Las referencias son:
  - \* Sensación de inclinarse hacia delante = SÍ
  - \* Sensación de inclinarse hacia atrás = NO
  - \* Sensación de equilibrio = INDIFERENCIA

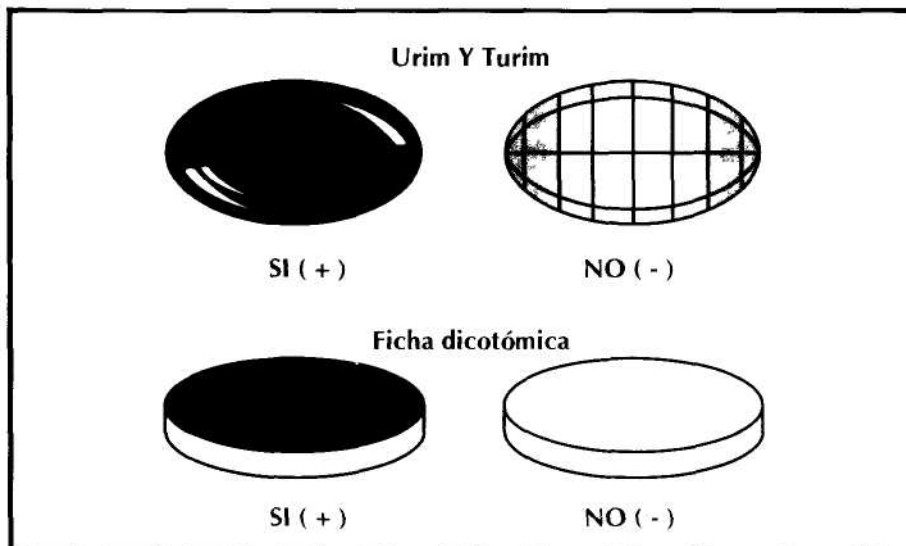

Gráfico N° 14

## 10.1. GENERALIDADES: TIPOS, MATERIALES, FORMAS, COLORES, PESOS Y TAMAÑOS

A continuación se pueden apreciar distintos péndulos pertenecientes casi todos a radiestesistas conocidos. El Arq. López Quiroga incluyó entre los dibujos el mío, denominado "Aniversario". El mismo se entrega con un certificado de autenticidad que dice lo siguiente:

"Como un homenaje a mis alumnos y amigos radiestesistas, he diseñado este péndulo en el que he depositado la intuición radiestésica de más de 30 años de práctica. El mismo se produce artesanalmente para asegurar la precisión de su diseño y la calidad de los materiales.

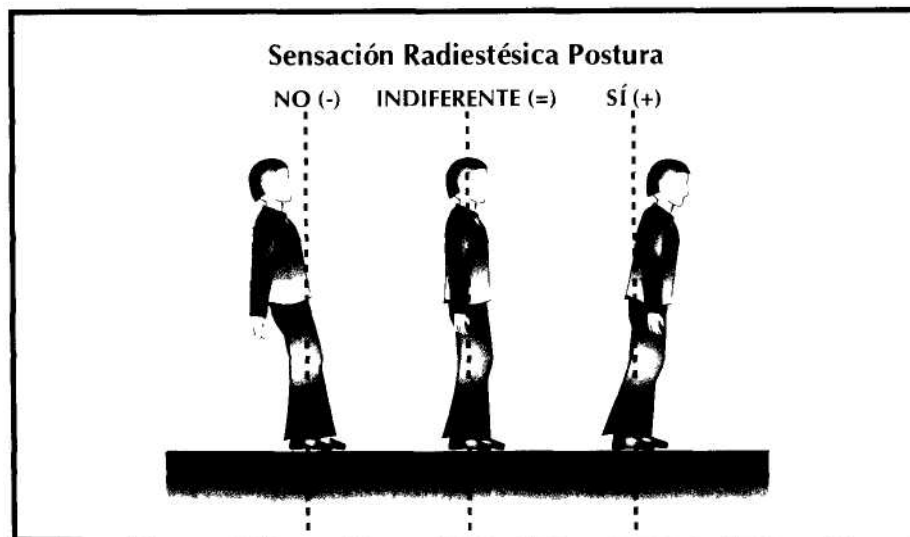
Su peso de alrededor de 22 grs. es ideal para los principiantes y muy útil para los expertos. Se caracteriza por su forma cilíndrica (disimuladamente helicoidal). Los péndulos cilíndricos en metal son sensibles hasta las más pequeñas variaciones energéticas aun en los casos en que estas no sean cualitativamente notorias. Sus ranuras, además de su capacidad de "antena", anulan totalmente la influencia del viento en ambientes abiertos.

Este péndulo de bronce se entrega con un baño de oro: el oro anula las remanencias y las interferencias producidas por ondas de forma o por campos electromagnéticos duplicados sobre todo por espejos naturales o artificiales.

Su equilibrado diseño y su aguda terminación en punta lo hacen particularmente apto para prospecciones de precisión en mapas y esquemas gráficos de selección.

Se llama 'Aniversario' en homenaje al trigésimo aniversario de la Asociación Argentina de Radiestesia y en agradecimiento a sus Autoridades que han tenido un particular reconocimiento de la seriedad de mi trayectoria radiestésica."

Como vemos, para diseñar un péndulo se tienen ciertos criterios. Por ejemplo, el Arq. Luis H. López Quiroga diseñó un interesante péndulo superelíptico que lleva su nombre LQ, basado en la superelipse del escritor e inventor Piet Hein.

Los hombres civilizados estamos rodeados por todas partes por un conflicto sutil y raramente percibido, entre dos maneras tradicionales de dar forma a las cosas: la ortogonal (las formas que están a escuadra o a 90 grados) y la redonda.

Dondequiera que miremos, la escena está llena de cuadrados y circunferencias y otras formas estrechamente afines: rectángulos y elipses.

Hein se planteó una pregunta fascinante: ¿Cuál es la curva cerrada más simple y agradable que media equilibradamente entre estas

dos tendencias antagónicas? Dicha pregunta vino sugerida por un delicado problema de planificación urbana que surgió en Suecia en 1959. Muchos años antes, Estocolmo había decidido demoler y reconstruir una zona congestionada de casas viejas y calles angostas que existía en el centro de la ciudad. Después de la Segunda Guerra Mundial se puso en marcha este enorme y costoso programa, abriendo en el centro urbano dos anchas arterias que corrían de Norte a Sur y de Este a Oeste. En la intersección se dejó un gran espacio rectangular, hoy llamado Plaza Sergel, en cuyo centro hay un estanque oval con una fuente, rodeado de otro más grande que contiene centenares de surtidores.

Al planificar la forma exacta de este centro, los arquitectos suecos tropezaron con dificultades inesperadas. Hubo que rechazar la elipse, ya que sus extremos puntiagudos se opondrían a la fluidez del tránsito alrededor de la plaza; y además no se amoldaba armónicamente en un espacio rectangular.

Los planificadores urbanos probaron luego con una curva compuesta de ocho arcos de circunferencia, pero tenía un aspecto chapucero, con feos "saltos" de curvatura en ocho puntos. Además, los planes requerían encajar formas ovales unas en otras y la curva de ocho arcos se negaba a hacerlo en forma armónica.

El equipo de arquitectos encargados del proyecto consultó entonces a Piet Hein. Era precisamente la clase de problema que convenía a su mezcla de imaginación artística y matemática, a su sentido del humor y a su habilidad para pensar creativamente en direcciones inesperadas. ¿Qué curva había que, siendo menos puntiaguda que la elipse, pudiese encastrarse agradablemente como una serie de cajas chinas y encajara armónicamente en el espacio abierto rectangular del corazón de Estocolmo? La superelipse. (Para más datos, ver en el libro *Carnaval matemático* de Martín Gardner, "La superelipse de Piet Hein").

La mayor parte de los conceptos radiestésicos u otros aludidos en este Manual, como el caso de las superelipses de Piet Hein, tienen su fundamentación fisicomatemática. Otros conceptos tienen su fundamentación en las ciencias médicas y afines, como ya lo habrá notado reiteradamente el lector. Puesto que este Manual tiene un carácter estrictamente divulgativo, no quiero abundar en explicaciones científicas complejas; sin embargo, aquellas personas que gustarían de ellas, no crean que por el solo hecho de que yo no las aporte en algunos temas, no existen.

A continuación, antes de pasar a hablar de los diversos TIPOS de PÉNDULOS, preferimos graficar algunos:





Cilindro  
cónico hueco



Aniversario  
Padre Gerula

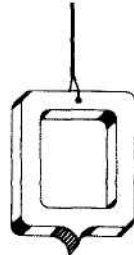

Cosmos André  
de Saint Marc

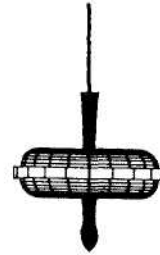

Scripto - Péndulo  
Jean Auscher



Gota hueca  
Abate Mermet



Osiris



Selector



Tikal



Cónico

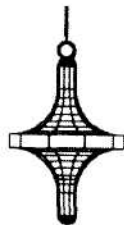

Argos



Esférico Pétreo  
Alfred Lambert



Gota maciza  
Antoine Luzy



Hueco Emile  
Christophe



Prospector



Mir



N.S.P.



Gráfico N° 15



Gráfico N° 15

— **Tipos.** En el mercado es posible encontrar con facilidad más de 30 tipos diversos de péndulos, aunque las variaciones que se pueden hallar superan los cuatro millares. Internacionalmente existen, y continuamente aparecen nuevas publicaciones, que sugieren construcciones de nuevos y "revolucionarios" péndulos.

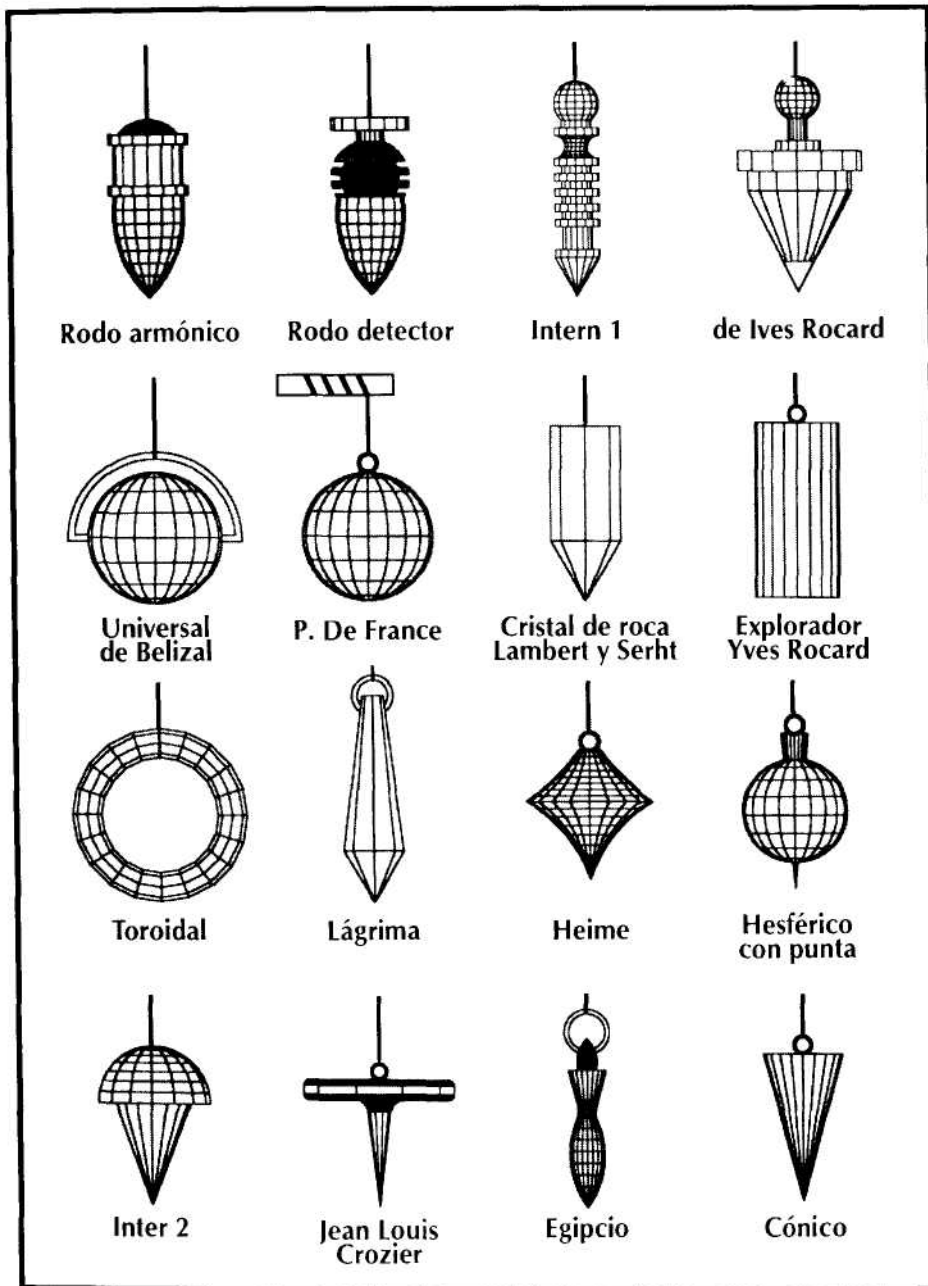
Recordemos que el péndulo también entra en los así llamados "negocios", que suelen realizarse con tantos elementos de la Radiestesia y la Radiónica. A esta altura de nuestra exposición, creo que ya quedó muy en claro que no es tan importante el péndulo cuanto la capacidad de concentración y de estabilidad emocional de la persona que lo utiliza. Nosotros somos el instrumento radiestésico principal.

A los fines prácticos, sin duda, se recurre al péndulo más adecuado. Por ejemplo, si debo trabajar con esquemas de selección milimetrados o trazar líneas en un mapa, me será mucho más útil un péndulo cilíndrico terminado en una fina punta y muy centrado, que un péndulo redondo y descentrado.

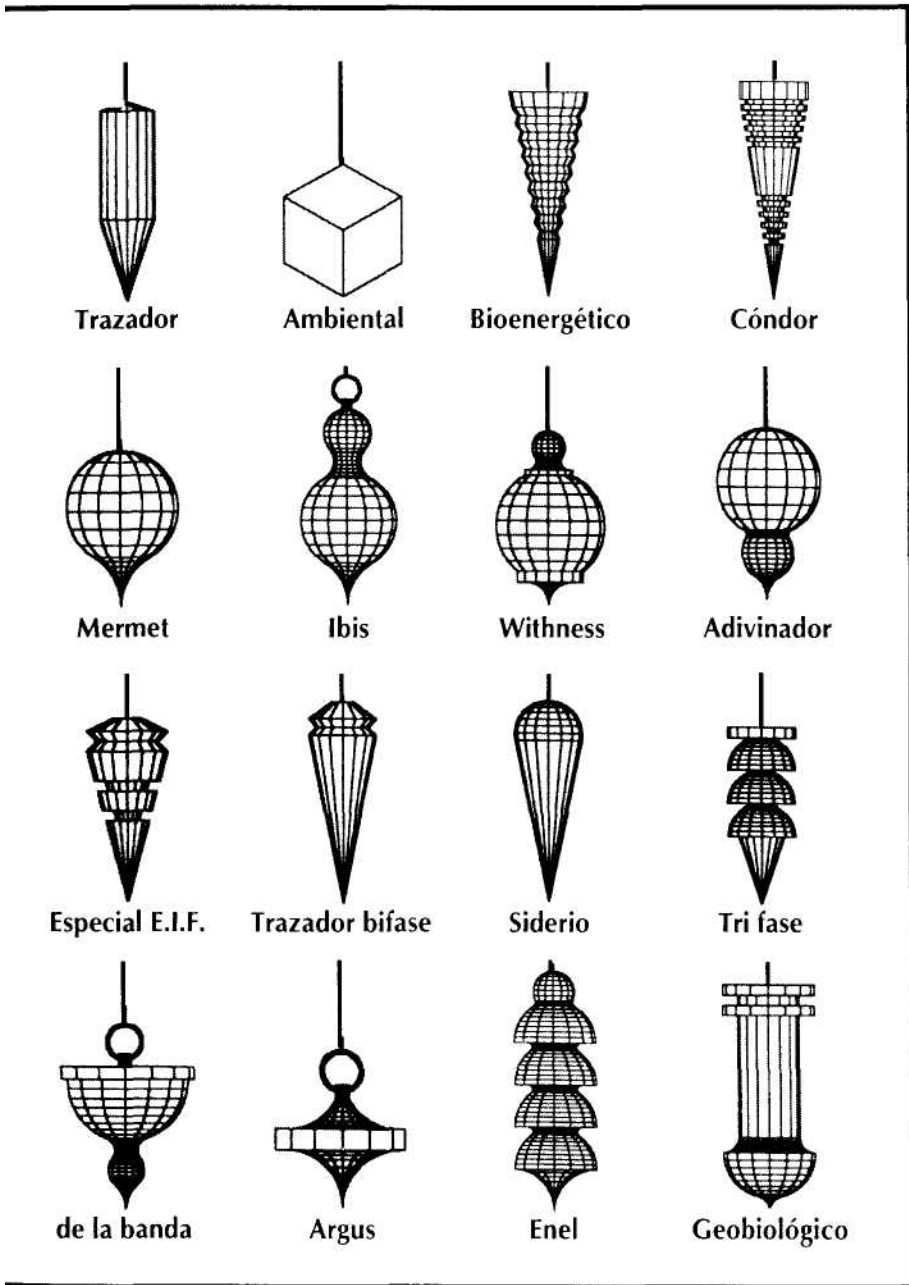
Pero hay detalles que tienen su importancia y que sí influyen en los resultados, además de la dimensión "afectiva" que para nosotros puede representar un instrumento.

Por ejemplo, si yo aprecio un péndulo por la forma, el color y por los buenos resultados que me dio, ese péndulo tiene para mí un "extra afectivo" que sí cuenta a la hora de los resultados.

— **Materiales.** En general, no es conveniente que los péndulos sean de metal, ya que al ser buenos conductores, sus vibraciones afectan la exactitud de las prospecciones. Por ejemplo: el hierro es sensible a los campos magnéticos y el cobre es muy vulnerable a las cargas eléctricas, por pequeñas que ellas sean.

Una excepción a esto lo constituirían el BRONCE (aleación de cobre y estaño o aluminio), dada la efectividad que demuestra en la práctica, y los METALES DORADOS, ya que el oro emite once reflejos de sí mismo y dichos reflejos, de por sí, son buenos aislantes de las diversas interferencias.

Los materiales óptimos para construir péndulos son las sustancias neutras —o no conductoras— como el VIDRIO y la MADERA. Normalmente, entre las sustancias neutras figura el PLÁSTICO. Al respecto, algunos radiestesistas tenemos nuestras reservas, porque muchos péndulos de plástico, a pesar de su notable presencia en el mercado, son susceptibles de cargarse estáticamente, perdiendo así la necesaria neutralidad.

— **Formas.** Existen péndulos esféricos, cilíndricos, cónicos, tóricos

(con forma de anillos), redondos, con forma de botones, con forma de cigarros y de formas combinadas.

Los esféricos tienen la ventaja de que no los influye el viento; pero el problema radica en que no detectan las variaciones de radiación cuando no son cualitativamente muy notorias.

La forma más elegida es la cilíndrica, con PUNTA CÓNICA, por su exactitud.

Existen péndulos huecos, compuestos de dos partes que se desenroscan, para poder alojar en su interior los testigos (un trocito del material que se desea localizar). Tienen la desventaja de que quedan impregnados con los diversos testigos; por ejemplo, puedo depositar en el péndulo una pepita de plata para sintonizar mejor objetos de plata; pero si antes empleé oro como testigo y no desimpregné convenientemente el péndulo, las radiaciones del oro pueden impedir que se detecte la plata.

Existen péndulos con anillas y palillos en el extremo del hilo o cadenita. Ambos permiten sostener el péndulo colgado de la yema del dedo índice o apoyado sobre los dedos índice y mayor, con la palma de la mano hacia arriba. Yves Rocard afirma que en esta posición de las manos, el operador aumenta mucho su sensibilidad.

He comprobado con la práctica que, sosteniendo el péndulo con las manos hacia el cielo, se incrementa la sensibilidad radiestésica y se evitan las contracturas, porque la posición es cómoda.



Gráfico N° 16

Otro modo de beneficiarse con esta postura se logra, a partir del péndulo que cuelga de entre las yemas de los dedos índice y pulgar, si se gira la mano levemente hasta que la palma que apunta hacia el piso señale hacia el cielo y el hilo del péndulo pase por encima de la uña del dedo índice.

— **Colores.** Las bibliografías insisten con preferencia en el color negro para los péndulos, incluido el hilo del que penden, porque posee una energía vibratoria que limitaría mucho la posibilidad de interferencias de otras energías.

Los péndulos de plástico suelen fabricarse de color negro.

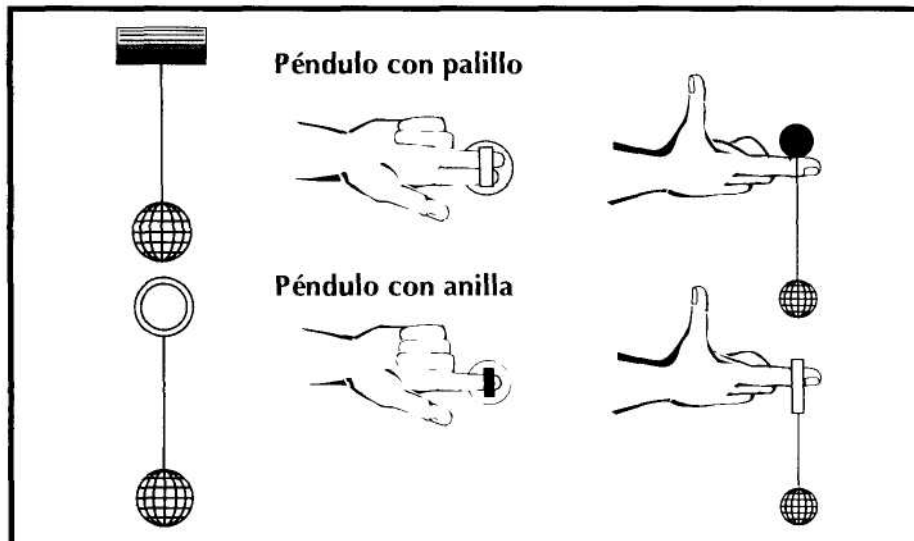
Los de madera pueden teñirse de negro, utilizando tintas o pinturas de ese color.

Desde la experiencia cotidiana de varios radiestesistas, encontramos muy adecuado el péndulo y la cadena de bronce con su color natural. Sin embargo, la mayoría de las cadenitas que denominamos de bronce, son de hierro con un baño superficial de bronce. Esto puede comprobarse fácilmente porque resultan atraídas por los imanes.

— **Pesos y tamaños.** El peso y el tamaño se los sugerirá la práctica y tienen mucha relación con la comodidad del radiestesista. Se sugieren péndulos de unos 35 gramos para los radiestesistas expertos y de 80 gramos para los principiantes.

Sin embargo, el término medio oscila entre los 35 y los 50 gramos.

En general, para iniciarse, conviene emplear péndulos de mayor peso porque reaccionan más rápidamente. Cuando ya se tiene entrenamiento, los péndulos livianos son cómodos y aptos para trabajar en interiores y los más pesados en los exteriores, porque no los afecta tanto el viento.

## 10.2. COMO EMPEZAR A ENTRENARSE

### A. Preacondicionamiento mental de los ejercicios

Recuerde que el trabajo que va a realizar implica poner en comunicación su mente consciente con su mente subconsciente. La que realmente va a mover su péndulo es su mente subconsciente, a través de sus músculos, respondiendo a órdenes de su sistema nervioso autónomo. El sistema nervioso autónomo (7) tiene una fuerza increíble.

Por ejemplo, cuando usted tiene un tic nervioso, hipo, o estornudos, no puede detenerlos fácilmente. Y qué me diría si quisiese detener su corazón: por más que lo intentara no podrá hacerlo... tanta es la fuerza

del sistema nervioso autónomo.

Pero más fuerza aun que su sistema nervioso autónomo tiene su mente subconsciente, ya que tiene capacidad para detener —por un tiempo prudencial— su corazón, y modificar el ritmo de funcionamiento de todos los órganos dependientes del sistema nervioso autónomo, siempre que usted tenga un muy buen manejo de su mente subconsciente.

El estado hipnótico es una buena referencia en este caso, ya que en la persona hipnotizada se puede ver todo el poder instantáneo que la mente profunda tiene sobre el físico y la psique de una persona. Es suficiente con decirle a una persona en estado hipnótico que su cuerpo es de piedra para que adquiera, instantáneamente, una dureza semejante a la de la piedra. Que es un concertista de piano en acción, para que inmediatamente se ponga a tocar en un teclado invisible que a ella le aparece totalmente real.

Cuando usted trabaja radiestésicamente, su mente consciente está unida a su mente profunda de manera semejante a la unión que se establece en el estado hipnótico.

Ahora bien: si su sistema nervioso autónomo y su mente profunda tienen tanto poder, ¿usted todavía podría dudar de que no sean capaces de mover un péndulo de pocos gramos? Pruebe y verá que lo mueven.

### **B. Primer ejercicio sobre gráficos**

Dibuje una flecha vertical y luego suspenda el péndulo sobre ella. Después, mientras mantiene fija su vista sobre el péndulo, ordénele mentalmente que se mueva hacia arriba y hacia abajo en la misma dirección de la flecha. Repita mentalmente:

"Quiero que el péndulo oscile en la misma dirección de la flecha, cuando esté sobre ella". En el 90 por ciento de los casos, el péndulo se mueve de inmediato. Si no obedeciera... cálmese, serénese y repita la orden. Prosiga el entrenamiento con flechas trazadas horizontalmente y en diagonal. Con círculos que indiquen un giro hacia su derecha y otro hacia su izquierda.

### **C. Segundo ejercicio sobre diversos objetos**

Cuando haya logrado que el péndulo realice los movimientos correspondientes a los gráficos sin que usted le imparta ninguna orden, sino que se mueva por el solo hecho de colocarlo encima, entonces realice el siguiente ejercicio: comience a suspender el péndulo sobre diversos objetos y déjelo suspendido sobre cada uno de ellos. Verá que así como empezó a moverse sobre el gráfico, empezará a hacerlo sobre

cada uno de los objetos, con la diferencia de que sobre los objetos, trazará muchas figuras o series (13). Esos movimientos son la descripción radiestésica física objetiva de ese objeto y se denominan series (13). Cuando termine la descripción, el péndulo se detendrá como para indicarle que concluyó su tarea.

Es muy importante, antes de cada detección, tomar la serie (13) del objeto o sujeto que se desea investigar o localizar. Al tomar la serie, el péndulo se impregna objetivamente de las radiaciones de ese objeto o sujeto y tiende a sintonizarlo a él sólo, con exclusión de los demás.

Para tomar la serie, debemos dejar suspendido el péndulo sobre el objeto o testigo, y cuando el péndulo comience a girar debemos suspender bruscamente su giro, con un tirón del hilo. Los movimientos que empiece a realizar después de su detención ya formarán parte de la serie de ese objeto, hasta que el péndulo se detenga.

#### **D. Tercera serie de ejercicios sobre polaridades**

Entendemos aquí "polaridad" en un sentido amplio, como lo hemos descrito en el punto 5.6. Estos ejercicios (9) son importantes para familiarizarse con los movimientos básicos del péndulo y, mediante los ejercicios, asimilarlos como un código natural. Además, para darnos cuenta, experimentalmente, de que todo, absolutamente todo, tiene polaridad y complementariedad. A fin de comprobarlo, suspendemos el péndulo sobre cada uno de los elementos sugeridos y observamos qué giros realiza.

- \* Sobre los dos extremos de la aguja de una brújula.
- \* Sobre los extremos y el centro de una pila eléctrica.
- \* Sobre una pila o batería descargada y otra cargada.
- \* Sobre un vaso con agua y otro sin agua.
- \* Sobre una prenda masculina y otra femenina; lados interno y externo.
- \* En una habitación con música y en la misma habitación, sin música.
- \* Sobre un ventilador, velador, plancha o cualquier otro artefacto eléctrico, en funcionamiento y apagado.
- \* Sobre los binomios suma y resta (Ej.:  $2 + 2$  y  $2 - 2$ ); multiplicación y división (Ej.:  $2 \times 2$  y  $2 / 2$ ); sobre resultados correctos:  $2 + 2 = 4$  y resultados incorrectos:  $2 + 2 = 1$ .
- \* Sobre dos case tes: uno virgen y otro grabado.
- \* Sobre dos zapatos: el derecho y el izquierdo.
- \* Sobre tres botellas: una vacía, otra llena y otra a medio llenar.
- \* Sobre dos hojas de papel: una escrita y otra en blanco.
- \* En un antejo: sobre el lente izquierdo y el lente derecho.
- \* Sobre dos relojes: uno que funcione y otro detenido.



- \* En un bolígrafo o un cigarrillo: sobre los extremos y sobre el centro.
- \* Sobre un libro: cerrado, luego abierto y luego sobre los cuatro puntos cardinales del libro abierto.
- \* Sobre la cara y cruz de una moneda.
- \* En una canilla abierta (vertiendo agua) y otra cerrada.
- \* Sobre las manos y los pies de un hombre y de una mujer.
- \* Sobre las manos con los dedos abiertos y los dedos plegados.
- \* Sobre las dos partes del símbolo yin yang (Tai Chi).

Estos ejercicios son sólo unos ejemplos para incentivar la imaginación y la creatividad de los lectores. Me alegraría mucho recibir otros ejercicios de este tipo que los practicantes logren imaginar y experimentar.

#### **E. Ejercicios empleando la caja de aserrín (14)**

- \* Como lo dice la expresión, tenemos que llenar de aserrín una caja de cartón —si es de madera no debe tener clavos ni ligamentos metálicos— de aproximadamente un metro de largo por 0,50 m de ancho y 0,25 m de altura. Empleando esa caja, realizaremos nuestros primeros ejercicios en casa, que son los que nos permitirán trabajar después en cualquier lugar, como radiestesistas experimentados. Algunos autores sugieren usar cajas de arena; pero una caja de las dimensiones citadas, pesaría más de 200 Kg.

\* Para realizar los ejercicios, coloque la caja sobre una mesa baja, de modo que le resulte cómodo trabajar sobre ella, y oriéntela con su dimensión mayor sobre el eje magnético N-S, o sea, con una de sus caras menores hacia el norte magnético (el que señala la brújula). Este es un modo más de "sintonizarse" con la realidad.

Cuando se trate de planos, la orientación indicada es la que corresponde al norte geográfico del lugar que coincide (en el hemisferio sur) con la posición del Sol a la hora solar 12:00. (TUC = 16:00 tiempo universal coordinado, hora de Greenwich) que, por la corrección horaria, hoy corresponde a nuestra hora legal, 13:00 (la que marcan los relojes y que puede ser modificada estacionalmente).

En el hemisferio norte, el Sol, al mediodía, señala la orientación sur.

Si se emplea la brújula, debe corregirse su indicación según la declinación magnética del lugar. Las declinaciones magnéticas son variables en el tiempo y se indican en unos mapas denominados CARTAS ISOGÓNICAS.

Para Buenos Aires, en estos días (noviembre de 1998) dicha declinación magnética es de, aproximadamente, 6 grados.



Gráfico N° 17

- \* Ahora, tome dos llaves iguales. Separe una, suspenda el péndulo sobre ella y tómela la serie (13). Eso hará que su péndulo se impregne con las radiaciones de esa llave y sintonice sólo esa radiación y no otra. Luego pida a un amigo que entierre esa llave en un sector de la caja, que no sean los ángulos, porque producirían reflejos o imágenes energéticas (11) de la llave y se le haría muy difícil encontrarla.
- \* Después, tome el péndulo y la llave restante con la misma mano y suspenda el péndulo sobre una servilleta blanca. La otra llave le "recordará" a su subconsciente y lo ayudará a concentrarse solamente en la llave que busca.
- \* Luego fije la convención mental. Diga mentalmente: "Quiero que mi péndulo gire cuando el dedo índice de mi mano pase enfrente de la llave que busco".

Recuerde que siempre es muy importante la convención mental. Las palabras que se empleen en ella deben ser precisas y llamar a las cosas por su nombre. Si se emplean palabras que pueden dar lugar a equívocos, dudas, malas definiciones, nuestro inconsciente no queda-

rá satisfecho y no colaborará con nosotros. Recuerde que nuestro inconsciente sólo se moviliza por lo que considera claro, importante y efectivamente valioso.

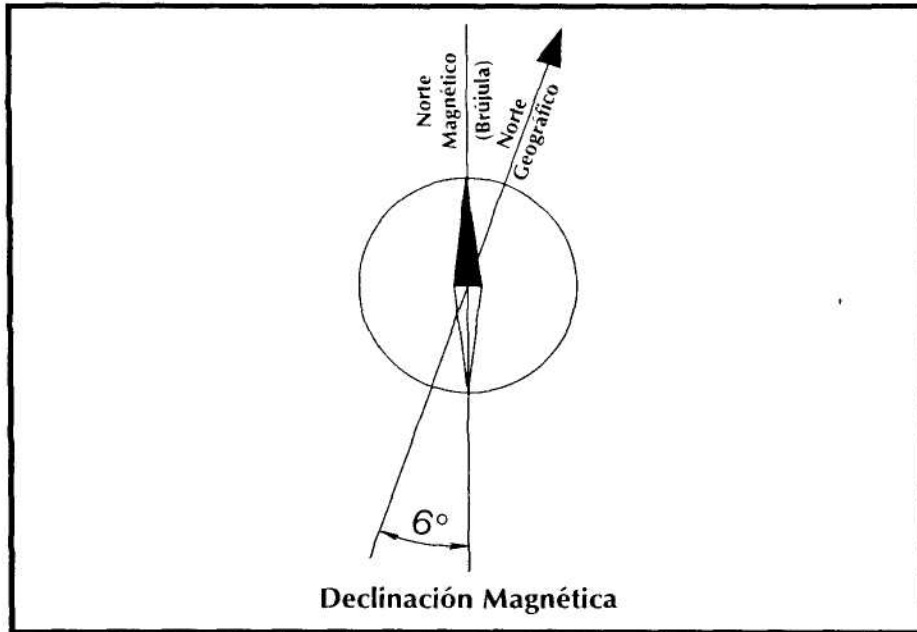
Ejemplos.

- No es lo mismo decir "donde está lo que busco" que decir "quiero saber dónde está AHORA lo que busco".
- No es lo mismo decir "Quiero saber dónde está un reloj marca Orient, de cuadrante azul" —advierta lo genérico de la expresión— que decir: "Quiero saber dónde está ahora el reloj Orient de cuadrante azul, de Pedro"...

\* Después de esta observación, sigamos con el ejercicio de nuestra caja de aserrín. Ahora, con el dedo índice de la mano que le queda libre (= la que no sostiene el péndulo), recorra lentamente la caja de aserrín de este a oeste. Mientras lo hace, repita a intervalos regulares la expresión de su deseo: "Quiero que mi péndulo gire cuando el dedo índice de mi mano pase enfrente de la llave que busco". En un punto, el péndulo se hará más pesado y girará hacia la derecha o hacia la izquierda, según la polaridad del objeto buscado.

De la misma manera como hizo antes, recorra lentamente el aserrín de norte a sur. Cuando el péndulo se sienta más pesado y gire, marque ese punto. Ese es el segundo punto de norte a sur.

- \* Finalmente, trace dos líneas rectas que pasen por los dos puntos. Sobre el primer punto, trace una línea de N. a S. Sobre el segundo punto, una línea recta de E. a O. Donde se cruzan las líneas, allí debajo está la llave.
- Si usted cumplió las indicaciones de la Nota 14, ya sabrá cómo averiguar la profundidad a que se encuentra enterrada la llave e incluso dibujar en qué posición se halla dentro de la caja.
- Por favor, retenga bien todos los pasos de este ejercicio. En general, así se debe trabajar en Radiestesia, para tener éxito. Y de la misma manera con que trabaja en la caja de aserrín, lo hará luego en campo abierto.
- Antes de realizar otro ejercicio con la caja, debe remover totalmente el aserrín para dispersar las remanencias (10) energéticas correspondientes a esta llave que acaba de detectar. Después de varios ejercicios, se debe cambiar todo el aserrín, porque ya está totalmente impregnado con las distintas radiaciones de los objetos enterrados en él.

**\* Otros ejercicios para realizar con la caja de aserrín, siguiendo todos los pasos indicados en el ejercicio anterior**

En lugar de dos llaves, repita el ejercicio con dos tubos de agua, con dos trozos de diversos minerales o vegetales, con dos trozos de la misma tela, con dos trozos de cartulina del mismo color, con dos fotos de la misma persona, con dos monedas, botones, alfileres, lapiceras idénticas y de la misma marca. En general, puede ejercitarse con cualquier elemento doble: uno será enterrado y el otro le servirá de testigo o muestra del objeto enterrado.

A partir de los siguientes ejercicios, trate de ir paso por paso: no se adelante, por ejemplo, poniéndose a trabajar en campo abierto, si antes no agotó las muchas posibilidades de la caja de aserrín.

### **10.3. PREGUNTAS Y RESPUESTAS**

Ahora ya estamos en condiciones de realizar preguntas al péndulo y obtener sus respuestas. Como ya lo adelantamos en el ítem 5.4., debemos formular una sola pregunta por vez (esto implica que no se pueden realizar preguntas que contengan subpreguntas) y que puedan responderse por sí o por no. El péndulo responde a través de los movimientos cuyos códigos hemos explicado en el ítem 4.2. al hablar de la convención mental, a los que hay que añadir los dos aspectos de la rotación (velocidad y amplitud del giro) también explicados al principio del ítem 5.4.

Con respecto a las preguntas, restan aún dos observaciones.

#### **A. Plantear preguntas vitales y evitar las preguntas intrascendentes**

Recordemos que el subconsciente, que es quien responde a las preguntas que formulamos, es como nuestro ángel custodio en el orden biológico. Por lo tanto, sólo le interesan preguntas vitales = importantes para la vida. Esto quiere decir que no responde a preguntas intrascendentes.

Pregunte por ejemplo: "¿Cuántos piojos pueden vivir en la cabeza de un alfiler?" y verá que el péndulo permanecerá en la inmovilidad más absoluta. Porque es una pregunta sin importancia vital.

De allí que sea muy importante descubrir, en todos los casos, si la pregunta es legítima, para excluir la vana curiosidad.

Por otro lado, todo en la naturaleza se rige por una ley de ahorro de energía (Ley del menor esfuerzo). Por esta ley, la naturaleza no gasta energía en proyectos intrascendentes o en la obtención de datos o recursos que están a la mano o son más fáciles de obtener por otros procedimientos.

Esto quiere decir que no habrá respuesta válida mientras el opera-

dor no haya agotado previamente todas sus posibilidades de investigación empleando sus talentos ordinarios.

### **B. Saber qué se pregunta**

Significa tener muy en claro cuál es el contenido que le damos a aquello por lo que preguntamos. Por ejemplo, en la pregunta: "¿Raúl será exitoso en la vida?", la clave reside en la palabra "exitoso". ¿Cómo puedo saber qué significa si, por ejemplo, ni siquiera conozco qué profesión tiene Raúl, para saber cómo se manifiesta el éxito en ese estado de vida? Pero, supongamos que Raúl es artista. Ser exitoso puede tener muy distintos contenidos: ¿significa que será famoso?, ¿que ganará mucho dinero?, ¿que será alguien que, además de tener todo lo necesario para vivir dignamente, contará con gran capacidad en su profesión, gran madurez y estabilidad como persona y con una hermosa familia?

Esto nos indica también que, cuando los conocimientos previos son insuficientes, las preguntas suelen ser poco claras, imprecisas, ambiguas o polivalentes.

El asunto se vuelve más complejo cuando es otra persona la que realiza la pregunta. Es muy importante que, tanto la persona que consulta como el radiestesista, entiendan lo mismo, le confieran idéntico contenido a aquello por lo que preguntan.

Sugerimos a los radiestesistas no responder a preguntas como estas: "Quiero saber si lo que pienso tendrá resultado positivo o negativo". Esta pregunta la realizan habitualmente las personas que no quieren dar a conocer, ante nosotros, el contenido de su pregunta. Muchas veces el resultado no es preciso, porque mientras las personas formulan la pregunta, están pensando en otras cosas al mismo tiempo o porque desconfían de nuestra capacidad.

¿Solución? Lo mejor es que **ESCRIBAN** su pregunta y nos la entreguen en sobre cerrado. Entonces, nosotros obtendremos la respuesta en relación con la **PREGUNTA QUE ESTÁ EN EL SOBRE**.

Y la mejor manera de dilucidar nuestra capacidad, en estos casos, es anteponer la siguiente convención mental, a cualquier detección de preguntas cuyo contenido no conocemos: "Quiero que mi péndulo permanezca inmóvil si esta persona tiene segundas intenciones". Vivirán situaciones muy divertidas.

Sin embargo, recordemos siempre que no tenemos por qué demostrar nuestra capacidad. Simplemente la tenemos, la empleamos y eso es suficiente para nosotros. Si pensamos que debemos demostrarla, esto ya indicaría que nosotros dudamos de nuestra capacidad radiestésica.

### **C. Cerciorarse de que no falten preguntas**

Si se formulan bien las preguntas, sin omitir ninguna, realizaremos detecciones completas y admirables. Una anécdota personal puede ejemplificar mejor a qué me refiero.

Por motivos de trabajo, mi hermano Carlos y yo habíamos confluído en Resistencia, Chaco. Además de ser hermanos y amigos desde la infancia, compartíamos gustos y pasatiempos. Antes, él o yo, teníamos que recorrer muchos kilómetros para encontrarnos y compartir. Ahora, vivíamos en la misma ciudad y los encuentros eran fáciles y reiterados. Sin embargo, a los dos años, un día me avisa que nuestra felicidad había llegado a su fin: al año siguiente lo trasladarían a Misiones.

Rápidamente, consulté el péndulo. He aquí las preguntas que realicé y las respuestas, aparentemente incongruentes que obtuve: ¿Lo trasladan a Misiones? (NO). ¿El año que viene va a seguir en Resistencia? (NO). ¿Va a estar en Misiones? (SÍ) ¿Lo expulsarán de la empresa?' (NO). ¿Se irá a trabajar a otra empresa? (NO).

Aquí se me quemaron los papeles, ante la incongruencia de las respuestas y abandone la detección, en vez de preguntar: "¿Falta formular más preguntas para obtener una respuesta congruente?" La respuesta hubiese sido SI, pues faltaba la pregunta: "¿Se va a morir y lo llevaremos a Misiones?'. En efecto, antes de que finalizara el año, mi hermano menor murió repentinamente, y nosotros lo trasladamos a Misiones.

### **D. Y... ¿dónde queda la libertad?**

Situaciones como estas sugieren un interrogante: detecciones de este tipo ¿no plantean la cuestión de un determinismo en la vida de las personas? Porque si algo se detecta de antemano, quiere decir que de algún modo está predeterminado.

Al respecto, tengo dos experiencias.

D1. Un día, poniendo en práctica una técnica de "viaje mental por el tiempo" empecé a ir hacia adelante, para ver hasta donde llegaba. Debo admitir que el así llamado futuro, en la detección mental, tiene un límite y llega un momento en que se acaba. En mi caso, entré en una especie de nebulosa parecida a la sensación que produce un avión cuando ingresa en una zona de niebla.

D2. Por otro lado, tengo numerosos testigos de detecciones realizadas con mucho tiempo de anticipación, que se cumplieron con precisión absoluta. También supe con toda claridad el día en que mi padre me saludó por última vez. Y tengo datos que hacen que me incline a pensar que él, a su vez, sabía que en esta dimensión, era la última oportunidad que nos veíamos. Conste también que esta experiencia la

han tenido varios radiestesistas, respecto de sus padres o de sus hijos.

Con estos datos, ¿estoy sugiriendo que la vida de las personas está predeterminada y las personas están atadas inexorablemente a un destino que se cumple sí o si?

¡Decididamente, No!

Las detecciones acertadas, como en los casos citados, lo único que indican en el momento de la detección, es que se sintonizan datos que existen en ese momento y que inclinan la balanza en ese sentido. De allí en adelante, las acciones que libremente generan las personas hacen que se acumulen más decisiones a favor de los datos ya existentes y la detección, en ese caso, resulte correcta. O que las decisiones libres de las personas den un giro diverso a los hechos ya existentes y entonces suceda que, detecciones que parecían hechos consumados, inexplicablemente, para los deterministas, resulten distintas respecto de lo que se pronosticó.

— A su vez, en ocasiones, nos resulta cómodo adaptar la presente predeterminación de nuestro destino para evitarnos el esfuerzo que implica desarrollar nuestros talentos.

Por ej.: a alguien que no le gusta trabajar le puede venir bien la excusa: "Es inútil que trabaje, MI DESTINO ES SER SIEMPRE POBRE".

— Esta actitud puede ser reforzada, en otros, a través de la ley de congruencia por la cual, es imperioso que lo que nosotros pensamos dentro de nosotros coincida con lo que sucede fuera de nosotros. Por ej.: si pensamos que la gente es agresiva, incurriremos en comportamientos que incitarán a que los demás nos agredan, para que se cumpla la ley de congruencia y los hechos apoyen nuestra visión de la realidad.

— Otros pueden tener baja la autoestima y boicotear todas las situaciones favorables de modo que coincidan con el nivel de éxitos que permite su autovaloración.

Por eso sugerimos, siempre que se trate de personas, preguntar si las personas involucradas tienen capacidad PARA REVERTIR en el futuro, y en qué grado, las situaciones que estamos detectando en el presente. Sabemos que a determinada edad y en determinadas situaciones, las pautas de conducta suelen cristalizarse y mantener cierta rigidez renuente a los cambios.

Como también sabemos que, en el fondo de cada ser humano, habita un AVE FÉNIX que puede renacer de sus cenizas con impredecibles sorpresas. Por eso es importante tener siempre en cuenta estas advertencias.

Intuitivamente, percibo que, cuando yo ya esté en otra dimensión, las personas que en ese entonces habiten este planeta, posiblemente tengan un concepto del tiempo muy diverso del nuestro; pero mientras ese momento llega, es saludable manejarse con el concepto de tiempo que hoy nos crea menos conflictos y es el de pensar que el futuro está contenido en el presente, como el árbol más grande lo está en la semilla más pequeña.

#### **E. Tres advertencias:**

##### **E1. La Radiestesia da UNA respuesta, no LA respuesta**

Si no fuese así, las personas no asumirían la responsabilidad que les corresponde en cada una de las situaciones que generan. Esto hay que ponerlo muy de relieve, porque cada vez más personas entregan, literalmente, su propio poder a los demás al preguntar en forma infantil qué deben hacer ante tal o cual situación, como si en la Radiestesia residiese la totalidad de la respuesta.

El buen radiestesista jamás exime a la persona de su responsabilidad, sino que siempre le presenta una lectura general de la situación y después, teniendo en cuenta esa lectura, la persona debe tomar la decisión final.

Precisamente porque todo lo humano y sus situaciones están repletas de matices, no se puede responder por BLANCO o NEGRO: así se perderían muchas tonalidades que, desde el blanco, pasando por el gris, adquirirían diversas gradaciones hasta llegar al negro.

Lo mejor es acostumbrarse, en todas las situaciones en que están involucradas personas, a responder dentro de una escala del 1 al 10. Por ejemplo, se le puede decir a la persona: "Mire. Lo que usted consulta, en una escala del 1 al 10, tiene una importancia de 8". Después, la persona verá qué decide.

##### **E2. Las detecciones valen para el momento en que se hacen**

Por todo lo dicho en el punto D, existen algunos elementos que determinan cierta continuidad de las situaciones. Sin embargo, lo más sabio parece residir en la premisa de que las detecciones valen para el momento en que se realizan. Por eso no es conveniente —y más si no se tiene experiencia— realizar detecciones a muy largo plazo, sin volver a chequearlas cada tanto, para ver si las condiciones no han variado por el libre juego de la libertad de las personas involucradas.

##### **E3. Un manejo especial del tiempo y del espacio**

Con todo, aun respetando la libertad de las personas, tenemos que decir que en Radiestesia, existe un manejo especial del tiempo y del



espacio. Así como para el pensamiento no existen el tiempo y el espacio (= es suficiente que pensemos que estamos en un lugar para estar de inmediato mentalmente en él) tampoco existen en la intuición radiestésica.

Por eso dice Marc Aurive (pág. 113): "La inexistencia de los factores tiempo y espacio está demostrada por la telerradiestesia, ya que, cualquiera que sea la distancia del objeto de la búsqueda, el pensamiento lo alcanza instantáneamente. Si la distancia no existe, tampoco existe el tiempo que se necesita para atravesarla. Basta que un hecho exista en potencia, en alguna parte de la mente de alguien, bajo la forma de una idea o de una intención, o en un grupo de circunstancias convergentes, para que sea previsible, independientemente de su alejamiento real en el tiempo y en el espacio".

Como vimos a raíz de la FORMULACIÓN de PREGUNTAS, surgieron algunas cuestiones a las que debimos prestar atención.

**Volvamos a recordar algunos aspectos importantes desde el orden práctico.**

- Formule la pregunta del modo más claro posible.
- Cuanto más breve sea la pregunta, mejor se podrá concentrar en ella. Recuerde que el inconsciente no piensa, sólo brinda informaciones relacionadas con la pregunta formulada.
- No realice dos preguntas en una sola frase (el inconsciente no sabría a cuál responder o respondería la que cree que es más importante para usted según la carga emocional que usted le confiera).
- No realice preguntas cuya respuesta puede obtener por otros medios.
- No formule preguntas por mera curiosidad. Su interioridad debe quedar programada para responder siempre a asuntos de real necesidad e importancia. Es decir que, cada vez que usted se disponga a trabajar, su inconsciente se predisponga a colaborar seriamente con usted porque nunca lo vio jugar, curiosear ni divertirse con el tema.
- Tampoco debe prestarse para satisfacer curiosidades o egoísmos ajenos. Siempre debe conducirse con seriedad y discreción.

#### **F. Evitar las resistencias** emotivas y electrónicas

Debemos recordar siempre que la Radiestesia se maneja con campos eléctricos y electromagnéticos (3) de muy baja intensidad.

Si, por ejemplo, estamos perturbados emocionalmente, aumentamos la resistencia al flujo bioeléctrico del sistema nervioso, que es el **que** necesitamos para mover el péndulo. Esto traerá como consecuencia que el péndulo no realice movimientos francos y definidos, sino

erráticos, distorsionando de este modo la lectura.

También perturban gravemente, no sólo la lectura radiestésica sino inclusive nuestra salud, todos los equipos eléctricos y electrónicos que estén encendidos en las proximidades.

### **G. Evitar los cortocircuitos personales**

Son aquellos que bloquean el normal flujo de nuestras energías, por ejemplo, ya que cada mano y cada pie tienen polaridades distintas y contrarias entre sí. Si es zurdo, debe tomar el péndulo con la mano izquierda y si es ambidiestro, pregunte al péndulo con qué mano le conviene más sujetarlo.

Recordemos que a la mente profunda de un zurdo, como tiene cruzada la conexión de los hemisferios cerebrales, le puede parecer extraña toda relación con la parte diestra. Cuando se quiere que haga con la mano derecha lo que habitualmente hace *con* la izquierda, se produce una conmutación cerebral que causa distintos efectos: confusión mental, tartamudeo al hablar y cortocircuito de la energía al trabajar radiestésicamente.

Por eso, si a un zurdo, las detecciones le dan exactamente al revés (cuando para todos es blanco, él detecta negro) esto tendría que alertarnos para invertir sus códigos: para él, el giro a la derecha del péndulo indicará NO y hacia la izquierda SÍ.

### **H. Los pensamientos, sentimientos y actitudes de vida nos modulan**

Debemos tener en cuenta que en nosotros interactúan energías físicas, electroquímicas, psíquicas (unidas y manifestadas a través de pensamientos y sentimientos) y espirituales (que son los sentimientos, sensaciones y actitudes de vida que nacen directamente de nuestra relación con Dios) (15).

Tampoco debe olvidarse que, cuando se le da preeminencia a la energía de un orden, se bloquean las de los órdenes restantes. Por ejemplo: si llevamos un tipo de vida desordenado y tóxico —comidas, bebidas, cigarrillos— entramos necesariamente en estados de desarmonía y desequilibrio; y nosotros necesitamos, para trabajar en Radiestesia, de los estados de ánimo que producen los niveles preponderantemente psíquico-espirituales, como son la armonía, el equilibrio, la paz, el amor. La creatividad misma que tiene que acompañar nuestro trabajo es de un orden superior.

En consecuencia, sepamos que los pensamientos, los sentimientos y actitudes de vida modulan nuestra parte energética.

Esto parece muy simple de entender: fijémonos cómo nos modula

un sentimiento de amor y uno de odio en los planos físico, psíquico y espiritual. Debemos aprender a concientizar eso: cómo nos sentimos; no es lo mismo estar poseído por el odio o la ira que estar enamorados, por ejemplo.

Por eso tratemos —a través de repetidos viajes a nuestro territorio interior— de concientizar qué pensamos y qué sentimos. Hay que estar totalmente conscientes de las energías que nos modulan, porque si estas son desarmónicas pueden alterar totalmente la lectura radiestésica, hasta el punto de equivocar todas las respuestas.

#### **10.4. ELEMENTOS INTERNOS Y EXTERNOS PARA TENER EN CUENTA A.**

##### **Lugar y elementos de trabajo**

- Una habitación silenciosa, sin espejos ni equipos electrónicos. (Los espejos, como lo veremos en la Tercera Parte, invierten la polaridad de las radiaciones existentes y las reflejan, ocasionando perturbaciones en la lectura).
- Una mesa de madera. Hay quienes recomiendan cubrir la mesa con un papel o un paño negro. En nuestra experiencia hemos hallado muy práctico y eficaz trabajar sobre una simple servilleta blanca de tela o de papel. Empleando una servilleta blanca, ya no cuenta si la mesa es de vidrio, plástico u otro material.
- Una brújula, para orientar los esquemas de selección, si los hubiere. Aunque la brújula también es muy útil para lograr una lectura más exacta. Por ejemplo, si nuestro péndulo gira indicando un campo radiestésico (3), y al colocar sobre ese campo una brújula, no cesa sino que prosigue o intensifica sus giros, esa será una buena señal de que estamos sintonizando realmente el objeto que buscábamos y no sus reflejos (11). Con el mismo fin se suele usar un imán. El imán debe coincidir con las polaridades magnéticas de la tierra. Estos trabajos se realizan siempre a partir del norte magnético.
- Una barra de azufre, o bien una punta fina de cualquier metal como, por ejemplo una aguja, acercados al péndulo mientras gira, anula su movimiento si se está sobre un reflejo de lo que se busca. El azufre en barra sirve también para quitar remanencias (10), si las hubiere; pero también son suficientes las palmas de las manos: con pasarlas sobre la mesa como quien la limpia de polvo o de migas, vuelven a dejar la mesa en condiciones para operar radiestésicamente de nuevo.

Asimismo, sirven para quitar remanencias el carbón vegetal, la tiza —carbonato de calcio—, el yeso o la sal marina gruesa.

Con el fin de eliminar remanencias. en los muros y techos —hablamos aquí de la famosa "memoria" de las paredes— es suficiente la pintura a la cal (hidróxido de calcio); al secar, se combina con el dióxido de carbono (anhídrido carbónico) del aire- y resulta carbonato de calcio.

— Un anillo de zinc o de bronce (ambos, metales diamagnéticos) colocado en el índice de la mano derecha, ayudaría a mejorar la captación de las radiaciones.

— Neutralizadores de imágenes energéticas. Un problema muy particular le crean al radiestesista los reflejos o imágenes energéticas (11) de los objetos. Son verdaderos "espejismos" que tienen todas las características del objeto que estamos buscando y que podemos sintonizar como si fuese el objeto, pero que no está realmente en el lugar donde lo detectamos.

Generalmente, el oro emite once imágenes energéticas de sí mismo como hecho natural. En cambio, como lo veremos en el apartado 10.6. F, los otros objetos suelen hacerlo sólo en condiciones atmosféricas especiales.

En las habitaciones o en las cajas —es importante que lo tenga en cuenta cuando trabaje en la "caja de aserrín"— los ángulos también producen imágenes energéticas (11) de los objetos colocados en ellos (12).

¿Cómo neutralizar las imágenes energéticas? Suspender la respiración: el péndulo se detendrá si es una imagen, y seguirá girando si estamos ante el objeto buscado.

Acercar al péndulo los Sellos de Salomón —figura compuesta por dos triángulos isósceles entrelazados— o colocar sobre el piso de la habitación en que trabajamos, trozos de hierro o de acero. Puesto que, tanto estos metales como los sellos son fuertes emisores de energías auténticas, neutralizan fácilmente a las reflejadas. El hecho de cortar la respiración alarma todos nuestros sistemas, produciendo también una gran movilización energética que actúa de la misma manera.

Resumiendo: tenemos siete formas para anular los reflejos o imágenes electromagnéticas:

1. Suspendiendo la respiración.
2. Colocando trozos de hierro <> de acero en la habitación.
3. Usando los Sellos de Salomón.
4. Acercando una barra de azufre.
5. Acercando un metal de punta fina.
6. Empleando una brújula.
7. Acercando un imán.

## B. Estado psicofísico

Aquí simplemente recordamos todo lo dicho antes sobre la relajación, la estabilidad emocional y la neutralidad mental como condiciones indispensables para todo aquel que desee operar con éxito radiestésicamente.

### 10.5. RUTINAS QUE DEBEN TENER EN CUENTA LOS PRINCIPIANTES

**A. Fijar nuestra longitud de onda antes de trabajar.** Si nosotros fuésemos radiestesistas de la NASA o especialistas de alguno de los ejércitos de la NATO, es posible que en lugar de un péndulo tuviéramos una computadora personal, diseñada según nuestra propia longitud de onda para operar.

Pero como no lo somos, debemos determinar, aproximadamente, nuestra longitud de onda en forma casera.

Se determina: tomando el hilo del péndulo con el dedo pulgar e índice, de modo que el péndulo quede suspendido. Con la otra mano, tomamos la punta del hilo y vamos tirando de él hacia arriba, acortando la distancia que existe entre el péndulo y los dedos que lo sostienen.

Llegará un momento en que se instaurará una especie de estado de armonía entre el péndulo y la mano, en el que no sentiremos ni el peso del péndulo ni de la mano; como si ambos fuesen una sola cosa. Esa es, aproximadamente, nuestra frecuencia.

Cuanto más cercanos estemos a ella, con más rapidez reaccionará el péndulo. Si el procedimiento anterior no nos resulta convincente, recordemos que todavía nos queda la opción de preguntar: "¿Esta es para mí la mejor distancia de suspensión para operar?". Experimentar con distintas longitudes del hilo hasta que el péndulo responda que SÍ. Para eso, preguntar:

¿Debo acortar más la suspensión? ¿Es necesario que la alargue más?

El hilo o cadena de algunos péndulos posee en el extremo un soporte en el que, generalmente, se va enroscando el hilo y se lo va des- envolviendo, en forma más lenta hasta que el péndulo gire

Recordemos que cuanto más cerca estemos de nuestra frecuencia, más rápidas serán las respuestas que obtendremos.

Cuando gira, estaríamos en la longitud de onda correcta. Por regla general, cuanto más corto es el hilo más rápidos son los movimientos del péndulo, y cuanto más largo, más lentos.

El Arq. L. H. López Quiroga tiene un método para determinar la longitud de suspensión del péndulo en función del ritmo cardíaco del operador. Como la fórmula es un poco complicada para los que no frecuentamos los cálculos matemáticos, le he pedido al Arquitecto que nos prepare una tabla, en la que a cada una de las pulsaciones correspondiese la longitud de suspensión del péndulo. Es la siguiente:

LONGITUD DE SUSPENSIÓN PENDULAR			
PULSO	LONGITUD DE SUSPENSION		
(lpm)	(cm)		
	K = 1	K = 1.618	K = 2
60	24.8	9.5	6.2
61	24.0	9.2	6.0
62	23.3	8.9	5.8
63	22.5	8.6	5.6
64	21.8	8.3	5.5
65	21.2	8.1	5.3
66	20.5	7.8	5.1
67	19.9	7.6	5.0
68	19.3	7.1	4.8
69	18.8	7.2	4.7
70	18.2	7.0	4.6
71	17.7	6.8	4.4
72	17.3	6.6	4.3
73	16.8	6.4	4.2
74	16.3	6.2	4.1
75	15.9	6.1	4.0
76	15.5	5.9	3.9
77	15.1	5.8	3.8
78	14.7	5.6	3.7
79	14.3	5.5	3.6
80	14.0	5.3	3.5
81	13.6	5.2	3.4
82	13.3	5.1	3.3
83	13.0	5.0	3.2
84	12.7	4.8	3.2
85	12.4	4.7	3.1
86	12.1	4.6	3.0
87	11.8	4.5	3.0
88	11.5	4.4	2.9
89	11.3	4.3	2.8
90	11.0	4.2	2.8
91	10.8	4.1	2.7
92	10.6	4.0	2.6
93	10.3	3.9	2.6
94	10.9	3.8	2.5
95	9.9	3.8	2.5
96	9.7	3.7	2.4
97	9.5	3.6	2.4
98	9.3	3.6	2.3
99	9.1	3.5	2.3
100	8.9	3.4	2.2

Referencias del gráfico anterior: lpm = latidos por minuto; K=1: una oscilación por pulso; K=1,618: relación áurea. K=2: dos oscilaciones por pulso.

Para cada valor de pulso, son armónicas las tres opciones tabuladas, sus múltiplos y submúltiplos.

La longitud de suspensión se mide desde el punto de sujeción hasta el centro de gravedad del péndulo.



Gráfico N° 19

¿Qué es la RELACIÓN ÁUREA a la que alude el cuadro de la página anterior? La relación áurea es una proporción matemática que se da con mucha frecuencia en la naturaleza. Su valor aproximado es 1,618034. El valor exacto es: la mitad de la suma de la raíz cuadrada de 5 más 1. Es una proporción muy agradable a la vista y fue muy empleada en el Renacimiento, un siglo en el que la armonía impregnaba todos los aspectos de la vida y del arte.

Le Corbusier, gran artífice de la arquitectura moderna, revitalizó su uso en su teoría de la proporción denominada modulator.

Sobre la proporción áurea bajamos de Internet la siguiente información perteneciente al Dr. Leonardo Venegas Villamil, matemático graduado en Didáctica de las Matemáticas, en París, profesor de Matemáticas en la Universidad de Los Andes desde 1983, con investigaciones en historia, filosofía y estética de las matemáticas.

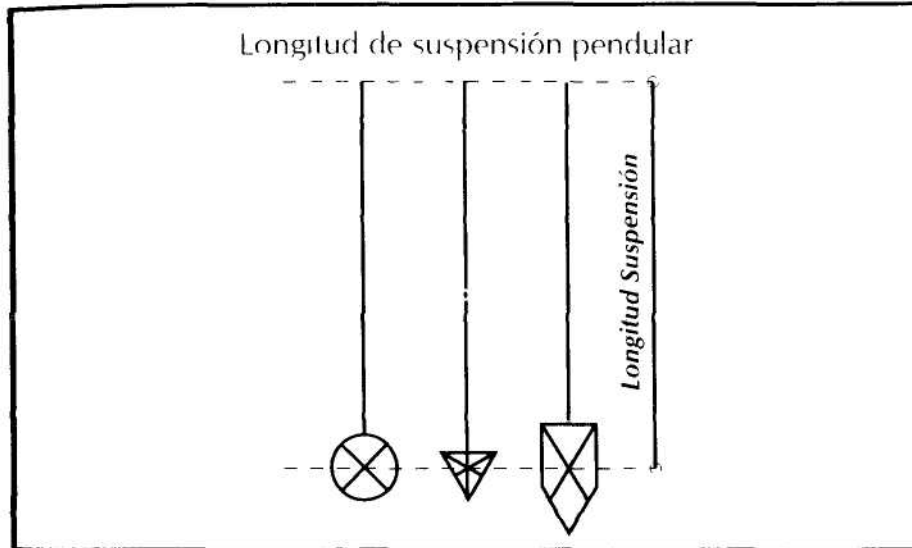
"Análoga a la luna del poeta y al cielo del navegante, o al bordón del pordiosero y al óbolo del mercader, o a la lumbre del sacerdote y al agua del terapeuta, o al pánico del asesino y a la escuadra del constructor, o, aun, análoga al juego del niño y al augurio de la madre, una cierta proporción se ha empeñado en habitar entre los secretos del hombre.

Se trata de una cifra estética, y las épocas han querido ornamantarla con múltiples denominaciones. Los egipcios y Platón la consideraron como el número del alma del mundo.

Mientras que para Leonardo, el de Pisa, habría sido el término de una sucesión infinita de excedentes generacionales de conejos, para da Vinci era, según le enseñara su amigo Luca Pacioli de Borgo, monje "ebrio de belleza", la divina proporción. Kepler la juzgó joya de la geometría. Zeysing, quien la redescubrió para el romanticismo alemán, erigiéndola en principio morfológico rector, le devolvió el antiguo apelativo griego de proporción áurea. Finalmente, en nuestro prosaico siglo, Le Corbusier la interpretó como el canon de la serie azul.

Pero el tiempo no la ha gastado. Silenciosa como una montaña y ostensible como un símbolo, suele hallársela entre las cosas más dispares que ayudan a poblar la existencia. Presa en la pirámide de Keops, por ejemplo, o en la monotonía de las ventanas del edificio de Naciones Unidas, en Manhattan.

Organizando el severo rostro de una dama retratada en el Renacimiento y la estructura de un preludio de Debussy que anunció el advenimiento de una nueva música. Obstruyendo la salida de los diablos en la habitación de Fausto, ritmando el cáliz de una flor, las vetas de una concha marina y la fina modulación de medidas que componen el cuerpo humano. Así mismo puede encontrarse en un poliedro, en una cosmología, en un rosetón gótico, en una cantata y, acaso también, en las dimensiones de esta hoja".

**¿Cómo se determinan las pulsaciones?** En forma casera se puede proceder de la siguiente manera: cuente cuántas pulsaciones tiene en 6 segundos; a ese número de pulsaciones añádale un 0 y obtendrá cuántas pulsaciones tiene por minuto.

Por ejemplo: si usted contó 7 pulsaciones en 6", tiene 70 pulsaciones por minuto. Si contó 10, tiene 100. Si contó 11, tiene 110. Si contó 9, tiene 90 pulsaciones por minuto.

También, para mayor precisión, se pueden contar durante 15 segundos y multiplicar por cuatro.

**B. Tomar correctamente el hilo del péndulo** entre el pulgar y el índice, del mismo modo con que sostenemos un papel o el tallo de una



flor, cuando empleamos sólo esos dos dedos.

Los dedos restantes deben quedar extendidos y paralelos entre sí, mientras que el dedo índice de la otra mano se mantiene extendido para que actúe como "antena". Para que tenga una idea de la posición, después de cerrar suavemente el puño, eleve sólo el dedo índice, manteniendo el resto de los dedos replegados suavemente: y obtendrá la posición correcta.

Siempre se sostiene el péndulo con la mano que más manejamos, **por** lo tanto, los zurdos tomarán el péndulo con la mano izquierda y usarán como antena el índice de la mano derecha.

Cuando se practica la Radiestesia sobre el terreno, es muy importante precisar cuál es el elemento señalador radiestésico para incluirlo en la convención mental, de modo que quede bien claro cuándo debe reaccionar el instrumento. Recordemos que los señaladores habituales son:

- a. La punta del pie derecho o izquierdo.
- b. La vertical que pasa por el centro de la cabeza del radiestesista.
- c. El centro de la mano que sostiene el instrumento radiestésico.
- d. El punto tocado con el dedo índice de la mano libre.
- e. El punto tocado por algún elemento auxiliar (por ejemplo, la punta de un lápiz).
- f. El punto señalado con el dedo índice de la mano libre (rayo digital).
- g. El punto señalado por algún puntero (por ejemplo, una vara o una linterna láser).
- h. La vertical del centro operativo del instrumento radiestésico (rayo vertical).
- i. La dirección señalada por el pensamiento (rayo mental).
- j. La intersección con el terreno de la recta que, partiendo del Sol, pasa por el centro operativo del instrumento (rayo solar).
- k. Igual que el anterior, pero partiendo de una fuente luminosa artificial (rayo luminoso).

Según lo indica el gráfico siguiente, el centro operativo en el péndulo corresponde al punto de suspensión y, en las varillas, a la mitad del brazo mayor (ver pág. 112).

Más adelante tratamos específicamente el tema de los rayos radiestésicos; sin embargo, hacemos notar aquí que, muy a menudo, se suele confundir el rayo MENTAL con el VISUAL (u ocular). — El rayo VISUAL une en línea recta los ojos del radiestesista con el objeto radiestésico y se localiza en el espacio físico tridimensional. El objeto radiestésico necesariamente tiene que estar al alcance de la vista.



Gráfico N° 20

— El rayo MENTAL no tiene nada que ver con el espacio físico tridimensional, porque la mente del radiestesista se conecta con el objeto radiestésico, independientemente de la dirección en que este mire (= se conecta independientemente y más allá del tiempo y del espacio). Esto quiere decir que el objeto radiestésico no necesariamente debe estar al alcance de la vista.

También suelen confundirse los rayos SOLAR y LUMINOSO. Los dos conectan al radiestesista con el objeto radiestésico, a través de un rayo de luz: salvo que el SOLAR proviene del Sol y el rayo LUMINOSO proviene de cualquier fuente artificial de luz (¡así de simple!...). El rayo solar puede emplearse también de noche, si se conoce la posición del Sol en el momento de la detección. Existen varios procedimientos para ello. Uno está relacionado con la ubicación de la Luna en el firmamento. Cuando hay Luna llena, el Sol está en la dirección opuesta a la de la Luna. Cuando la Luna está en cuarto creciente o cuarto menguante, debe trazarse una línea imaginaria, uniendo ambos extremos de la Luna y por el centro de dicha línea, trazarle una perpendicular que se prolongue hasta el horizonte; este punto señala la dirección del Sol.

**C. Antes de comenzar a trabajar, conviene formular algunas preguntas para chequear.**

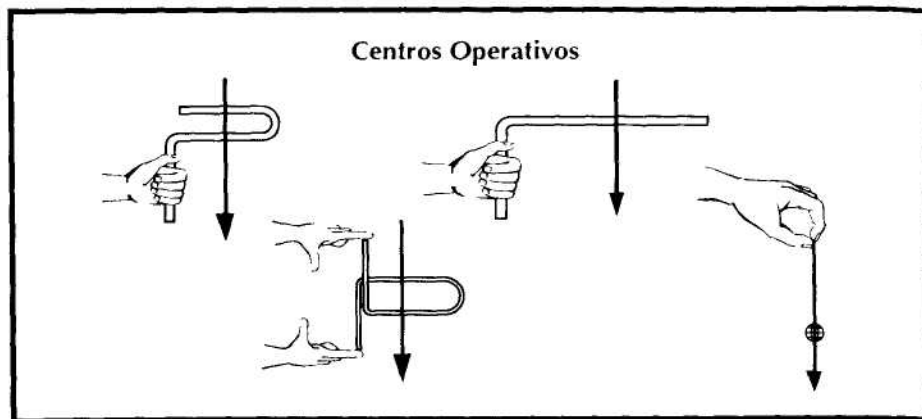
\* **Nuestro estado psicofísico:** ¿Estoy en condiciones psicofísicas para operar? ¿En este estado: puedo obtener respuestas objetivas?

\* **Nuestra orientación** con respecto a los PUNTOS CARDINALES: ¿Estoy bien orientado? ¿Cuál es la mejor orientación para mí en este lugar? ¿Existe una orientación mejor que esta? ¿Cuál es? En este último caso, el péndulo indica la dirección correcta.

En general coincidimos plenamente con Héctor V. Morel quien sugiere el oeste como mejor orientación para el día y el este para la noche y la madrugada.

Cuando queremos trabajar y estar energizados, conviene estar orientados hacia el E, porque con esta orientación recibimos la máxima cantidad de energía. En cambio, para relajarnos, nos orientamos hacia el S. De este modo recibimos el menor flujo energético posible. En el hemisferio norte el menor flujo energético se recibe mirando hacia el norte y el mayor, mirando hacia el este.

También debemos acostumbrarnos a orientar según los puntos cardinales los mapas, croquis, esquemas de selección y planos. La ubicación real, por ejemplo de un campo, debe tener la misma orientación en los dibujos, sobre nuestra mesa de trabajo.

Si en el croquis no figuran los puntos cardinales, pregunte: "¿Esta posición es la correcta?". Aun cuando la respuesta del péndulo sea Sí, pregunte: "¿Existe una orientación más correcta que esta?". Si la respuesta es Sí, preguntar: "¿Cuál es?". El péndulo indicará la orientación correcta. Situados sobre la nueva orientación, repetir las preguntas hasta que el péndulo no sugiera ninguna orientación nueva.

Un EJERCICIO que puede realizar cada vez que se encuentre en un lugar donde no conozca la ubicación de los puntos cardinales, consiste en UBICAR la POSICIÓN del NORTE GEOGRÁFICO, con el péndulo o la varilla. Ejemplificamos con el PÉNDULO que incluye el uso del brazo izquierdo como antena.

- Relájese totalmente. Utilice el brazo izquierdo extendido en forma paralela al suelo, señalando el horizonte.
- Exprese su deseo: "Deseo ser sensible a la dirección del NORTE GEOGRÁFICO". Gire lentamente sobre sí mismo (en el sentido de las agujas del reloj si es diestro y en sentido contrario si es zurdo), de modo que sus pies acompañen al brazo extendido = si su brazo apunta al este, en un determinado momento, en ese momento los pies también deben estar dirigidos hacia el este.
- Exprese la convención mental siguiente: "El péndulo girará cuando mi brazo indique el NORTE GEOGRÁFICO".
- A medida que gire realice paradas breves y pregunte en cada parada: "¿Es esta la dirección del norte?". Cuando el brazo antena señale el norte, el péndulo girará de acuerdo con la convención establecida.

Existen algunos métodos para determinar el NORTE, cuando no se posee brújula:

- \* Observando el MUSGO en las piedras y en los troncos de los árboles. En nuestro hemisferio (sur) el musgo se presenta en las caras orientadas hacia el sur. En consecuencia, el norte geográfico es la dirección opuesta a la que posee musgo.
- \* Empleando un RELOJ de AGUJAS. Se coloca el reloj de manera que el 1 apunte en la dirección del Sol. La aguja horaria (corta) forma con el número 1 un ángulo, cuya bisectriz señala el norte geográfico. En este momento se usa el 1 porque corresponde al mediodía solar = 13 hs.
- \* Por las ESTRELLAS. Debe ubicarse la Cruz del Sur. Prolongando el brazo mayor de la cruz 3,5 veces hacia abajo y luego bajando verticalmente, se obtiene el SUR geográfico.



Gráfico N° 21

\* INTERFERENCIAS. ¿Existe alguna interferencia aquí? ¿Proviene de un objeto que está sobre la mesa? ¿Es algún objeto mío personal? ¿Proviene del ambiente? ¿Proviene de alguna persona presente?

Las personas muy ansiosas por la respuesta pueden interferir en la prospección. También puede tratarse de personas fuertemente dotadas con capacidades radiestésicas. Si sospechamos que somos interfe-

ridos por alguien así, podemos realizar la siguiente prueba: mientras hacemos oscilar el péndulo, le pedimos que trate de cambiar la oscilación por giros. Si lo logra, esa persona tiene capacidad de interferencia sobre nosotros.

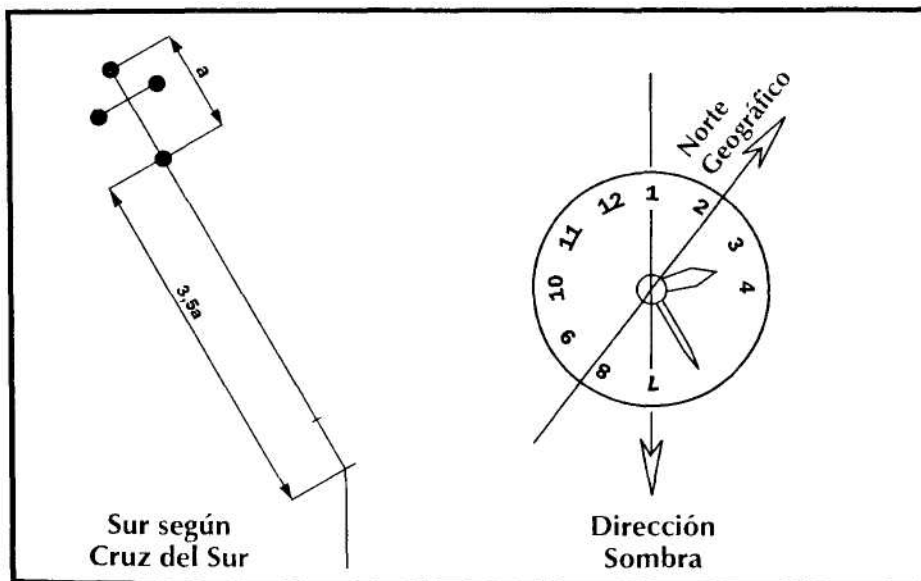
\* REMANENCIAS (10) ¿Hay remanencias? ¿Están en la mesa?  
¿Están en el péndulo?

#### **D. Modos de remover las remanencias**

Ya dijimos en el punto 10.4. A. que las remanencias de la mesa de trabajo se pueden quitar pasando sobre ella una barra de azufre, un imán, deslizando las palmas de las manos que previamente se habrán frotado entre sí para despolarizarlas o cambiando la servilleta blanca de papel, después que la hemos empleado de ambos lados para detectar.

Las remanencias del péndulo se quitan de varias maneras: soplándolo, despolarizándolo (para eso, colocarlo entre las palmas de nuestras manos de modo que quede en el centro de estas), tocando el suelo con el péndulo (= es una descarga a tierra) o lavándolo con agua y jabón.

Recordemos siempre que, entre un trabajo y otro, debemos quitar la remanencia de nuestras manos (frotándolas entre sí o lavándolas con agua), de la mesa de trabajo y del péndulo, con los procedimientos que acabamos de enunciar. Si usamos testigos que han sido tocados por otros, incluso antes de colocarlos en la mesa debemos desimpregnarlos.

Suspendiendo el péndulo sobre el testigo podríamos preguntar: ¿Alguien hizo alguna prospección usando como testigo esta foto, este objeto? Recordemos que si una persona emplea ese objeto y se equivoca en la detección, corremos el riesgo de sintonizar su equivocación si no desimpregnamos previamente el objeto.

Otro procedimiento para distinguir el objeto real de su remanencia consiste en incluirlo en la convención mental: "Sólo deseo ser sensible a la radiación del objeto que busco, excluyendo la que corresponde a su remanencia".

### **10.6. CONDICIONES PARA OPERAR RADIESTÉSICAMENTE A.**

#### **Un recurso excepcional para casos excepcionales**

Convengamos desde el principio que, así como en el punto 10.3. A. habíamos dicho que por una ley de ahorro de energía el sistema radiestésico no responde a preguntas intrascendentes o inútiles, aquí

tampoco proporcionará ningún dato que ya tengamos o podamos obtener por otros medios.

Por ejemplo, no puedo pedir a un radiestesista que llame telepáticamente a un amigo para que este a su vez me llame por teléfono. Si yo en mi agenda tengo el teléfono de ese amigo. La Radiestesia es algo serio, excepcional y solo debe ser usada para situaciones excepcionales. Es decir, para aquellas situaciones en las que el dato que se pide no se puede obtener por ningún otro medio.

Creo que ni siquiera tendría que añadir que el péndulo tampoco funciona para halagar el "ego" de nadie.

## **B. Ocho recursos ante el cansancio y el desequilibrio energético**

Me parece que es importante prevenir a nuestros eventuales consultantes, acerca de que el nuestro es un trabajo que consume energía y que, más o menos, podremos trabajar por un lapso de 30 minutos. Precisamente, porque —como ya lo dijimos— en esta tarea están involucrados el cerebro y el sistema nervioso en su parte física y psíquica, no sólo para sintonizar la información sino también para imprimir a los instrumentos el movimiento necesario que permitan darnos a conocer conscientemente la información sintonizada.

Con todo, a veces estamos actuando en campos abiertos y hemos realizado un largo viaje para llegar hasta allí y no podemos abandonar la tarea hasta dejarla concluida. Para esas circunstancias, existen algunos recursos:

B1. Los ejercicios orientales de transmutación de energía y respiratorios (pranayama), para aquellos que los conocen.

B2. Tomar la energía del Sol. Para eso, por la mañana debemos situarnos orientados hacia el norte geográfico y extender la palma de la mano derecha hacia el Sol, para captar a través de las yemas de los dedos las benéficas energías solares y del cosmos: la mano izquierda con el índice extendido, se dirigirá hacia la tierra, como si fuese un verdadero cable a tierra. Entonces, las energías que ingresen por la mano derecha, después de recorrer todo el cuerpo, fluirán hacia la tierra. De este modo nos despolarizaremos, sacándonos de encima las radiaciones electrostáticas que nos cansan. Por la tarde, nos orientamos hacia el sur geográfico y extendemos la mano derecha hacia el Sol.

B3. Absorción de energía cósmica y descarga a tierra. Otra variante del ejercicio anterior la sugiere Abbot George Burke en *Magnetismo curati-*

vo. Consiste en ponerse de pie, descalzos, mirando hacia el este, bien relajados, con los brazos extendidos en cruz a la altura de los hombros. la palma izquierda hacia arriba, ahuecada, para que los dedos apunten al cielo y reciban energía vital; la palma derecha hacia abajo, con los dedos apuntando a la tierra para descargar los excesos de energía, manteniendo la postura durante tres minutos aproximadamente.

B4. Carga y descarga energética con el péndulo Este es otro ejercicio equilibrador sugerido por Carmen Riera de Maniglia.

Recordemos que nosotros podemos estar desequilibrados por exceso de energía ("acelerados", pasados de vueltas) o por déficit de energía ("bajoneados", depresivos).

\* Para drenar el EXCESO de energía (= descarga), de pie, relajados, mirando al polo geográfico más cercano (para nosotros el sur) sostendremos un péndulo con el brazo de la mano hábil, mientras presionamos con los dedos pulgar y anular de la mano libre los lagrimales contra la parte superior de la nariz, apoyando sobre la frente los dedos índice y medio, abiertos en "V" para no obstruir el Chakra frontal.

El péndulo girará en sentido antihorario o negativo. Cuando el péndulo se detiene, indica la completa eliminación de la energía superflua.

\* Para compensar el DÉFICIT de energía (= carga), se gira el cuerpo hasta quedar mirando hacia el este, manteniendo la posición anterior; el péndulo girará ahora en sentido horario o positivo. Cuando se detenga, indicará el final del proceso equilibrador.

B5. Método reflexológico. Otro procedimiento equilibrador sugerido por el Dr. Frederic Viñas en su libro de reflexología podal *La respuesta está en los pies*, consiste en entrecruzar los dedos de ambas manos —como si fuese en oración—y comprimir fuertemente las membranas interdigitales.

B6. Pulseras de cobre. Las pulseras de cobre, con forma de circuitos oscilantes Lakhowsky, colocadas en la muñeca derecha, con la abertura hacia afuera.

B7. Respiración cromática. Otro procedimiento equilibrador, sugerido por Richard Gerber en *La curación energética*, consiste en aplicar a cada Chakra su color resonante, mediante la irradiación de luz filtrada o por respiración cromática. La respiración cromática consiste en visualizarse respirando el color durante la inhalación y luego dirigir mentalmente ese color hacia el chakra o zona afectada, con la exhalación.

### Nota importante sobre los Chakras

A continuación transcribiremos partes de un trabajo sobre los Chakras, del Arq. L.H. López Quiroga.

Así como el sistema digestivo absorbe los nutrientes físicos, en el cuerpo existen centros especializados para captar las energías vibracionales superiores: esos centros son denominados por los hindúes, CHAKRAS.

Los Chakras principales son siete y están especializados en la captación, transformación y emisión de energías sutiles que nos conectan y relacionan interactivamente con el universo. Estas energías son muy importantes para el crecimiento armonioso y el mantenimiento de la vida.

Con respecto a la posición exacta de los Chakras, son pocos los dibujos correctos que he visto. La mayoría de los autores coloca centrados los Chakras Sacro y Cardíaco, cuando en realidad, están desplazados a la izquierda, hacia la posición del Bazo y del Corazón. Además, suelen mostrar al Chakra Raíz, ubicado en la parte delantera, cuando está ubicado en la parte inferior de la espalda. La posición correcta de frente y de perfil es la que puede observar después de las referencias que siguen. 1. Chakra Base o Raíz. 2. Chakra Sacro o Gonadal. 3. Chakra Solar o Plexo Solar, 4. Chakra Cardíaco o Corazón. 5. Chakra Laríngeo o Garganta. 6. Chakra Frontal o Tercer Ojo. 7. Chakra Coronario o Corona.



Gráfico N° 22



La reflexología podal permite estimular muy eficazmente los distintos Chakras. Consiste en la estimulación, mediante digitopresión (presión con la punta del dedo pulgar) de las zonas reflejas de los Chakras, situadas en las plantas de los pies. El gráfico siguiente indica la posición de las zonas reflexológicas podales:

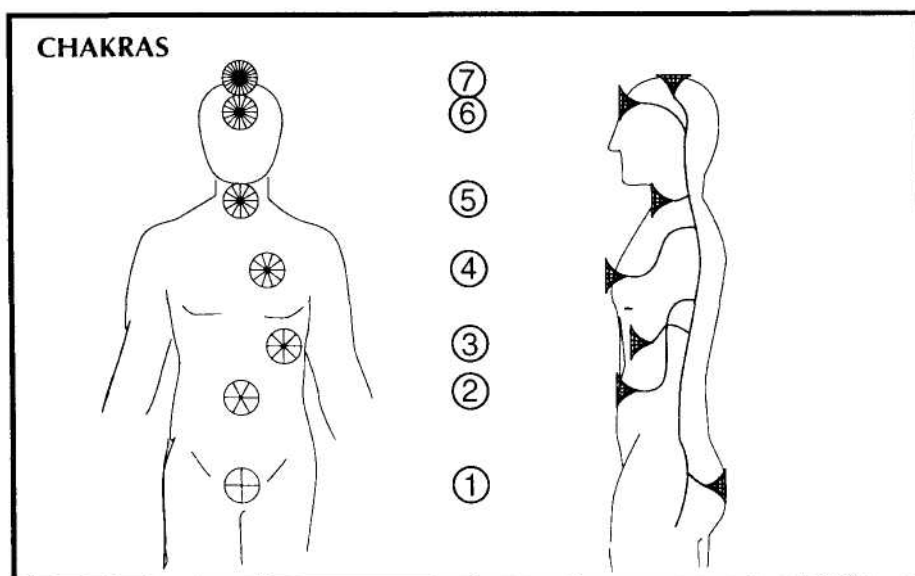

Gráfico N° 23

El intercambio energético se produce en tres planos principales: el ESPIRITUAL, PERSONAL y FISIOLÓGICO. Cada uno de estos planos emplea los Chakras más adecuados (= especializados) para ese nivel.

Así, al plano

- \* ESPIRITUAL, corresponden los Chakras CORONARIO y FRONTAL.
- \* PERSONAL, los Chakras LARÍNCEO, CARDÍACO y SOLAR.
- \* FISIOLÓGICO, los Chakras SACRO y BASE.

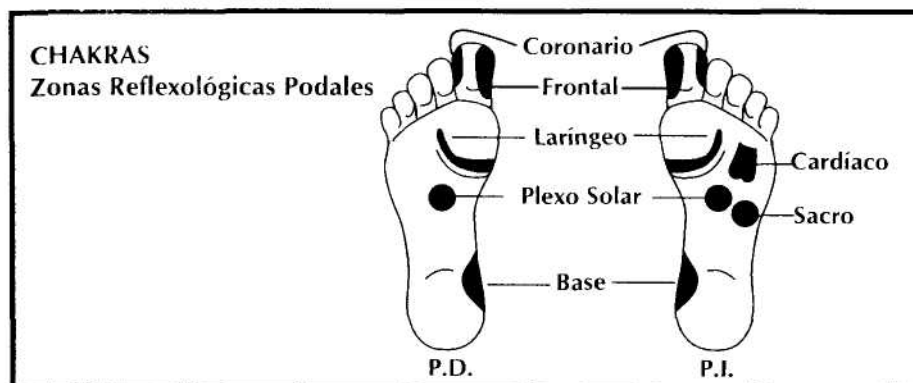
### *Chakras espirituales*

- CORONARIO: está situado en lo alto del cráneo o coronilla, más precisamente en el remolino capilar. Se relaciona con la glándula pineal y el sistema nervioso. Influye sobre la sincronización de los hemisferios cerebrales. Se asocia con la búsqueda espiritual y promueve la percepción extrasensorial.  
Son signos de su bloqueo: las cefaleas, neurosis y disfunciones psíquicas. Su color resonante es el VIOLETA.
- FRONTAL: también denominado "tercer ojo". Está situado en el entrecejo. Se relaciona con la glándula pituitaria. Es la sede de la intuición e interviene en la clarividencia y la introspección.  
Son signos de su bloqueo: problemas oculares, olfativos o auditivos,

Sinusitis y desequilibrios endocrinos. Su color resonante es el ÍNDIGO.

### *Chakras personales*

- LARÍNGEO: situado en el centro de la garganta, se relaciona con las glándulas tiroideas y paratiroides, la cavidad bucal, las cuerdas vocales, la tráquea y las vértebras cervicales. Es la sede de la clariaudiencia, la comunicación, el ascendiente sobre los demás y la voluntad.  
Su bloqueo provoca mala regulación del calcio, lo cual afecta el sistema óseo. Su color resonante es el AZUL.
- CARDÍACO: situado en el borde izquierdo del esternón —a la altura de la segunda costilla—, se relaciona con el timo, el sistema inmunológico, los aparatos circulatorio y respiratorio y las vértebras dorsales. Condiciona la capacidad de expresar el amor hacia sí mismo y los demás.  
Su bloqueo rompe la armonía interior, afecta fuertemente la autoestima, debilita la compasión, modifica la presión arterial y baja las defensas orgánicas. Su color resonante es el VERDE.
- SOLAR: también denominado plexo solar; está situado en el extremo inferior del esternón. Se relaciona con el estómago, el páncreas, el hígado, la vesícula biliar, el bazo, las glándulas suprarrenales y las vértebras lumbares. Se vincula con el autodomínio y la vitalidad.  
Su bloqueo produce nostalgia del pasado, diabetes y variaciones cíclicas de temperamento, que se manifiestan —a veces— a través del autoritarismo, la ira y la agresividad; y otras veces con la cobardía, la pasividad y la sumisión. Su color resonante es el AMARILLO.

### *Chakras fisiológicos*

- SACRO: también denominado umbilical, esplénico o gonadal, está situado debajo del ombligo. Se relaciona con los órganos sexuales, la vejiga urinaria, los intestinos y el apéndice. Es la sede de la sexualidad y la emotividad.  
Su bloqueo produce colitis, irritaciones intestinales y disfunciones sexuales. Su color resonante es el ANARANJADO.
- BASE: situado en la base de la columna vertebral, se relaciona con el sacro, el ano y la uretra; refleja el grado de conexión con la tierra o de arraigo con nuestras actividades. Está vinculado con el instinto básico de supervivencia.

Su bloqueo debilita las ganas de vivir, anula la creatividad y es causa frecuente de fatiga severa y anemias. Su color resonante es el ROJO.

Si usted cree tener problemas con algún chakra, realice la respiración cromática (ver recurso número 7, ante el cansancio y el desequilibrio energético).

B8. Despolarizarnos con los árboles y hierbas. La bibliografía de origen europeo recomienda la encina; pero nosotros tenemos también nuestro árbol para intercambiar nuestra energía con la suya: es el pino. Apoyemos la espalda contra su tronco e imaginemos que sus energías ingresan en nosotros a través de la columna y se descargan a tierra a través de las manos y de los pies.

Este ejercicio conviene que lo haga también la gente que vive en las grandes ciudades, cada vez que está estresada o "cargada". En todos nuestros parques siempre hay un pino robusto. Si no hay a mano un pino, busquemos en las zonas húmedas un helecho y frotémoslos vigorosamente las manos con él.

### **C. Vitalidad**

Es importante, para obtener buenos resultados, que la persona que trabaja en Radiestesia sea sana y no tenga ninguna fractura de huesos o desgarros de ligamentos que, al producir un corte en el fluir normal de la propia energía, podría distorsionar la lectura de los datos. Además, las radiaciones de los componentes de determinados remedios —sales minerales y metales— alteran la conductibilidad eléctrica de la piel. Las personas que ingieren alimentos muy salados o que tienen la transpiración muy ácida también presentan fugas o disminución de su potencial radiestésico.

Por ejemplo, las proteínas animales acidifican el organismo, por ello las dietas vegetarianas son mejores para el radiestesista.

### **D. Concentración**

Nunca serán excesivos los recaudos que se tomen en cuanto a la concentración. Si buscamos agua, toda nuestra mente debe estar concentrada en el agua. No podemos estar buscando agua y al mismo tiempo pensar que mañana tenemos que pagar una cuenta o visitar a un amigo. Así, no se arriba a ningún resultado satisfactorio.

### **E. No prestar ni cambiar los instrumentos**

Cuando nos hayamos habituado a un péndulo o a una varilla que creernos ideal, no los cambiaremos más ni los prestaremos a otras

personas. Recordemos que esos objetos están impregnados con nuestras energías personales, que tienen una determinada longitud, y eso nos ayuda en nuestro trabajo. El hecho de que los toque otra persona, hace que se descarguen nuestras energías personales. Sin embargo, recordemos siempre que esta situación no es una cuestión de vida o muerte.

## **F. Calzado**

Cuanto diremos a continuación sobre el calzado para el momento en que operamos radiestésicamente, en realidad, es valedero para toda la jornada.

¿Cómo entra aquí el tema del calzado? Recordemos que la práctica radiestésica presupone un flujo constante y equilibrado de nuestra energía, con una adecuada descarga a tierra. Dice el Arq. L.H. López Quiroga: "Para lograr una descarga electrostática adecuada, tanto el piso sobre el que apoyamos los pies, como nuestro calzado deben ser ligeramente conductores eléctricos.

Nunca debemos practicar la Radiestesia sobre pisos de plástico, goma o alfombras de materiales sintéticos. Tampoco resultan muy convenientes los pisos de madera, si están plastificados. El hidrolaqueado es menos perjudicial que el plastificado.

Los pisos ideales son el césped o la tierra, sobre todo si están húmedos. Le siguen en calidad, todas las baldosas o mosaicos, tanto cementicios como cerámicos o de mármol.

Cuando inevitablemente se debe actuar sobre pisos aislantes, es conveniente pisar sobre un felpudo de yute y descargarse periódicamente, caminando sobre pisos conductores.

Con referencia al calzado, lo ideal resulta estar descalzo a pie desnudo, con medias de fibra ciento por ciento naturales (hilo, algodón) o con alpargatas de yute.

Para optimar la sensibilidad radiestésica, no es aconsejable recubrir los pies con elementos de origen animal, como medias de lana y zapatos de suela.

Nunca deben emplearse, durante una indagación radiestésica, zapatos o zapatillas con base de goma o plástico, salvo que posean "plantillas derivadoras de corriente estática".

## **G. Horas y meteorología**

Sin que medie aún una explicación, la experiencia indica que las mejores horas para trabajar son las comprendidas entre las 10 y las 16 horas solares, es decir, en el lapso de mayor intensidad solar.

Esto, siempre y cuando las condiciones meteorológicas sean bue-

nas. El dolor de huesos que experimentan algunas personas ante la proximidad de un cambio de tiempo, así como la inquietud de las aves y otros animales, nos indican cuánto influyen los cambios atmosféricos en nosotros y en el ambiente circundante.

Los vientos y las borrascas perturban los campos electromagnéticos que están a ras del suelo, y las nubes y las lluvias provocan verdaderos espejos (11) que multiplican los reflejos de los campos electromagnéticos; en ese caso, un campo radiestésico reflejado puede percibirse como si fuese real, cuando sólo es un reflejo. Estos fenómenos también ocurren mucho cuando el Sol se presenta brumoso.

Sin embargo, nuestra experiencia nos indica que, tomando las precauciones adecuadas, podemos trabajar a cualquier hora del día o de la noche, sin que esto afecte los resultados. Lo que sí puede variarse, según las horas, es nuestra orientación con respecto a los puntos cardinales.

#### **H. Conjunto de pequeñas normas**

- Tanto el radiestesista como el consultante tendrían que adoptar la misma posición corporal: ambos pisando el suelo con los dos pies, sin cruzar los brazos ni las piernas, relajados, cómodos (con ropas que no ajusten el cuerpo), a plena luz —natural si es posible— y despojados de cadenas de cuello u otros objetos metálicos. La PNL (Programación Neurolingüística) demostró que las personas que están sintonizadas psíquicamente adoptan la misma posición corporal.
- Evitar trabajar en público, sobre todo si entre los asistentes se hallan personas hostiles a los procedimientos radiestésicos.
- En todos los casos, tanto la presencia de un grupo numeroso como la de un solo consultante, deben comportarse como "observadores neutrales". Si un grupo o una persona están muy ansiosos por el tipo de respuesta que esperan, es mejor hacerlos salir y que el radiestesista trabaje solo, para evitar interferencias y errores.
- Trabajar sobre una **SERVILLETA BLANCA**. La servilleta blanca de papel es muy eficaz y práctica para anular las radiaciones y las energías parásitas. Empleando una pequeña servilleta por cada prospección, nos evitamos el trabajo de limpiar el campo cada vez. Ver en este mismo Manual, en el apartado 15.5., las notas sobre las remanencias y las energías parásitas.
- Colocar debajo del asiento del radiestesista y del interlocutor, un **CUADRADO DE CARTULINA BLANCA** con el dibujo de una **CRUZ GRIEGA**, para anular la presencia de radiaciones perturbadoras que el principiante no está aún en condiciones de detectar.



Gráfico N° 24

Con el Arq. López Quiroga, consideramos que la Cruz Latina Perfecta (de proporción dorada o divina proporción) es la CRUZ ÁUREA.

Recuerde que los campos radiantes afectan la energía de la persona. Si usted no tiene la precaución de colocar a la persona detectada, sobre una zona libre de radiaciones, o de emplear un procedimiento para anularlas una persona con toda su energía intacta puede apare

cerle como si estuviera "deprimida" a causa del campo radiante en el que se encuentra.

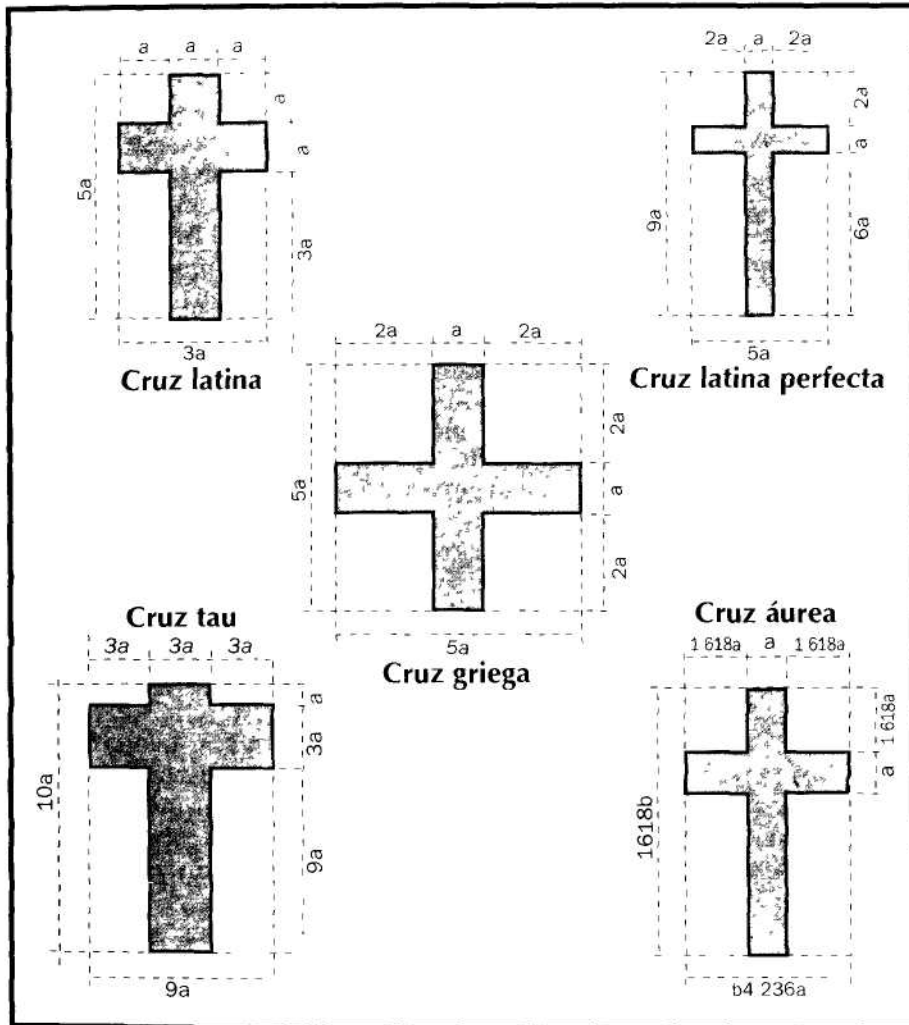
Con respecto a la CRUZ GRIEGA y la PRUEBA DEL MÚSCULO DELTOIDES al que aludimos más adelante ver: P. Gerula. *Energía Radiante*, cap. 8º, pags. 225-244.

Sin embargo, precisemos ya que las formas armónicas equilibran y las no armónicas desequilibran. Convengamos también en que la simetría es solo la forma más simple de armonía. Esto quiere decir que un elemento puede ser absolutamente asimétrico y, sin embargo, perfectamente armónico.

—Seguir al pie de la letra todos los pasos indicados, aun después de años de practica.

—Mantener la continuidad en la práctica: no desanimarse.

—Llevar un registro de las respuestas obtenidas y cotejarlas con los resultados.

—Llevar un estilo de vida sano y equilibrado, libre de toxinas para no perturbar el sistema nervioso autónomo.

—La respuesta del péndulo es UNA RESPUESTA, no "LA" respuesta: nunca darla como una afirmación terminante.

—No condicionarse ni con los materiales, ni con los tipos ni con los colores de los péndulos: recuerde siempre que USTED ES EL INSTRUMENTO.

—Chequee la nocividad del lugar con la prueba del músculo deltoides.

Recordar que si se levanta un pie, o si se cierra un ojo. varía el giro del péndulo.

Hasta aquí, hemos llamado la atención —en forma un poco desperdigada— sobre distintas situaciones y elementos que deben ser tenidos en cuenta cuando se opera radiestésicamente.

A modo de VALIOSO RESUMEN, sobre todo para los radiestesistas con poca experiencia, citamos 39 ítems elaborados por el Arq. L. H Lopez Quiroga.

Hay quienes durante el proceso de composición de este Manual juzgaron exagerada esta lista de condiciones, sin embargo la he inciuido lo mismo, porque pienso que. hasta un radiestesista experimentado, en algún momento puede tener dificultad para operar y estos ítems pueden ayudarle como valiosa guía para identificar las causas de sus dificultades.

#### \* Preparación preliminar

1. Deje transcurrir 2 horas desde la ultima ingestión alimentaria importante.
2. Beba un vaso de agua (la hidratación es fundamental para la sensibilidad).

3. Use un calzado electrostáticamente permeable.
4. Confirme la permeabilidad electrostática del piso o use felpudo de yute.
5. Retire de su cuerpo y vestimenta los objetos metálicos excesivos.
6. Realice al menos siete respiraciones completas.
7. Relájese física, mental y emocionalmente (oración profunda o meditación).
8. Drene sus excesos energéticos (ver punto 10.6. B4.).
9. Recargue sus defectos energéticos (Ver punto 10.6. B4.).

**\* Condicionamiento mental**

10. Concéntrese en no intentar orientar el proceso automático.
11. Concéntrese en no introducir suposiciones ni prejuicios.
12. Evite la autosugestión.
13. Verifique su absoluta neutralidad.
14. Verifique estar libre de presiones telesugeridas.
15. Verifique estar libre de influencias por hostilidad o incredulidad.
16. Verifique estar libre de influencias de personas no neutrales.
17. Verifique estar libre de influencias por falta de silencio mental.
18. Concéntrese en el empleo del hemisferio cerebral derecho (emocional, instintivo) porque el izquierdo (racional, deductivo) impide el proceso radiestésico.

**\* Verificación del campo radiestésico**

19. Verifique la inexistencia de aparatos eléctricos en un radio de un metro y medio.
20. Verifique que la iluminación sea natural o por lámparas incandescentes.
21. Verifique la inexistencia de elementos metálicos en un radio de un metro.
22. Confirme la ausencia de remanencias en el campo radiestésico, el péndulo y el testigo, ya que pueden quedar impregnados con la energía de una prospección precedente.
23. Confirme la ausencia de radiaciones parásitas.
24. Confirme la ausencia de perturbaciones: cualquier situación que impida realizar correctamente el análisis radiestésico y que no esté incluida específicamente en las verificaciones detalladas hasta aquí.
25. Verifique que el campo radiestésico le inspire confianza; esto quiere decir que no debemos tener ninguna duda ni temor en relación con el campo radiestésico.





**\* Verificaciones sobre la indagación radiestésica**

26. Verifique que la indagación sea posible (= que los datos sean suficientes...).
27. Confirme que sea el momento adecuado.
28. Verifique que posee la información previa suficiente.
29. Verifique que es óptima su orientación mental.
30. Verifique que es óptimo el protocolo de investigación (=si las preguntas son las necesarias, suficientes y bien planteadas).
31. Verifique que el testigo radiestésico sea óptimo.
32. Verifique que la orientación cardinal del testigo sea óptima; por ejemplo, si es un mapa y tiene marcado el norte, que esté orientado según los puntos cardinales; si es un dibujo o fotografía sin referencia de orientación definida, consultar el péndulo hasta obtener la más conveniente.

**\* Verificaciones operativas**

33. No cruce los brazos, las piernas, los pies ni los dedos.
34. Apoye bien los pies sobre el piso.
35. Verifique que la altura de sintonía sea óptima (= la distancia entre el péndulo y el testigo).
36. Verifique que su frecuencia cardíaca sea la adecuada: si el pulso está muy acelerado es señal de estrés. Relájese para bajar la frecuencia hasta sus valores normales.
37. Verifique que la longitud de suspensión pendular sea óptima.
38. Verifique que su orientación cardinal sea óptima: en general, mirando hacia el este para la noche y la madrugada y al oeste durante el día.
39. Concéntrese en ser sensible a la característica por indagar: si busca agua potable debe expresar su deseo de "ser sólo sensible al agua potable".

**10.7. EJEMPLOS DE TREINTA USOS PERSONALES DE LA RADIESTESIA**

Si ha seguido todos los pasos indicados hasta aquí, usted ya está en condiciones de trabajar. Así, estos ejemplos le sugerirán prácticamente cuántas aplicaciones puede tener la nueva técnica que ha aprendido.

Advertirá que, en cada paso, planteamos interrogantes, para que usted vaya adquiriendo el hábito de realizar las preguntas siempre en forma correcta y completa, durante el trabajo.

**\* Diagnóstico de Chakras o centros energéticos, con el péndulo**

- Para medir la energía de cada chakra, la persona debe estar tendida de espaldas.
- El radiestesista tiene que estar en condiciones de operación radiestésica. como en cualquier otro tipo de prospección.
- Suspendingo el péndulo a unos 10 cm sobre el chakra cuya energía desea medir, el péndulo girará: la velocidad y la amplitud del giro indicará la cantidad de energía que fluye.
- El giro en el sentido de las agujas del reloj denota un chakra abierto = las funciones reguladas por ese chakra están equilibradas.
- El giro en sentido contrario a las agujas del reloj indica un chakra cerrado = la energía está bloqueada.
- En estado saludable, el flujo de la energía de todos los Chakras debería ser de la misma intensidad, esto quiere decir que la velocidad y la amplitud del giro del péndulo debería ser el mismo en todos los Chakras.
- Si el péndulo no realiza ningún movimiento, significa que el chakra no metaboliza la energía del campo magnético universal y la persona tiene altas probabilidades de estar enferma o enfermar a corto plazo.
- Los movimientos elípticos o desordenados indican desequilibrio.
- Con el tiempo, sin emplear el péndulo, se puede detectar la calidad de la energía que emite la persona; sin embargo, esta capacidad sólo se logra por medio de una práctica intensa.

**\* Compatibilidad en terapias alternativas**

Selección de esencias florales con el péndulo: Se deja girar el péndulo sobre el kit de las esencias. Cuando el péndulo realice un giro franco, se lo suspende sobre la palma (derecha o izquierda) del paciente: si el péndulo realiza un giro similar sobre la palma, quiere decir que en el kit hay esencias que pueden ayudarlo. Si gira en sentido contrario, las esencias serían dañinas para esa persona. Si empieza a oscilar de N (arriba) a S (abajo), significa que ni fu ni fa.

Este método también puede emplearse en homeopatía, gemoterapia, aromaterapia, cromoterapia, musicoterapia. etc.

Asimismo, por este método se puede hallar la combinación adecuada de varios medicamentos v su dosificación. Algunas PREGUNTAS serían: ¿Hay aquí esencias incompatibles entre si? ¿Es esta la combinación adecuada? ¿Es esta la dosis adecuada? ¿Es necesario combinar esencias de otros sistemas?

En aromaterapia, consultar con el péndulo si se deben emplear en baños, aromatizadores ambientales, inhalaciones. masajes, cremas compresas frías o calientes uso facial, etcétera.

Cuando los elementos que se deben chequear son muchos, lo mejor es confeccionar SEMIESFERAS con ellos.

Recordemos que, por analogía con la del reloj, la ESFERA es una escala circular y la SEMIESFERA es una escala semicircular.

Cuando se emplean SEMIESFERAS, es necesario preguntar por la prioridad de los medicamentos: cuál es el medicamento que va en primer lugar, en segundo lugar, etc.

También se puede confeccionar una SEMIESFERA con los estados predominantes de un bloqueo como el temor, la incertidumbre, la falta de interés por las circunstancias presentes, la soledad, la hipersensibilidad, el desaliento y la desesperación, el exceso de preocupación, etc. Aquí es factible averiguar si las causas son físicas, psíquicas o espirituales, y en qué porcentaje. Si son reales o imaginarias, y en qué proporción.

\* **Elección de una carrera:** Siempre teniendo mentalmente muy en claro qué pretendo lograr al seguir una carrera —éxito, dinero, ayuda al prójimo, realización personal— chequear una lista de carreras, preguntando: ¿Esta carrera es la más compatible conmigo?

\* **Empleos y cargos:** Casi siempre nos encontramos en situaciones en las que, teniendo un empleo, nos ofrecen otro con más remuneración, o teniendo un cargo nos ofrecen otro de mayor jerarquía, o con mayores posibilidades para ampliar nuestra capacidad de solidaridad y ser vicio.

Es preciso tener en cuenta que nuestra mente consciente es muy limitada y que, en la nueva situación, puede haber aspectos negativos desconocidos para nosotros, que neutralicen totalmente los aspectos positivos. Como nuestra mente subconsciente está conectada también con esos aspectos, podemos preguntar: ¿Este empleo, me conviene actualmente? ¿El nuevo cargo que me ofrecen es mejor que el que tengo ahora? ¿El trabajo actual tiene aspectos negativos que no percibo? ¿El nuevo trabajo tiene aspectos positivos que sólo iré descubriendo con el tiempo?

Las personas que quieren vivir desde el Ser Profundo deberían preguntarse: ¿El nuevo trabajo me permitirá crecer interiormente? ¿Me permitirá evolucionar de acuerdo con mi Ser Profundo?

\* **Inversiones y operaciones comerciales:** Muy a menudo debo realizar prospecciones para empresarios amigos. Una vez, encontrándome en el extenor, me enviaron un fax en el que se me consultaba sobre la conveniencia de una inmersión de medio millón de dólares. Como yo no

me encontraba esos días en el lugar a donde se enviaba la consulta, los faxes se repetían pidiendo una respuesta. Mis colegas estaban intrigadísimos y pensaron que yo quizás tuviese un *master* en economía que ellos desconocían. Sin embargo, se trataba de una simple consulta radiestésica. Algunas preguntas: ¿Este es el mejor momento para invertir? ¿Se producirá un momento mejor que este? ¿De aquí a cuánto tiempo? ¿La suma que pienso invertir es la correcta? ¿Conviene invertir más? ¿Cuánto más? ¿Menos? ¿Cuánto menos? Invirtiendo ahora, ¿se corren riesgos? Posponiendo la inversión: ¿se reducirán los riesgos?

Desde la óptica del propio crecimiento, se puede preguntar: Con esta inversión, ¿obtendré resultados no económicos sumamente gratificantes para mis ideales espirituales y trascendentes?

\* **Investigaciones policiales:** Son detecciones parecidas a la anterior. Aunque uno no tenga ninguna especialización en el tema, eso no influye en la prospección; pero sí influye en el tipo de preguntas que se deben realizar. Por eso, en todos los casos en que no tenemos conocimientos sobre la materia consultada, es mejor que los interesados estén presentes y formulen las preguntas. Lo ideal sería que los empresarios, policías, buzos, etc. aprendan la técnica y la empleen en su especialidad.

\* **Antes de iniciar un negocio** o bien cuando un negocio ya ha sido iniciado, se puede chequear qué tipos de mercaderías es preciso incrementar, qué mercaderías anular porque no tendrán demanda, qué mercaderías mantener en el nivel de stock existente en el presente.

También habría que preguntar qué mercaderías —aun a costa del beneficio material que puedan aportar— no debo comercializar porque son nocivas para los consumidores.

\* **Para tomar empleados:** Esta persona, ¿es conveniente para la empresa? ¿Presentó su curriculum ante otras empresas? La retribución que pretende: ¿Está acorde con su capacidad? ¿Es conveniente tomar la ya? ¿Conviene esperar? ¿Se presentará otra persona más capaz que esta? El curriculum y los antecedentes que presenta: ¿Son dignos de crédito? ¿Tiene deseos de cualificarse y progresar? ¿Cuál es su grado de necesidad respecto de este empleo?

Si se tratara de seleccionar un grupo de cinco personas sobre una lista de quince, se apoya la punta de un lápiz sobre cada nombre, y se pregunta: Esta persona, ¿está entre las cinco que necesitamos? Después, sobre las cinco seleccionadas se puede profundizar el cuestiona-

rio, como en el caso anterior.

Si la empresa es muy grande, hay que preguntar por la eficiencia profesional de las personas encargadas de la selección del personal y la eficacia de las técnicas aplicadas.

Si la empresa tiene en cuenta a las personas con sus necesidades concretas, habría que plantear también si las personas encargadas de la selección del personal tienen capacidad para detectar y medir las cualidades morales de los empleados y sus necesidades concretas.

**\* En la selección de nuestros grupos personales, profesionales, profesores, técnicas,** la Radiestesia permite averiguar de antemano si las personas que queremos elegir tienen "endopatía" o "sintonía vibratoria" con nosotros.

Pueden ser excelentes personas, pero si no son compatibles con nosotros no podrían comunicarnos toda su experiencia o capacidad.

También podríamos preguntar en qué deberíamos cambiar nosotros para maximizar esa sintonía.

Lo mismo puede suceder con grupos y técnicas de crecimiento personal. Una técnica buena para una persona, por su modo de ser o su historia personal, por los mismos motivos podría no serlo para otra. En esos casos, conviene preguntar sucesivamente: Este grupo, técnica, persona: ¿es compatible conmigo? ¿Es el adecuado para mi crecimiento? ¿Es el mejor? ¿Debo cambiar alguna actitud mía para ser más compatible, con este grupo, técnica o persona?

**\* Diagnósticos y recetas médicas:** Para confirmar sus diagnósticos y recetas, los médicos podrían formular preguntas como estas: El mal de esta persona, ¿es físico? (¿es psíquico, es psicofísico?). ¿Conviene operar? Este remedio: ¿es compatible con el paciente? ¿Es el más compatible? Los remedios recetados: ¿son todos compatibles entre sí? De los componentes de este remedio: ¿hay alguno que sea incompatible con la persona? ¿Por qué es alérgica al componente, porque la dosis es muy alta? Este paciente, ¿habitualmente hace caso a las indicaciones? ¿Toma los remedios indicados? ¿Se automedica? ¿Es dependiente de los psicotrópicos?

**\* Los meditadores** pueden preguntar por el método y lugar mejor para ellos, la hora y el tiempo que deben dedicarle para obtener los mejores efectos.

**\* Comunicación telepática:** Mediante la Radiestesia, es posible establecer poderosas comunicaciones telepáticas, recordando siempre que

ninguno de los procedimientos psíquicos funciona cuando hay mala fe o cuando el dato requerido se puede obtener por otros medios. Por una ley de economía de energía —muy característico de la naturaleza— el subconsciente no aportara ningún dato, si realmente no está claro que él es el único capaz de proporcionarlo.

Por ejemplo: alguien sale de viaje, no nos dijo a dónde iba ni nos dejó un teléfono para llamarlo, y en el ínterin muere su madre. ¿Cómo hacemos para llamarlo?

Tomamos una fotografía suya o escribimos su nombre completo en un papel. Suspendemos el péndulo sobre su fotografía o sobre su nombre y nos concentramos en el mensaje que queremos transmitir = es sumamente urgente que me llames ya por teléfono. El péndulo empezará a girar fuertemente hacia la derecha. Cuando cese, habrá indicado que el mensaje fue transmitido y recibido. A partir de ese momento, la persona interesada sentirá un fuerte impulso interior de llamarnos por teléfono y no tendrá sosiego, mientras no se comunique.

Debemos tener en cuenta que el que recibe el mensaje en el otro extremo es el subconsciente de la otra persona, quien también, por la misma ley de ahorro de energía de la naturaleza, juzga la urgencia, utilidad y honestidad del mensaje, antes de pasarlo al plano consciente de esa persona.

\* **Exploración psicológica:** Cuando tenemos muchas experiencias dolorosas, el subconsciente las "amuralla" para que no estén continuamente presentes en la conciencia, como sucede con los enfermos mentales. Sin embargo, es importante tomar conciencia de esos bloqueos, porque tragan mucha energía, nos ponen rígidos y a veces boicotean nuestros mejores proyectos. En ocasiones, nos suceden cosas que, por no tener ninguna explicación consciente para ellas, las explicamos echándoles la culpa a los otros, sin darnos cuenta de que los otros son uno de los mecanismos del subconsciente para alertarnos sobre determinadas situaciones que es necesario conocer y aceptar en ese momento. En ese caso, los demás se comportan como "espejos" y nos devuelven conscientemente cuanto nosotros les enviamos inconscientemente. Para trabajar mejor, es conveniente usar una "semiesfera", "esquema" o "diagrama" que además de ayudarnos a concentrarnos más y mejor, nos ahorra realizar tantas preguntas. A modo de ejemplo, presento modificados dos diagramas de Friedman: (8) "La carta de análisis" y "La carta de estrella de cinco puntas".

— La carta hemisférica de Friedman, que originalmente es una esfera, ayuda a precisar áreas problemáticas



Gráfico N° 25

Considero que los esquemas gráficos de selección (ver más adelante), representados por esferas, dificultan la selección porque el instrumento señala, inevitablemente, dos opciones, lo cual obliga al radiestesista a formular una nueva pregunta: La opción válida, ¿es la de la derecha o la de la izquierda? o ¿es la de arriba o la de abajo? En cambio, en un esquema gráfico de selección que sea hemisférico (semiesfera), el instrumento señala una sola opción por vez.

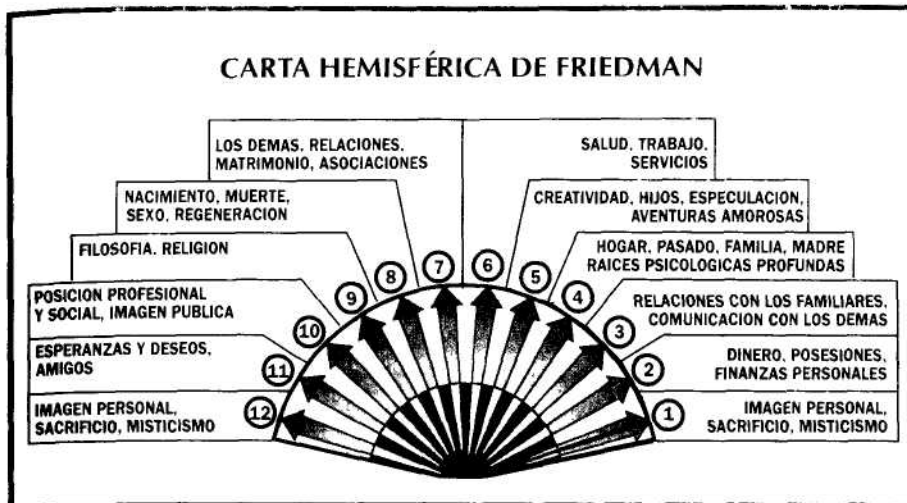

Gráfico N° 26

— Conviene copiar esta estrella en un trozo de papel o fotocopiarla, colocando en el centro el nombre de la persona que se desea investigar. Suspender el péndulo sucesivamente sobre cada área y preguntar por su estado en cada una de ellas.

\* **Alimentos, bebidas y dietas.** Podemos preguntar: Este alimento, ¿es bueno para mí en este momento? Estos alimentos, ¿son compatibles entre sí? ¿Son frescos? ¿Son de buena calidad?

Podemos realizar las mismas preguntas sobre las bebidas. Con respecto a las dietas, además de preguntar por la cantidad ideal de ingestión de cada alimento en el día, se empieza inquiriendo si es bueno o no para la propia dieta.

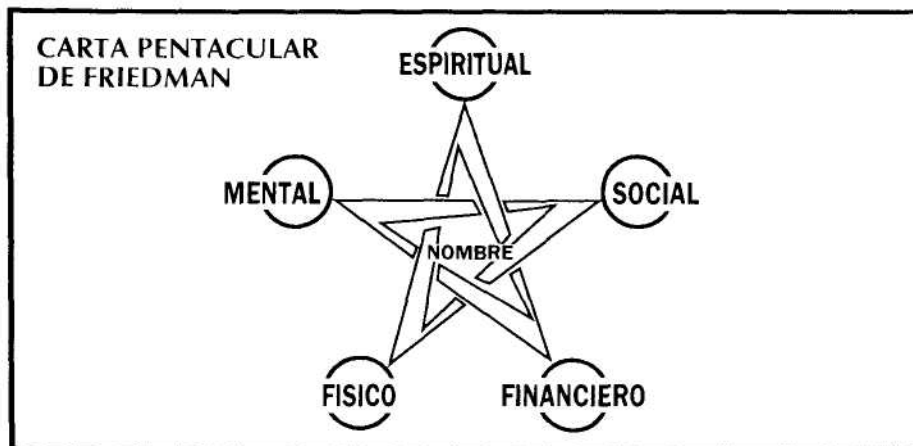
\* **Vitaminas, minerales, oligoelementos, aminoácidos.** Si tenemos una lista a mano, se averiguan del mismo modo que los alimentos. No hay que olvidarse de preguntar sobre la dosis de cada uno de ellos y el momento mejor para ingerirlos. La dosis se fija preguntando, por ejemplo: "¿Necesito 100 UI" (unidades internacionales)?" Si el péndulo responde que SÍ, subir a 150, 200, etc. hasta que responda que no. Donde empieza a decir que no, estaremos en el dosaje justo. Es elemental que usted conozca los valores normales, máximos y mínimos de cada uno de esos complementos.

A algunos profesionales les he dado el curso de Radiestesia para que puedan emplearlo como confirmación de diagnóstico y dosis con las Esencias Florales de Bach.

\* **Terapia por los colores y piedras preciosas.** Teniendo a la vista un listado o un cuadro de colores o de gemas, seleccionar con el péndulo. Las personas que gustan de este tipo de terapia ya saben que, en caso de deficiencia, por ejemplo de color verde, conviene visualizar mentalmente el color verde; usar ropas y luces de ese color; colocar al Sol un vaso de agua tapado con un filtro de ese color. Debe preguntar al péndulo cuánta agua debe beber y cuánto tiempo debe exponerla al Sol para que se energice adecuadamente.

Del mismo modo procederá con la lista de piedras preciosas. Si ya tiene la piedra, siguiendo los procedimientos indicados en el N° 5.1. puede buscar la compatibilidad que exista entre usted y esa piedra o preguntar directamente: "Esta piedra, ¿es buena para mí?" El sentido, velocidad y amplitud del giro le responderá SÍ o NO y en qué proporción.

\* **Precios y calidad.** Se puede preguntar sobre la calidad y el precio de



cualquier objeto que se quiera comprar o vender. Yo personalmente, cuando tengo que fijar el precio de un curso, pregunto: Para las personas que van a tomar el curso, ¿este precio es el justo para ellos? ¿Es el justo para mi esfuerzo? ¿Es el equilibrado para todos?

Cuando tenga que comprar un libro, seleccione con el péndulo cuál es el bueno. Si hay varios, cuál es el mejor de todos. De todos modos, no deje de hojearlo, ojearlo, leer el prólogo y consultar el índice.

\* **Plantas y vegetales.** Con el péndulo suspendido sobre una planta, preguntarle "si es feliz, si está contenta"... Si la respuesta fuese NO, es preciso investigar si necesita más Sol, más agua, cambio de maceta, de tierra, de lugar, etc. Se puede preguntar por el tiempo mejor para las siembras, podas, cosechas, etc.

Recordemos que las fechas adecuadas para siembras y podas es **muy** importante determinarlas por el calendario lunar y luego verificarlas con el empleo de la Radiestesia.

A modo de ejemplo, recordemos que la sabiduría popular aconseja realizar algunas tareas en momentos especiales de la Luna.

— **PODAS:** las plantas deben podarse en Luna menguante (entre la Luna nueva y la Luna llena), con la Luna en un signo de fuego (Aries, Leo o Sagitario).

— **SIEMBRA:** Las plantas que dan frutos debajo de la tierra, como las papas, rabanitos, maníes, zanahorias, batatas, mandiocas, raíces, etc. se siembran en Luna menguante en signo de tierra.

— **INJERTOS:** deben realizarse en Luna creciente —entre la Luna nueva y cerca de la Luna llena— con la Luna en un signo de fuego (Aries, Leo o Sagitario).

Para las plantas:

— **FLORALES** (Luna creciente en signo de aire)

— **FRUTALES** (Luna creciente en signo de fuego)

— **VERDURAS** (Luna creciente en signo de agua)... con excepción de las verduras que deben formar cabezas, como el repollo o la lechuga arpeollada, que deben sembrarse en Luna menguante durante el signo de Cáncer.

En la Luna creciente no se deben talar árboles destinados a muebles y construcciones, porque como los tejidos están distendidos por la abundancia de savia, son presa fácil de los "bichos" que los comen con mucha facilidad. Los talados en Luna menguante, al tener los tejidos contraídos, son más duros de roer.

— **CORTE de CABELLO:** Se debe cortar el cabello en Luna creciente (entre la Luna nueva y la Luna llena) con la luna en Leo o en Virgo. Nunca cortarlo con la Luna en Cáncer o en Piscis (en realidad, los días

en Piscis y Cáncer ni siquiera habría que lavar el cabello).

También en Luna creciente, se cortan las UÑAS: pero en este caso la Luna debe estar en Capricornio.

\* **Elección de colores para una habitación.** Preguntar sobre una lista de colores, color por color. ¿Este es el color adecuado para la persona que vivirá aquí? ¿Es el más adecuado?

También es necesario preguntar por el color más adecuado de cada parte de la habitación: paredes, cielorraso, marcos, puertas, cortinas, alfombras, etc.

\* **Periodistas, diseñadores y fotógrafos.** Pueden seleccionar con la ayuda del péndulo el título, el diseño o la fotografía más impactante para la tapa de su periódico o revista. Los escritores pueden proceder de la misma forma con las tapas y contratapas de sus libros.

Todos pueden emplear la Radiestesia para optimizar, por ejemplo, el mensaje y la escala de valores desde sus respectivas tareas, más allá de la simple comercialización.

\***Joyas, obras de arte y billetes.** Se pueden detectar radiestésicamente la autenticidad, la antigüedad y el valor.

\***Horas del día y de la noche.** Recordando que nosotros tenemos un calendario y un reloj biológico que nos marcan el tiempo internamente, si no tenemos reloj, podemos preguntar por la hora que es en ese momento. Se puede preguntar cuánto tiempo pasará antes de que ocurra un acontecimiento que aguardamos para el futuro (ya nos hemos referido a este procedimiento en páginas anteriores) o fechas y horas de acontecimientos del pasado: por ejemplo, el día y la hora de su nacimiento, si usted tiene dudas al respecto. Para eso, deje girando el péndulo hacia la izquierda y pregunte: ¿Fue tal día? ¿Fue a tal hora en punto? y vaya aumentando hasta que el péndulo gire hacia la derecha. Con el mismo procedimiento, ajuste minutos (los segundos son demasiado huidizos para ser determinados con este método). Recuerde también el procedimiento en el cual el péndulo responde golpeando un vaso u otro objeto con un lado vertical, para dar la respuesta.

En Astrología, por ejemplo, son importantes la hora y los minutos exactos del nacimiento, porque los minutos determinan el Ascendente. Si usted no es astrólogo, no se aflija: tome una carta y suspenda el péndulo sobre cada uno de los 30 números y pregunte: ¿Este es mi grado ascendente? o simplemente pregunte: ¿Esta persona, tiene Ascendente en Piscis?, ¿en Géminis? Del mismo modo, puede chequear las energías

planetarias y suspendiendo el péndulo sobre cada uno de los diez astros (SOL - LUNA - MERCURIO - VENUS - MARTE - JÚPITER - SATURNO - NEPTUNO - URANO - PLUTÓN) preguntar: "¿En mi psique, falta la energía de este astro?" o "¿A esta persona le falta esta energía?"

\* **Uso bélico.** Después de que en 1959 Verne Cameron detectó con sorprendente precisión, sólo con la ayuda de un mapa, todos los submarinos norteamericanos y rusos, distinguiendo los unos de los otros; después de que el mayor Manley presidió un equipo de oficiales radiestesistas durante la Guerra de Vietnam también con sorprendentes resultados y precisión, hoy la Radiestesia tiene un uso bélico tan frecuente y común como el uso de los sistemas computarizados. Lo ideal sería que, con la ayuda de la Radiestesia, se hallara la manera de evitar los hechos bélicos.

En Rusia, la Radiestesia forma parte de los estudios universitarios, y en los Estados Unidos, el Cuerpo de Infantería de Marina se entrena en Radiestesia para detectar los campos de minas enemigos.

Esto no debe extrañarnos, ya que, al concluir la Segunda Guerra Mundial, equipos de radiestesistas fueron los que detectaron y ubicaron material bélico oculto.

Además, sabemos que la guerra (= esquema belicista) es uno de los hechos más trágicos e injustos que todavía manchan nuestra humanidad: porque la guerra, además de personas, mata impunemente el Derecho y la Moral. No gana el que tiene derecho sino el que está mejor armado.

Por eso habría que consultar radiestésicamente: "¿Qué puede ceder el más fuerte en favor del más débil para evitar el conflicto?"

\* **Empleo hogareño.** No rompa paredes enteras para encontrar el punto exacto de un caño roto o de un cable cortado. No desarme todo el artefacto hogareño, para ver dónde está la falla. Suspenda el péndulo sobre las diversas partes y pregunte si allí está el desperfecto. Pregunte por la potencia (vatios) ideal de las lámparas de su habitación. Además, puede preguntar por el tipo de lámpara más adecuada (fría, incandescente o dicróica). Usted puede ahorrar mucho tiempo, dinero y salud.

\* **Búsqueda de objetos perdidos, vehículos y animales robados, personas perdidas, ahogadas o secuestradas.** Como este tipo de trabajo presupone el uso de testigos radiestésicos y esquemas (gráficos y literarios) de selección, lo desarrollamos en el título siguiente.

## 11. TESTIGOS Y ESQUEMAS (GRÁFICOS Y LITERARIOS) DE SELECCIÓN

### 11.1. QUÉ SON

Son accesorios que ayudan al radiestesista en su trabajo, mejorando su concentración, la sintonía con el objeto buscado o, simplemente, ahorrándole tiempo.

#### A. Los testigos

Son una muestra de aquello que se busca.

Por ejemplo: si busco agua, el testigo será un tubito con agua. Si busco enjambres, el testigo será un tubito con abejas. Si busco a una persona, el testigo puede ser un cabello de esa persona o una gota de sangre o de saliva de esa persona.

Sin embargo, recordemos que el testigo, más que establecer una relación física con el objeto que buscamos, nos ayuda a prestar una atención exclusiva sobre el objeto de la búsqueda. Esto quiere decir que es más importante mantener la concentración mental sobre el objeto que se busca y no tanto tener un testigo físico de él. Recordemos siempre que nuestra mente cuenta más que los accesorios.

Los testigos se dividen en REALES y ARTIFICIALES.

- \* Testigos REALES o DIRECTOS son aquellos que tienen la misma naturaleza de lo buscado: todos los testigos citados (agua, abejas, cabellos, sangre, saliva) del ejemplo anterior, son testigos reales.
- \* Testigos ARTIFICIALES o INDIRECTOS son aquellos que han sido "impregnados" por la energía de lo buscado (por ejemplo, un pañuelo o cualquier objeto que haya pertenecido a una persona desaparecida y que no haya sido lavado) o simplemente "programados" como testigos por la representación mental del radiestesista.
- Los testigos artificiales programados son MENTALES si están constituidos por una imaginación fuerte del radiestesista (por ejemplo, cuando quiere detectar un animal que se ha perdido, se imagina nítidamente al animal).
- Los testigos artificiales programados son GRÁFICOS, cuando son escritos o dibujados. Por ejemplo, si en una cartulina yo escribo la palabra "manzana" o dibujo una manzana, concentrándome como mínimo 30 segundos en cada uno de ellos mientras los confecciono, tanto se trate de la palabra escrita como del dibujo, será un testigo gráfico útil para detectar manzanas.
- Podemos incluir también, dentro de los testigos gráficos, los TESTIGOS SIMBÓLICOS, ya que el símbolo es un signo convencional asociado fuertemente con la realidad simbolizada.

He aquí algunos símbolos y la realidad simbolizada:

Cordero	Jesús
Alpha y Omega	Principio y fin de la vida
Rama de olivo	La paz
Una palma	La victoria
Una lira	La música
Una bandera	Un país

Esto quiere decir que, si tenemos un símbolo, nos puede servir **como** testigo para sintonizar aspectos de la realidad simbolizada: teniendo la bandera de un país, puedo realizar prospecciones sobre ese **país**.

— En cambio, forman parte de un apartado especial como testigos, las FOTOGRAFÍAS y los VIDEOS e IMÁGENES DIGITALIZADAS guardadas en archivos electrónicos (cintas magnéticas, discos láser, CD, discos duros de computación, disquetes, etc.) porque, sobre todo las imágenes de personas registradas en fotografías y videos, "viven" (tienen energía) mientras viven las personas y "mueren" (pierden la energía) cuando mueren las personas registradas en ellas. Por eso es tan fácil detectar si una persona está viva o muerta, sólo con suspender el péndulo sobre una fotografía: si está viva, el péndulo gira; si está muerta, el péndulo queda inmóvil. Es llamativo que las personas pertenecientes a varios pueblos orientales no quieren ser fotografiadas ni filmadas, como si sintiesen que el que los fotografía o filma, se lleva "algo" de ellos. Antes de emplear un testigo gráfico para una prospección, es importante concentrarse como mínimo unos 30 segundos en la realidad que gráfica; volviendo al ejemplo de la manzana, deberíamos imaginar, sentir, olfatear, tocar, mentalmente como mínimo por 30 segundos, esa manzana imaginaria. \* A veces los testigos pueden ser remplazados por EQUIVALENTES: son objetos que poseen la misma radiación, longitud y amplitud de onda energética que el objeto buscado. Por eso, antes había radiestesistas que llevaban siempre consigo una cajita con filtros de diversos colores. Hoy, esa práctica casi ya no se sigue. Por ejemplo: hay sintonía de radiación entre un agua muy pura y un color violeta muy claro. El agua pura sintoniza con el violeta claro, y el agua normal con el violeta lila. El agua que sintoniza con el rojo, tiene hierro. La que sintoniza con el azul, es mala; con el gris negro, sospechosa, y con el violeta oscuro, la que no es buena para el consumo.

Estas investigaciones fueron hechas por Mertens, a quien debemos agradecer novedosos inventos e investigaciones en Radiestesia. A él también pertenece la siguiente lista de colores y de metales puros que entran en resonancia con ellos:

HIERRO	ROJO
ESTAÑO	AZUL
PLOMO	NEGRO
PLATA	BLANCO
ORO	AMARILLO
COBRE	VERDE
ALUMINIO	VIOLETA
ZINC	NARANJADO
ANTIMONIO	AÑIL

Este tipo de investigaciones corresponde a la CROMORRADIESTESIA o Radiestesia por medio de los colores. Tiene sus aplicaciones también en medicina, ya que algunos colores —solos o asociados— de acuerdo con la edad y el momento del día, favorecen o perjudican los estados de salud.

La Radiestesia ayuda a seleccionar los colores más adecuados para cada persona. ¿Cómo se procede? Buscando la COMPATIBILIDAD o INCOMPATIBILIDAD de los colores con respecto a la persona.

Ver en este Manual el punto 5.1: COMPATIBILIDAD e INCOMPATIBILIDAD de las RADIACIONES, donde se describe el procedimiento que se debe seguir.

***Significado de los principales colores:***

- AMARILLO: problemas de la sangre, fiebre; inflamación del hígado y de la vesícula.
- ROJO: debilidad cardíaca y circulatoria; problemas óseos.
- NARANJA: falta de vitalidad, fatiga, anemia; diarrea, úlceras, edemas, diabetes; neurastenia.
- VERDE: trastornos mentales y emocionales graves; problemas de la vista.
- AZUL: enfriamientos, problemas respiratorios y emocionales.
- AÑIL: trastornos endocrinos y linfáticos; envejecimiento prematuro.
- VIOLETA: trastornos nerviosos; inflamaciones y afecciones cutáneas; reumatismo; estreñimiento.

Resumiendo: si, por ejemplo, hacemos girar el péndulo sobre el color violeta y luego trasladamos el péndulo sobre la palma de una persona y el péndulo sigue girando en el mismo sentido en que lo hacía

sobre el color, significaría que esa persona sí necesita ser radiada con ese color, y quizá padezca alguno o varios de los trastornos especificados antes para el color violeta.

Recuerde el lector que. en Radiestesia. existen procedimientos para asimilar por ósmosis energética las propiedades de los colores, metales y alimentos.

Hacia el final de la Tercera Parte de este Manual, cuando nos aboquemos al tema de la contaminación cromática, el lector encontrará interesantes observaciones sobre los efectos del color, cromoterapia, cromopreención, etc.

### B. Los esquemas (gráficos y literarios) de selección

Antes de pasar a desarrollar este apartado, a continuación podemos observar DIVERSOS EJEMPLOS de esquemas de selección referi

A. Respuesta a una pregunta por SI o por NO

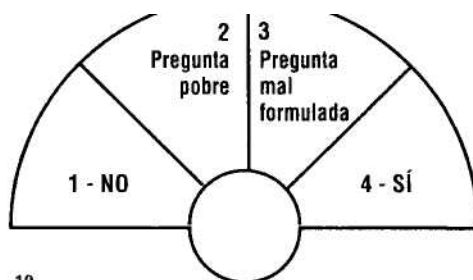

B. Nivel de Inteligencia

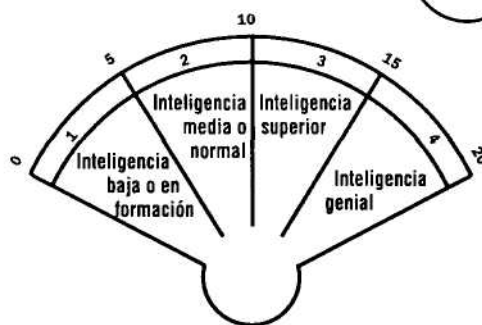

C. Tabla del 0 al 100 para cualquier medición en + (más) o en - (menos).

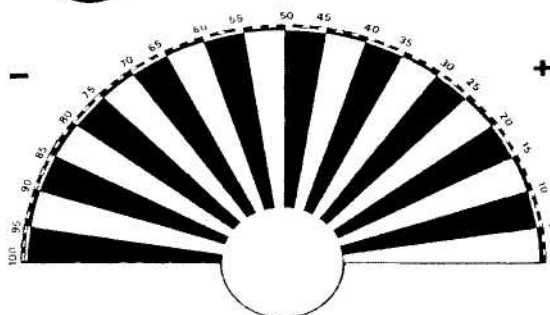

D. ¿Qué tiempo tendremos mañana a las 10,00 horas en la calle "Los Sauces", n° 250?

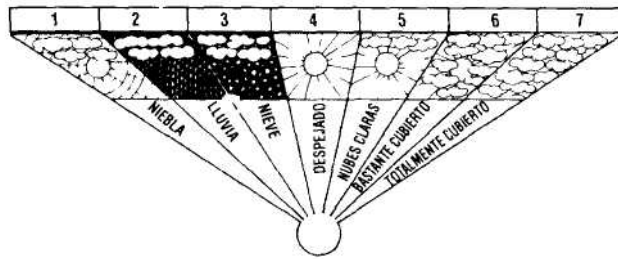

E. ¿Dónde reside el problema de esta persona: en el sector A, B, C o D?

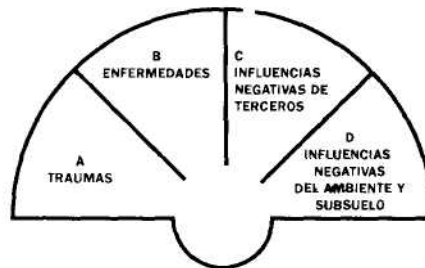

Una vez determinado el sector, preguntar en qué porcentaje afecta ese problema a esa persona en una escala del 1 al 100.

TRAUMAS

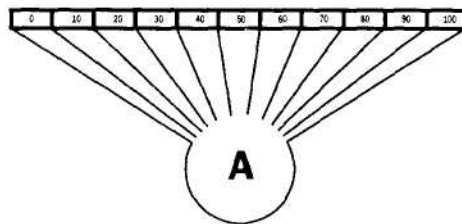

ENFERMEDADES

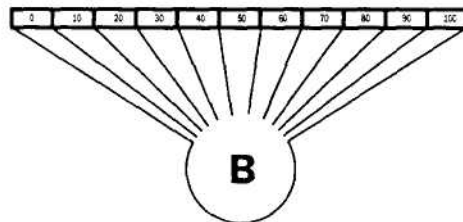



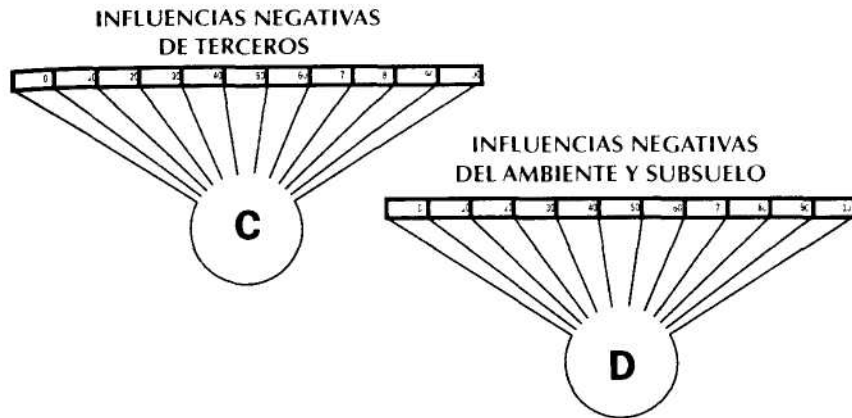

F. En Bioenergía se suelen emplear esquemas de selección DOBLES, parte DERECHA e IZQUIERDA, a partir de un centro 0 (cero).

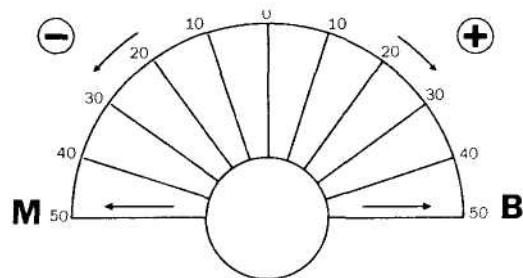

Parte IZQUIERDA: de -0 a -50 zona MALÉFICA (= M)

- De - 0 a - 10 : insomnio, malestar
- De - 10 a - 20: inicio de problemas en salud
- De - 20 a - 40: peligra la salud
- De - 40 a - 50: enfermedades declaradas

Parte DERECHA: de +0 a +50 zona BENÉFICA (= B)

- De + 0 a + 15: equilibrio
- De + 15 a + 35: equilibrio cosmotelúrico constante
- De + 35 a + 50: lugar privilegiado para la salud y la vitalidad

G. Existe un esquema de selección parecido al anterior para determinar la IONIZACIÓN del aire.

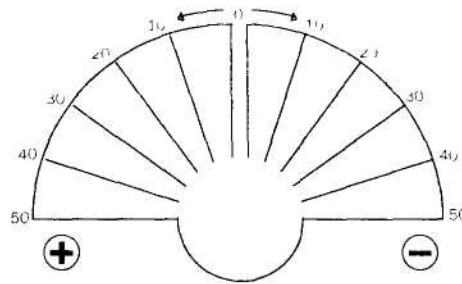

En general, un esquema es una representación gráfica y simbólica de cosas inmateriales. En geometría, el esquema se relaciona con figuras o trazos geométricos simplificados. También en literatura, el esquema implica una máxima simplificación en favor del listado de los elementos esenciales de un texto.

Aquí vamos a emplear el término ESQUEMAS para referirnos a una serie de ayudas que simplifican mucho el trabajo del radiestesista.

— Algunos esquemas son GRÁFICOS, porque se representan por figuras, como: la ESFERA (por analogía con la esfera del reloj es una escala circular), la SEMIESFERA (es una escala analógica semicircular) y el CUADRANTE (escala graduada de un cuarto de círculo).

El concepto de "escala" nos remite a la idea de una línea recta dividida en partes iguales que guardan proporción determinada con una unidad de medida.

El Arq. L.H. López Quiroga llama a la esfera, escala analógica circular —por su forma— y a la semiesfera, escala analógica semicircular, por estas razones:

- \* ESCALA, porque permite medir algo.
- \* ANALÓGICA, porque da todos los valores en oposición a la digital, que va a los saltos.
- \* CIRCULAR y SEMICIRCULAR, por su forma.

— Algunos esquemas son LITERARIOS; los llamamos así porque para representarlos utilizamos palabras.

Muy a menudo, los esquemas gráficos y los literarios se dan combinados: hay gráficos que contienen palabras en su interior, como lo hemos visto en el caso de la hemiesfera de Friedman.

Los llamamos ESQUEMAS (gráficos v literarios) DE SELECCIÓN,

porque permiten seleccionar una o varias opciones de una lista de posibilidades.

También, por extensión, con facilidad se suele asignar el nombre de ESQUEMAS DE SELECCIÓN a una serie de cuadros sinópticos y recuadros, láminas y gráficos cuadrículados o divididos en sectores con determinadas escalas y valores, que ayudan al radiestesista a ahorrar tiempo y a simplificar su trabajo.

Por ejemplo: si para averiguar la salud de una persona tiene que preguntar órgano por órgano, le llevará mucho tiempo. En cambio, si toma una lámina del cuerpo humano y pone como convención mental que el péndulo gire (= seleccione) sólo sobre los órganos afectados, su trabajo se agiliza y simplifica mucho.

**C. Los mapas y planos:** tienen la particularidad de que realizan el relevamiento de una realidad (= terrenos o edificios) a través de dos elementos como son el dibujo a escala y la ubicación según los puntos cardinales, que les confieren tal correspondencia con la realidad que trabajar sobre ellos, en Radiestesia, es lo mismo que trabajar sobre el terreno.

Los planos y mapas, por un lado, son ESQUEMAS COMBINADOS (se representan con figuras y palabras) y por otro, son verdaderos TESTIGOS GRÁFICOS.

## 11.2. CÓMO SE USAN

En lugar de decir cosas genéricas sobre los testigos, los esquemas de selección y los mapas, trataré de proponer algunos ejercicios en los que se vea prácticamente el uso de estos accesorios y al mismo tiempo, recordar una y otra vez, mediante los ejercicios, el procedimiento básico de toda prospección radiestésica.

### A. Cuatro ejercicios con agua

- N° 1. Debe tener dos recipientes opacos, que impidan ver si el interior están lleno o vacío, tapados. Uno vacío y el otro lleno de agua. Usará como testigo un tubito de agua llenado con el mismo tipo de agua que contiene el recipiente por detectar. Deberá ubicar cuál es el recipiente que está lleno. Procederá así:
- Abra el tubito y tome la SERIE del agua (13). Suspended el péndulo sobre el agua y cuando empiece a girar sobre ella, detenga el giro con un tirón brusco del hilo. El péndulo girará de nuevo y se detendrá.
- Ahora, concentrándose sobre el agua del tubito. repítase: "Quiero

ser sensible sólo a las radiaciones del agua". Cierre el tubito y manténgalo en su mano izquierda; el testigo se puede tener en cualesquiera de las dos manos, siguiendo un criterio de comodidad. Fije la convención mental: "Quiero que mi péndulo gire cuando esté sobre el recipiente lleno de agua".

Teniendo en mente la convención mental y el pensamiento concentrado sólo en el agua, suspenda el péndulo sobre ambos recipientes y notará que el péndulo girará con fuerza sobre el recipiente lleno.

Nº 2: Otra variante de este ejercicio. Coloque sobre una mesa, cuatro vasos de agua. Tres contendrán agua pura y uno, agua azucarada. Puede usar esta convención mental: "Mi péndulo girará sobre el vaso que contenga un agua semejante a la que contiene mi tubo testigo". Puede hacer la prueba, primero con un testigo que contenga agua pura y luego con otro que contenga agua azucarada.

Nº 3: Ponga una pantalla sobre una mesa, de modo que no le permita ver el resto de la mesa que quede detrás de la pantalla. Por debajo de la pantalla, varias cintas. Del otro lado de la pantalla pídale a alguien que apoye un vaso de agua dulce sobre una de las cintas. Use la siguiente convención mental "Quiero que mi péndulo gire sobre la cinta en cuyo extremo está el vaso de agua azucarada" y empleando el tubo-testigo con agua dulce, ubique el vaso.

Nº 4: Si ha tenido éxito con estos ejercicios, puede empezar a buscar agua subterránea en terrenos abiertos. Proceda así:

Sobre un vaso de agua potable, tome la serie del agua.

Luego concéntrese sobre ella y repita: "Quiero ser sensible sólo a las radiaciones del agua".

Llene con parte de esa agua el tubito testigo.

Sobre el terreno, con el testigo en la mano, pregunte: "¿Hay aquí agua subterránea semejante a la que contiene mi tubo testigo?". Si la respuesta es SÍ, pase a fijar la siguiente convención mental: "Quiero que mi péndulo gire cuando mi mano izquierda indique la dirección del agua". Usted ya sabe que su dedo índice extendido actúa como antena y también que el péndulo detecta el objeto señalado por aquel.

Comenzando por el NORTE, con su dedo índice extendido, vaya girando lentamente en el sentido de las agujas del reloj, como si estuviese parado en el centro de una gran brújula, hasta que el péndulo se mueva indicando que su dedo señala la dirección del agua. Recuerde que sus dos pies deben estar siempre en la misma dirección que su dedo índice y bien asentados en el suelo.

A partir de aquí, puede hacer dos cosas:

1. Repetir el procedimiento desde otro punto, como lo hizo en la caja de aserrín N° 10.2.E., para trazar una segunda línea, y observar aproximadamente dónde se corta con la anterior y así poder aproximarse más al lugar del agua.
2. También puede preguntar: "En esta dirección, ¿a qué distancia está?". Usar la convención mental en metros, centímetros, etc. y preguntar por SÍ o por NO: ¿Está a 10 metros? ¿A 20 metros?

\* Después de buscar la profundidad, el caudal y la dirección, fijando previamente, para cada caso, la respectiva convención mental: "Cada giro de mi péndulo equivale a un metro. ¿A qué profundidad se encuentra el agua que busco?", deje girar el péndulo libremente. Los giros empezarán a tener valor a partir del momento en que usted comience a contarlos hasta que el péndulo se detenga. Ajuste la cifra, preguntando si tiene más, si tiene menos que esa cifra. Pregunte por el caudal: "¿Su caudal es de 10, 50, 500, 1.000. 1.500 litros por minuto, por segundo?". Para una vivienda, son suficientes 19 litros por minuto.

La dirección es muy fácil de hallar, porque el péndulo gira contra la corriente —como gira cualquier molino contra una corriente— y oscila a su favor.

Además, puede plantear otras preguntas: ¿Es agua permanente? ¿Es agua potable como la del testigo? ¿Es esta el agua que busco? Acuérdesse de realizar la contraprueba de la piedra: tome una piedra lo más grande posible y camine hacia la vena descubierta. Cuando esté sobre ella, sentirá que la piedra, aparentemente, ha aumentado de peso.

Por un lado, sobre un arroyo o un río subterráneo, la fuerza electromagnética es ligeramente mayor; además, fundamentalmente usted pierde fuerza física al ubicarse sobre una zona geopatógica. Relea en el punto 11.1 .A. el tema de los EQUIVALENTES de los testigos. No olvide que, si se interponen entre el péndulo y la corriente de agua, filtros con diversas tonalidades de color violeta, si el péndulo sigue girando al interponer el filtro, quiere decir que hay compatibilidad entre el agua y ese filtro. Así puede determinar la calidad del agua. Por ejemplo: agua muy pura (violeta muy claro); agua pura (violeta claro); agua normal (violeta lila).

## **B. Objetos perdidos**

Para localizar los objetos perdidos se procede de la misma manera con que hemos trabajado en la caja de aserrín y en la búsqueda del agua.

Sin embargo, debemos tener en cuenta algunos detalles. La radia-

ción del objeto esta en proporción directa a su masa y al tiempo que permanece en el lugar: un objeto pequeño tiene poca radiación y es más difícil sintonizarlo que uno grande. Además, un objeto —grande o pequeño— si hace poco tiempo que está en el lugar, acumula poca radiación.

Cuando no conoce el objeto perdido, trate de recabar la mayor información posible sobre el propietario, la forma, el material, color, peso, tamaño, etc.; es un modo de avanzar en la sintonización.

Fije el pensamiento sólo en el, diciendo mientras se concentra sobre sus características—. "Sólo quiero ser sensible a las radiaciones de este objeto, con exclusión de todas las demas".

Fije la convención mental: "Quiero que mi péndulo gire, cuando mi dedo índice (el dedo de la mano que no lleva el péndulo) muestre la dirección en la que se encuentra el objeto que busco".

Empiece por el NORTE y gire en el sentido de las agujas del reloj, hasta ubicar la primera dirección. Desplácese y busque una segunda dirección. En el cruce está el objeto buscado. Recuerde: sus dos pies deben acompañar siempre la dirección que en cada momento señale el dedo índice.

### **C. Personas perdidas y desaparecidas**

— Si desea ubicar el sitio en el que se encuentra la persona, realice la detección en los mapas, como ya sabe hacerlo para cualquier objeto. Luego, precíselo por el método de triangulación: tome dos puntos y donde se crucen las líneas que parten de esos puntos, allí está la persona.

También puede determinar el lugar por el método del cuadrículado o limitación progresiva de campos. Dibuje un cuadrado sobre el punto en el que usted cree que se halla la persona. Divida ese cuadrado en cuatro: la persona estará en uno de esos cuatro cuadrados. Vuelva a dividir ese cuadrado a su vez en cuatro. Así llegará, con sucesivas divisiones, a un cuadrado muy reducido y exacto.

Si se requiriese más precisión aún, puede ampliar ese punto en una fotocopidora y volver a subdividirlo con el mismo procedimiento indicado antes.

Recuerde que los croquis que logre en el transcurso de su trabajo se convierten automáticamente en valiosos puntos de referencia para la realidad del lugar al que se refieren.

— Si desea seguir el camino recorrido por la persona buscada, póngase en contacto con ella a través de un testigo (fotografía, ropa de la persona, etc.); exprese su deseo de ser sensible al trayecto que recorrió desde el momento en que se fue del último lugar conocido;

pregunte si lo hizo a pie o valiéndose de algún medio —caballo, automóvil, etc.—; si fue por tierra, agua o aire: luego vaya preguntando: ¿pasó por aquí? ¿pasó por aquí? Marque los puntos en los que obtenga respuestas positivas. Por último, al unir esos puntos, obtendrá el recorrido.

Con la práctica, podrá ir trazando la ruta, al seguir y marcar el desplazamiento de su péndulo.

- Si la búsqueda conduce a un curso de agua más allá del cual no se encuentra nada, puede presumirse que la persona se ha ahogado.
- Si la búsqueda se prolonga, hay que renovar, con alguna frecuencia, el deseo de sintonizarse con la persona desaparecida y su ruta; también, al poner al péndulo en contacto con el testigo, renovamos nuestra concentración.
- Es relativamente fácil ubicar a una persona que desea ser encontrada, porque ella emite fuertes mensajes telepáticos que facilitan su búsqueda.
- Y por el contrario, se torna muy dificultosa la búsqueda de personas o animales que huyen y no desean ser ubicados. La experiencia nos indica, por los casos de las personas ubicadas radiestésicamente, que experimentan una "sensación particular" mientras son rastreados radiestésicamente. En la persona o animal que huye, esa sensación se convierte en una señal de peligro permanente, de modo que la persona tiende a desplazarse de continuo, sin poder explicarse conscientemente por qué lo hace.

También provocan un notable "remolino energético" todos aquellos relacionados con el hecho: amigos, enemigos, policías, secuestradores, quien encargó la búsqueda, etc. Sólo el radiestesista que no se involucre en ese remolino energético puede tener esperanzas de éxito en su trabajo.

Recuerde siempre que sólo tendrá éxito si hace de la práctica radiestésica un "acto de amor" hacia los demás, porque el amor es la energía más poderosa que pueda imaginarse y la solidaridad la complementa, aumentando la sensibilidad radiestésica.

#### **D. Telerradiestesia**

La Telerradiestesia, como lo indica la palabra, es la Radiestesia practicada a la distancia. Cuando la persona, animal, terreno o cosa por detectar, no se encuentra ante nosotros sino que está lejos, entonces, a las prospecciones que realizamos en esas condiciones las denominamos Telerradiestesia. (Ver también en el Título 2. QUÉ ES LA RADIESTESIA, al final).

Cuando se trate de una PERSONA, ANIMAL o COSA, necesitare-

mos un TESTIGO (Ver punto 11.1. A.) para entrar en resonancia con la persona, animal o cosa que no está presente.

Si son TERRENOS o EDIFICIOS, precisaremos MAPAS y PLANOS.

En la práctica, siempre será necesario combinar TESTIGOS con ESQUEMAS de SELECCIÓN, MAPAS y PLANOS en el trabajo radiestésico. Por ejemplo: si queremos ubicar a una persona perdida, en un terreno, necesitaremos un testigo de la persona y un mapa donde rastrearla. Si esa persona está secuestrada en un edificio, nos hará falta un plano del edificio, para ubicarla con precisión.

Recordemos que —sobre todo en los mapas y en los esquemas de selección— mientras sostenemos el péndulo con una mano debemos desplazar muy lentamente el dedo índice de la otra mano —o un lápiz o cualquier señalador— sobre ellos. Cualquier apresuramiento puede influir negativamente en la prospección.

## 12. LA HORQUETA

Desde épocas muy antiguas, nuestros antecesores radiestesistas —llamados ZAHORÍES y también RABDOMANTES— llegaron a ser expertos en la ubicación de manantiales, fuentes de agua, yacimientos minerales, tesoros ocultos y en otras búsquedas subterráneas. Para ello, utilizaban una varilla en forma de horquilla, también denominada HORQUETA.

Existen dos tipos de HORQUETAS: NATURALES y ARTIFICIALES.



Gráfico N° 28



### 12.1. LA HORQUETA NATURAL

La horqueta natural es siempre la rama fresca de algún árbol: sauce, ligustro, cerezo, duraznero, etc.

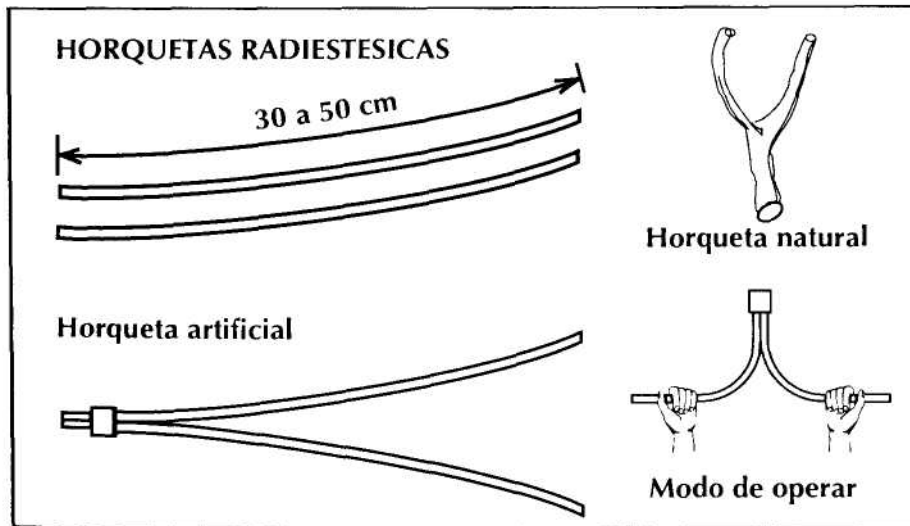
En Europa, tiene las mismas características el avellano, por eso es tan citado por algunas bibliografías, hasta el punto de dar la impresión de que es el único árbol indicado para la prospección radiestésica. Sin embargo, repitámoslo, cualquier árbol que se ramifique bien y sea flexible es útil a nuestros propósitos.

Como lo indican los gráficos anteriores, la horqueta puede estar unida naturalmente —ejemplo de la izquierda— o puede ser armada con dos ramitas flexibles, unidas en uno de sus extremos con algo que lo fije: hilos, alambres o cinta adhesiva.

El largo de las ramas puede oscilar entre los 30 y los 50 cm el diámetro, de medio a un centímetro.

En general, cuanto más largas sean las ramas, más sensibilidad y fuerza demuestra la horqueta. A veces, una horqueta grande es muy interesante para hacer "sentir" a los principiantes la reacción de este amplificador radiestésico.

### 12.2. LA HORQUETA ARTIFICIAL

Las horquetas artificiales se pueden realizar con diversos materiales: metal, barbas de ballena, fibras de vidrio o plástico y cualquier otro que tenga la elasticidad suficiente como para que pueda retomar la forma original luego de la deformación. Cuando son de metal —por ejemplo de alambre acerado— conviene que las puntas terminen en un OJALILLO para que no giren ni se escapen de las manos. Como lo muestran los gráficos presentados en páginas anteriores y en la que sigue, pueden tener diferentes formas:



Gráfico N° 29

La horqueta rusa, a pesar de ser extremadamente sensible, es muy poco conocida en nuestro medio y no se la menciona detalladamente en los libros de Radiestesia ni en los de Geobiología. Puede emplearse como horqueta o como antena, sosteniéndola con los índices de ambas manos.

Construya la suya con varillas de bronce de 4 mm (de esas que se usan para soldadura autógena), con todos los lados de 14 cm, el rulo con 3 cm de diámetro, y los brazos de soporte abiertos a 120 grados.

Las CONVENCIONES MENTALES son las mismas para todas las varas y horquetas, como se ilustra aquí:

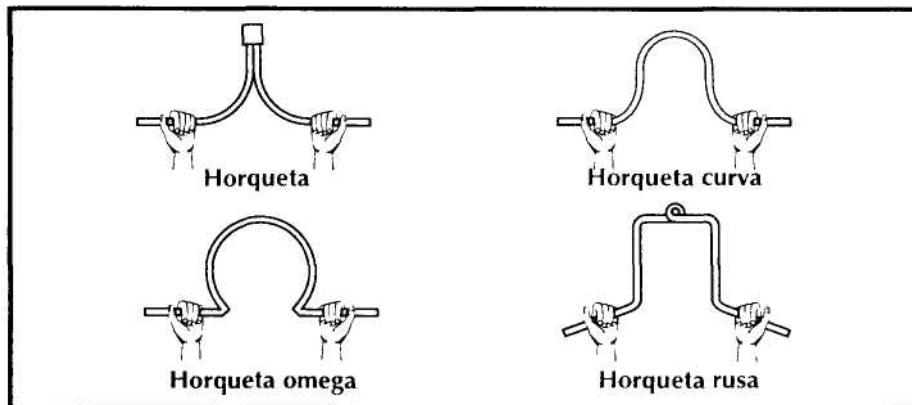

Gráfico N° 30 (A)

A continuación, la ANTENA LECHER, como horqueta y como lóbulo antena:

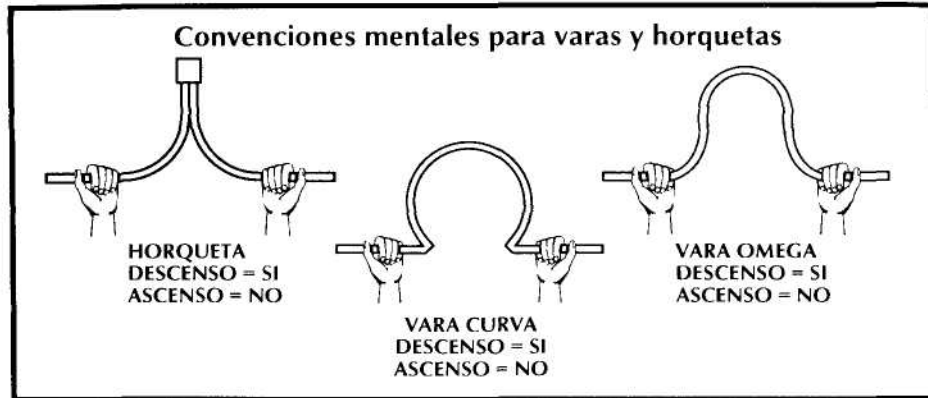

Gráfico N° 30 (B)

Dominique Coquelle investigó un instrumento radiestésico muy particular, la antena Lecher con selector. Este aparato consiste en una varilla del tipo "lóbulo antena", pero con el lóbulo similar al brazo largo de la varilla "L" replegada.

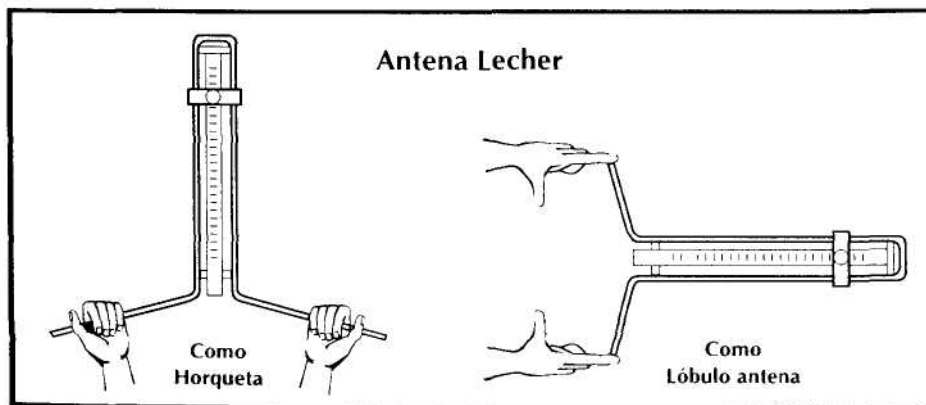

Gráfico N° 31

Según lo indica el gráfico, sobre dicho brazo mayor posee un selector, consistente en un elemento desplazable sobre una escala graduada. Valores particulares de dicha escala corresponden a líneas Hartmann, líneas Curry, venas de agua subterránea y fallas geológicas. Este procedimiento de selección (sintonización) simplifica la convención mental, haciendo más sencillo el trabajo de prospección: porque el radiestesista ni siquiera tiene que poner una convención mental. Por ejemplo: si quiere ubicar líneas Hartmann, desplaza el selector hasta el punto indicado en la escala, entonces, la antena Lecher sólo reaccionará a las líneas Hartmann.

Este procedimiento es posible porque la resistencia galvánica de la piel ejerce una presión selectiva y diversa sobre el equipo, según la zona en que se encuentra operando la persona.

El Arq. López Quiroga está experimentando en estos momentos una varilla en "L" replegada, con un selector sintonizador. Es una varilla en "L" replegada convencional, a la que le ha incorporado un sistema selector similar al de la antena Lecher.

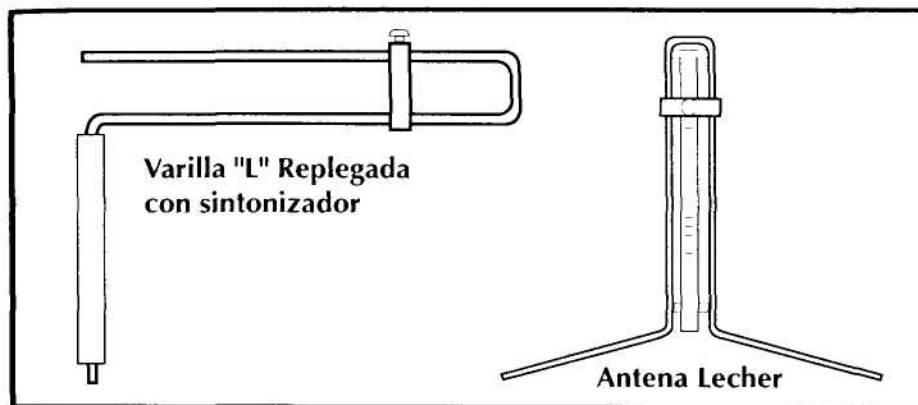
### 12.3. POSICIÓN DE OPERACIÓN

En posición de búsqueda, la horqueta debe sostenerse con las palmas de las manos hacia arriba y los pulgares hacia afuera, sin presionar los dedos.

Las manos deben estar en posición horizontal y los antebrazos apoyados ligeramente a los costados del cuerpo.

Los extremos de la horqueta pueden pasar entre los dedos medio y anular, o entre el anular y el meñique, y sobrepasar las manos unos centímetros. La punta debe estar elevada a la altura del plexo solar (boca del estómago).

La amplitud del ángulo entre los dos brazos de la horqueta debe ser de aproximadamente  $60^\circ$ . Sin embargo, el ángulo depende de la rigidez de la varilla y es aquel que deja a la horqueta en equilibrio inestable.

En estado de receptividad, con la **ORIENTACIÓN** y **CONVENCIÓN MENTAL** correspondientes —lo mismo que en las búsquedas con el péndulo— la horqueta reaccionará y será atraída hacia arriba o hacia abajo, al pasar por encima de un campo de acción radiestésica, y volverá a su posición inicial al salir de la zona de radiación.

Según algunos radiestesistas, la dirección que toma la varilla depende de la polaridad del operador. Según otros, entre los que me incluyo, sus movimientos responden a la convención mental y a la polaridad eléctrica de los objetos sintonizados.

#### 12.4. EJEMPLIFICACIÓN CON UNA VENA DE AGUA

Si bien ejemplificaremos con la búsqueda de una vena de agua subterránea, recordemos que esa no es la única aplicación posible.



Gráfico N° 32 \*

Cómo actúa.

Cuando nos acercamos a una vena de agua, la horqueta empieza a hacer fuerza (normalmente, hacia abajo). Denominamos a este punto: "A".

Continuamos caminando. La tensión de la horqueta se incrementa y esta empieza a caer paulatinamente hasta alcanzar la vertical al llegar al borde de la vena de agua. Denominamos a este punto: "B1".

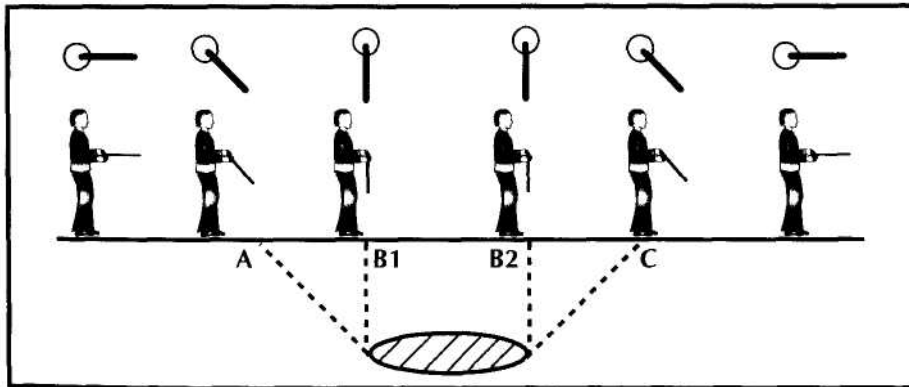
Seguimos caminando y la horqueta se mantiene vertical hasta llegar al otro borde de la vena de agua. En este punto, empieza a disminuir la tensión y la horqueta inicia su movimiento hacia la posición horizontal de equilibrio. Denominamos a este punto: "B2".

Seguimos caminando y la tensión es cada vez menor, a punto tal que se anula y la horqueta se posiciona horizontalmente. Denominamos a este punto, "C".

En 1780, un joven pastor buscador de agua, llamado Barthelemy Bleton, descubrió el método de calcular la profundidad en función de las distancias detectadas en la superficie. Como estas pruebas eran supervisadas por el obispo de Grenoble, a dicho procedimiento se lo denominó "regla del obispo".

Entonces, por la "regla del obispo", la profundidad en un terreno HORIZONTAL es igual a la distancia entre A y B1 o entre B1 y C. En un terreno EN PENDIENTE, la profundidad es igual al promedio de las dos distancias mencionadas.

El punto A indica: el PUNTO DE INICIO de TENSIÓN (la horqueta empieza a moverse según la convención mental). No indica el borde lateral del curso del agua subterránea sino sólo su proyección sobre la superficie: el ancho que se percibe en la superficie no es el real, sino el proyectado.

Los puntos B1 y B2 indican: el comienzo y final de la zona de máxima tensión (la horqueta se mantiene verticalmente). Es una proyección en la superficie, de los bordes de la vena de agua.

El punto C indica: el PUNTO FINAL de la TENSIÓN (la horqueta retorna a su posición normal). Recuerde que este punto es una proyección en la superficie y no señala el otro borde lateral del caudal.

Conviene CONFIRMAR los puntos A, B1, B2 y C, realizando el recorrido a la inversa, desde C hasta A. Entonces, en C sentiremos el punto exacto donde se inicia la tensión, en B1 y B2 el punto máximo de tensión y en A el fin de la tensión.

La reconfirmación es necesaria por la HISTÉRESIS RADIESTÉSICA. Este es un fenómeno que se produce cuando la búsqueda radiestésica se realiza en movimiento y es motivado por el tiempo que media entre la localización y la respuesta neuromuscular que activa al instrumento. Por ejemplo, cuando se camina, la primera reacción de la varilla señalará un punto que estará adelantado con relación a la posición del objeto buscado, porque la reacción neuromuscular se da cuando el radiestesista pasa sobre el objeto, pero la respuesta del instrumento se

produce mientras él continúa desplazándose.

Al señalar dos puntos de reacción de la varilla, uno de ida y otro de vuelta, el lugar donde se encuentra el objeto corresponde al punto medio entre las dos marcas (= la de ida y la de vuelta).

También se produce histéresis radiestésica cuando se efectúa la búsqueda girando sobre sí mismo y marcando una dirección mediante los rayos digital, lateral o visual. Allí también, el objeto se encuentra en el punto medio de las dos marcas de ida y de vuelta.

**Explicación de por qué se produce la acumulación energética en los bordes de los depósitos de agua subterránea:** por ser el agua diamagnética (poco permeable al magnetismo) se produce en los bordes de las venas de agua una concentración de líneas del campo magnético terrestre.

En consecuencia, en los bordes de las venas de agua existe una concentración de energía telúrica constituida, esencialmente, por neutrones. Cuando los neutrones chocan con las moléculas de agua, se frenan produciendo radiación gamma (radioactividad = insalubridad).

A su vez, la fricción entre el agua en movimiento y las superficies que la limitan provoca corrientes eléctricas que se desplazan en la misma dirección que el agua, generando así un campo electromagnético adicional.

Esta situación explica por qué son fácilmente detectables los puntos B1 y B2, y por qué las corrientes subterráneas producen efectos similares a las líneas de Hartmann que se describen en la Tercera Parte de este Manual (Título 4: La red de Hartmann o "Red de Radiación Global").

También así se explica por qué la varilla no reacciona sobre puentes, aguas a cielo abierto o sobre aguas que están por encima de nuestras cabezas.

Dejemos en claro que esto sucede sólo con las VENAS de AGUA que corren por canales de pequeña sección horadados en capas impermeables.

No sucede así con las NAFAS de AGUA, llamadas napas freáticas: son aguas semisurgentes que corren por capas arenosas permeables, sobre mantos impermeables.

**Nota importante.** A. NAPAS FREÁTICAS y B. COLUMNAS DE AGUA ASCENDENTE (Venas y Venas Ciegas) son los tipos esenciales de agua subterránea.

A. NAPAS FREÁTICAS: es agua naturalmente reciclada mediante evaporación, condensación, lluvia, infiltración que conforma mantos

acuíferos de forma predominantemente superficial y no tiene efectos energéticos singulares.

B. AGUA GENERADA por ACTIVIDAD QUÍMICA en el NÚCLEO PLANETARIO. Es agua "virgen", pues nunca participó del ciclo natural del agua exterior. Esta agua en (orina de vapor a altísimas presiones y temperaturas asciende hacia la superficie, en forma de COLUMNAS GASEOSAS que, a medida que se aproximan a la superficie, bajan su temperatura y se condensan generando COLUMNAS DE AGUA ASCENDENTE. A estas columnas también se las denomina "colinas redondas".

- Cuando las columnas encuentran zonas más blandas de terreno, lo perforan, generando VENAS de agua que se alejan radialmente de la columna. Al agua de estas venas se la denomina "agua juvenil".
- Pero cuando la columna no puede perforar el terreno ni expandirse, a esa columna bloqueada se la denomina VENA ciega.  
Con respecto al sentido de circulación del agua, cuando el radiestesista la enfrenta, la horqueta sube, cuando le da la espalda, la horqueta baja.

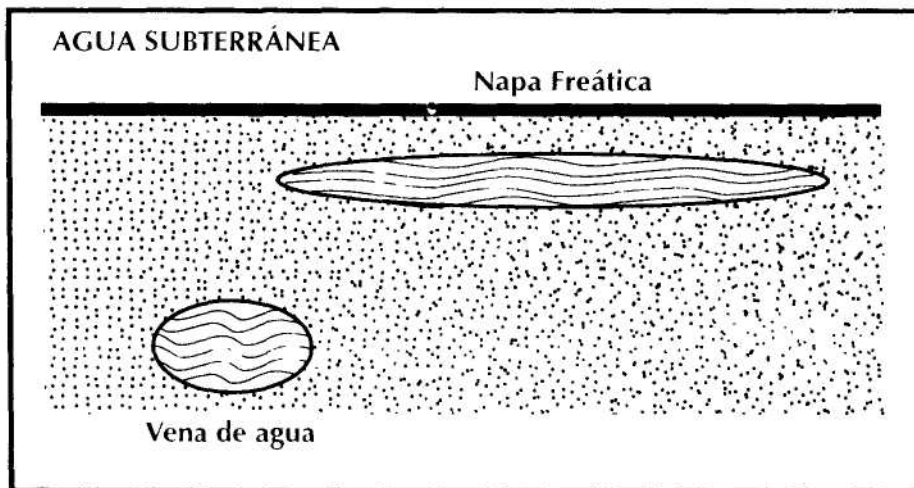

#### ALGUNAS OBSERVACIONES

- Este procedimiento sólo es válido en zonas áridas y despobladas, porque las poblaciones siempre se radican en las cercanías de ríos y arroyos donde existen venas y napas de agua potable subterránea

- en tanta abundancia que se interfieren entre sí.
- Como ya lo dijimos antes, lo normal —por una convención mental aceptada universalmente— es que la horqueta caiga. Sin embargo, en manos de algunas personas, SUBE. La indicación es igualmente válida; solo podría señalar otra convención mental u otra polaridad, algo así como ser zurdo o diestro.
  - En el punto máximo de tensión, a veces la varilla tiende a realizar un giro completo; en ese caso, es necesario frenarla con los pulgares, a fin de poder apreciar luego cuándo vuelve a su posición normal.
  - La horqueta detecta agua subterránea, cañerías metálicas, objetos enterrados, cables con corriente eléctrica, cuerpos humanos y animales sepultados bajo la nieve, etc., siempre que estén por debajo del operador y no encima.
- Para los principiantes, es importante que los cuerpos tengan su torrente sanguíneo activo y que los cables lleven corriente; que el agua subterránea esté en movimiento.
- Ya dijimos que no se detecta el agua que está a cielo abierto o los caños que están sobre el operador; deben hallarse debajo, no en el techo.
- La INTENSIDAD de REACCIÓN está en proporción con el caudal del agua o el tamaño del objeto. Esto quiere decir que no guarda ninguna relación con la profundidad de la vena o del objeto, ni con la altura desde la que se detecta.

#### **12.5. MODO DE TOMAR HORIZONTALMENTE LA HORQUETA**

Recuerde el lector que, en páginas anteriores, hemos incluido las respectivas ilustraciones de estas posiciones.

El modo de tomar horizontalmente la varilla horqueta, varía según el tipo de prospección que se quiera realizar.

A. Para detección de CAMPOS ENERGÉTICOS: con las palmas hacia arriba, cerrar la mano y apoyar los pulgares en los extremos.

B. Para MEDICIONES (por ejemplo, cuando queremos saber la intensidad, longitud o extensión de una energía) debemos permitir que la horqueta GIRE en nuestras manos. Con ese propósito, la varilla tiene que ser sostenida de modo que permita su giro: los extremos sobresalen entre el ÍNDICE y el PULGAR, pasando entre el MEDIO y el ANULAR, o entre el ANULAR y el MENIQUE.

Cuando la varilla tiende a ZAFARSE de las manos, conviene tomarla más cerca de la punta, donde se vuelve más gobernable. Esto debe experimentarlo cada operador.



### 13. LAS VARILLAS VERTICALES Y EN "L"

A continuación, presentamos una serie de gráficos, donde podemos observar tres varillas verticales (lóbulos ANTENA, P y O), la varilla en "L" replegada y varillas en L simplemente, con sus respectivas convenciones mentales.

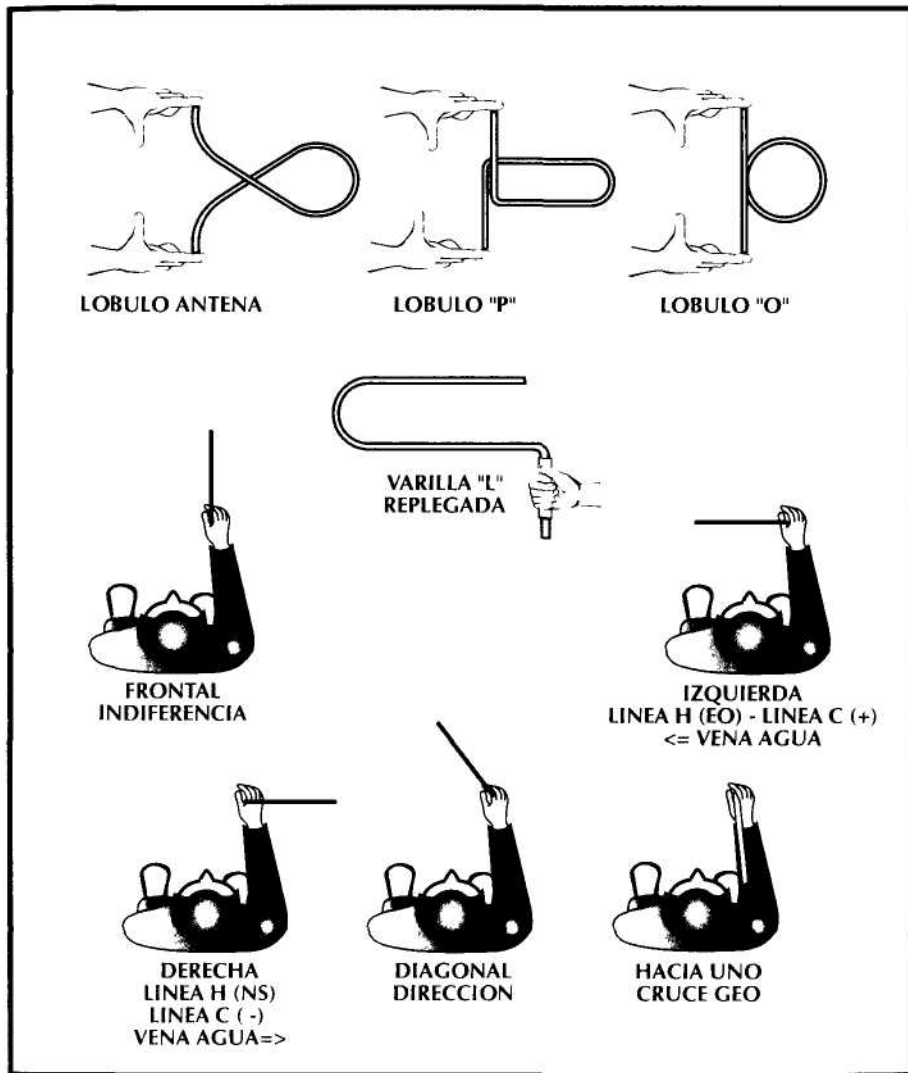

Gráficos N° 33

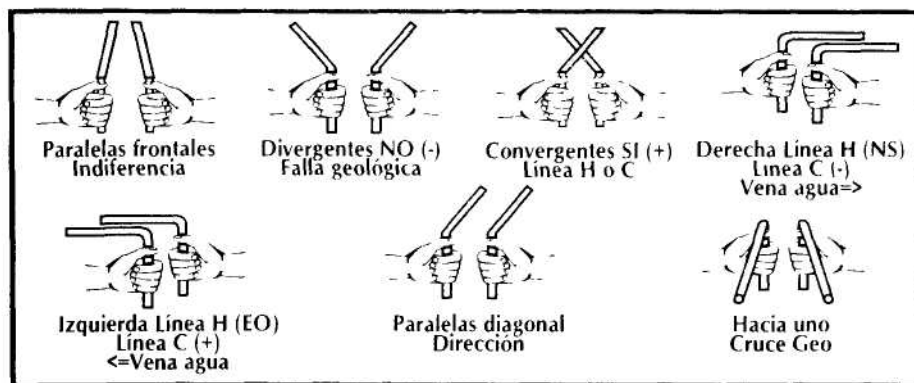

Gráficos N° 33

### 13.1. LAS VARILLAS VERTICALES

Se las construye en metal, cobre, bronce o latón, y se las sostiene con los DEDOS ÍNDICE de AMBAS MANOS, en un plano vertical hacia adelante.

En caso de detección, giran hacia la derecha o hacia la izquierda y retornan a su posición inicial, al salir de la zona irradiada. De este modo, pueden apreciarse con claridad el inicio y el final de una radiación.

Por ejemplo: la energía de la persona tiene un campo radiante hacia la derecha, hacia la izquierda y uno hacia el frente

**Nota interesante.** La espalda posee un campo energético muy reducido. De ahí que sea cobarde atacar a alguien por detrás —pues carece de defensa— o bien que resulte fácil hacer que una persona se dé vuelta, cuando miramos fijamente su espalda. También hay sectas en las cuales, alguien se ubica por detrás de las personas para manipularlas con la propia energía, haciéndolas caer de espaldas.

A nosotros nos parece que todo esto se explica por la baja intensidad del campo energético de la espalda.

#### Ejemplo de medición

- Apoyemos a una persona de espaldas contra una pared, para medir su campo frontal: al colocar las varillas verticales frente a la persona, reaccionaran girando hacia la derecha o la izquierda. Alejémonos en línea recta de la persona hasta que la varilla vuelva a su posición inicial. En ese lugar realizamos una marca sobre el piso, porque hasta allí llega su campo energético.

- De la misma manera medimos a la persona de costado, cuando la persona apoye sucesivamente SU MANO DERECHA y SU MANO IZQUIERDA sobre la pared.

También aquí retrocedemos hasta lograr que las varillas vuelvan a su posición inicial y trazamos una línea para indicar hasta dónde llegan los diversos campos.

Si las reacciones de las varillas se dan todas en el mismo lugar, el campo total está equilibrado. Si hay diferencias, indican un desequilibrio.

Como vemos, todos los campos se toman siempre de la misma manera a partir de un punto de referencia, en nuestro caso, la pared.

### **13.2. LAS VARILLAS EN "L"**

Confeccionada con alambre de acero, hierro galvanizado, bronce o latón de dos a cuatro milímetros de diámetro, dobladas en ángulo recto de manera tal que uno de sus brazos mida de 10 a 15 cm y el otro de 20 a 40 cm. A algunos de los participantes de mis cursos les resulta mejor un ángulo de aproximadamente 105 a 110 grados y ligeramente redondeado.

Se toman por los brazos más cortos; una con cada mano y conviene que estén dentro de un canuto, para facilitar su libre giro.

Para trabajar con las varillas en "L" es necesario tomarlas suavemente, en forma relajada, paralelas entre sí y ambas horizontales.







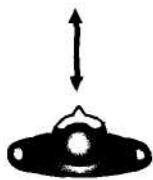
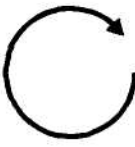
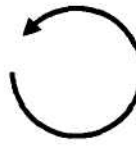
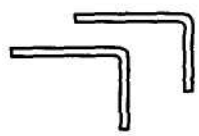

En estado receptivo, las varillas reaccionan cruzándose o separándose al pasar sobre una zona de radiación y vuelven a su posición inicial al salir de ella.

Por su gran precisión son muy empleadas en varios países, sobre todo en EE.UU. Además, son varillas que reaccionan con mucha facilidad aun en manos de personas sin entrenamiento.

Por ejemplo: tome un cable grueso y conecte al final del mismo un ventilador o una plancha y enciéndalo. Tome las varillas del modo indicado y sitúese sobre el cable: las varillas se cruzarán. Deje de pisarlo y las varillas se descruzarán.

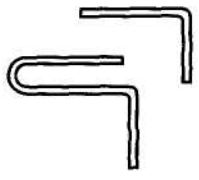
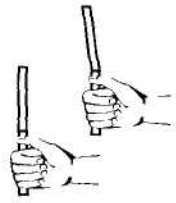
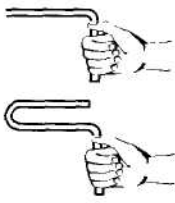
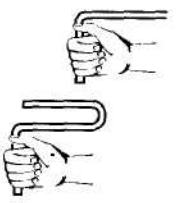
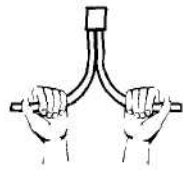
Recordar que para las varillas en "L" se emplea la convención mental como en cualquier otro instrumento radiestésico. Por ejemplo:

- "QUIERO QUE LAS VARILLAS SE CRUCEN AL PISAR LA ZONA DE..." (lo que busco: agua, minerales, radiaciones terrestres, etc.),
- excepto en el caso de explosivos, para el cual la convención será: "QUIERO QUE LAS VARILLAS SE CRUCEN AL APROXIMARME A LA ZONA MINADA".

	EQUILIBRIO	(+) YANG	(-) YIN
			
			
			
			

**Convención para energías telúricas**

Gráfico N° 34

En el gráfico anterior tenemos la representación (desde arriba hacia abajo) de los siguientes instrumentos: PÉNDULO, VARILLAS en "L", VARILLAS REPLEGADAS y HORQUETA ARTIFICIAL, con sus respectivas convenciones para la detección de energías telúricas.

### 13.3. VARILLA EN "L" REPLEGADA

La varilla "replegada" cumple las mismas funciones que las varillas en "L", con la diferencia de que es más pequeña y práctica para ser transportada. Además, al ser más corta, no choca *contra* el pecho en

los "cruces" y es sumamente cómoda en algunos trabajos como, por ejemplo, el chequeo de las entradas correcta o incorrecta de energía en la cabeza de una persona.

El autor del presente Manual ha investigado las características y dimensiones de la varilla replegada y cree haber llegado a un diseño de gran operabilidad. La prefiere, para ubicar líneas de fuerza, a las varillas en "L", a las varillas en V e inclusive al péndulo.

Se la debe mantener como las varillas en "L", horizontalmente y *con* la convención mental, como con cualquier otro instrumento de detección. En el caso de las líneas telúricas (Hartmann o Curry), desplazándonos lateralmente —del mismo modo en que operamos con la varilla en V—, cuando estemos pisando una línea de fuerza, la varilla replegada girará 90 grados hacia la derecha o hacia la izquierda (según sea una línea de fuerza positiva o negativa).

Si avanzamos sobre la línea hallada, la varilla replegada mantendrá el giro de 90 grados. Cuando lleguemos a un "cruce" girará 90 grados más, completando un giro de 180 grados con respecto a la posición inicial. Esto quiere decir que, al inicio, miraba hacia el frente; ubicada sobre una línea de fuerza, mira hacia la derecha o la izquierda de la persona, y sobre un cruce, apunta hacia el pecho de la persona.

#### 14. EL BIOTENSOR, AURAMETER O AÜRÁMETRO

- \* Consiste en una varilla metálica muy elástica —puede tener forma de resorte— con un mango en un extremo y un contrapeso en el otro. Los contrapesos suelen ser esféricos o cilindro cónicos.



Gráfico N° 35

- \* Es un instrumento muy versátil en las manos de un radiestesista, ya que combina las posibilidades funcionales de la varilla y del péndulo.  
Si bien algunas veces sugerí la posibilidad de emplearlo como péndulo, hacia abajo, ahora coincido con muchos radiestesistas en cuanto a que es un instrumento para emplear exclusivamente en forma horizontal.
- También darle nombres que lo relacionen sólo con el aura o con la biología, limitaría sus funciones puesto que, como sucede con todos los instrumentos radiestésicos, es de uso general. El Arq. López Quiroga sugiere llamarlo varilla "I" o "varilla oscilorrotante".
- \* Teniendo en cuenta esta gran versatilidad, basta con que se recurra a una buena convención mental para emplearlo en el examen e investigación de funciones vitales y estados energéticos. Reacciona generando movimientos oscilatorios y giratorios.

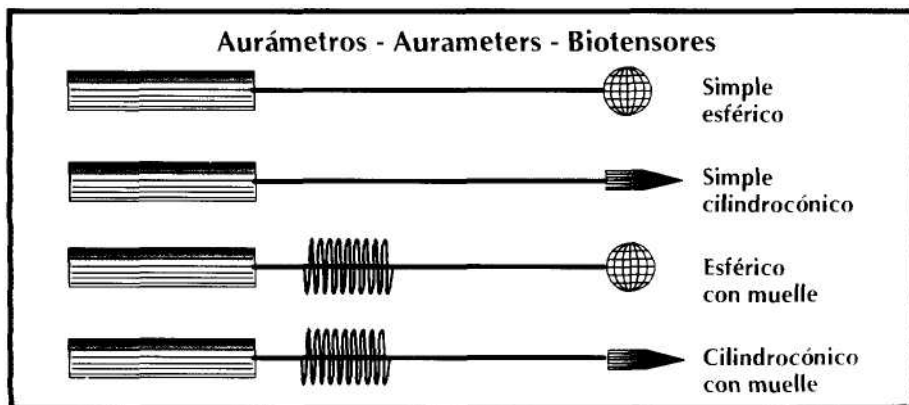

Gráfico N° 36

- \* Posibilita, entre otras cosas:
  - Localizar los procesos bioenergéticos en el organismo humano.
  - Comprobar la compatibilidad de una sustancia.
  - Determinar la ionización del aire en el ambiente.
  - Reconocer sustancias radiactivas.
  - Reconocer alimentos con residuos químicos tóxicos.

- Descubrir las causas de lugares insanos en la vivienda o sitio de trabajo.
- Descubrir la existencia de aguas subterráneas, metales, minerales, etc.
- Determinar con precisión la ubicación de las redes de Hartmann y de Curry.
- Determinar compatibilidades e incompatibilidades entre los diversos elementos de la naturaleza.

## 15. HACIA UNA NUEVA GENERACIÓN DE RADIESTESISTAS CREATIVOS

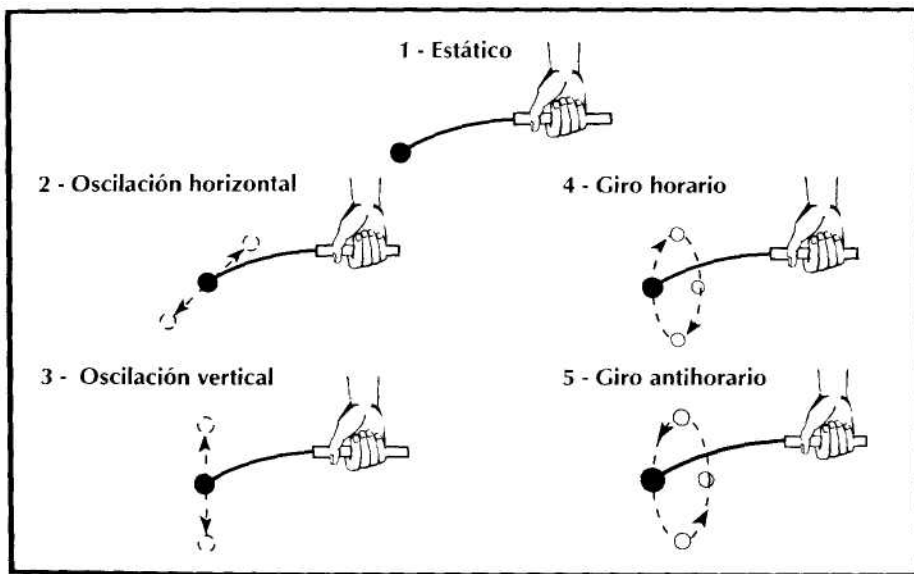
El hecho de que en este Manual mencionemos tantos y tan diversos instrumentos es porque queremos dejar en claro la absoluta aleatoriedad de los instrumentos radiestésicos. Con cualquier tipo de instrumento se llega siempre al mismo resultado, porque este no está condicionado por el instrumento sino por la intencionalidad y convención mental de quien lo opera.

De ahí que, desde estas páginas, queremos incentivar una nueva generación de radiestesistas creativos que, a partir de los procedimientos e instrumentos conocidos, se embarquen en la aventura de experimentar variantes o inventar otros.

A modo de ejemplo, citamos algunos modificados o inventados por el Arq. López Quiroga:



Gráfico N° 37

Este tipo de combinación hace que el péndulo sea mucho más sensible. A la izquierda, en el gráfico anterior, vemos los instrumentos combinados y a la derecha su empleo: sostenidas con los dedos índices de ambas manos, en un plano vertical hacia delante.

A continuación, observamos una varilla en "U" que funciona igual

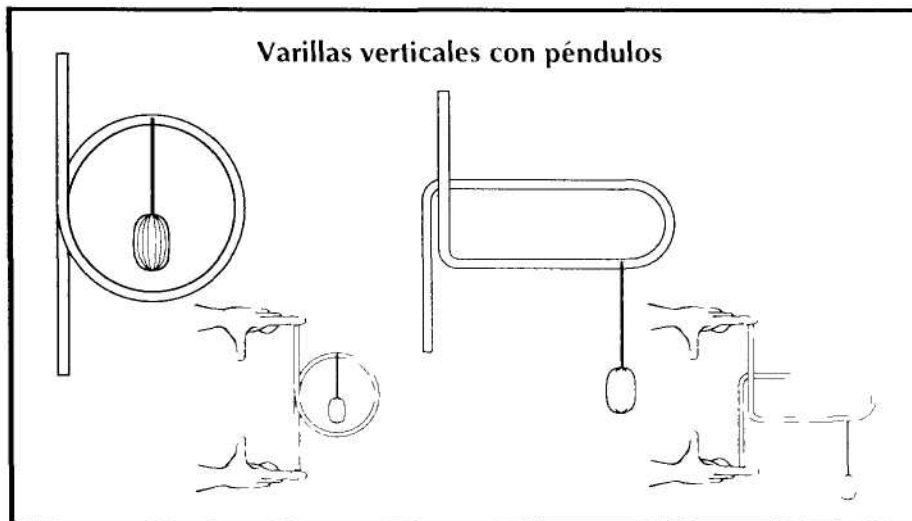

Gráfico N° 38



Gráfico N° 39

Aquí observamos una varilla replegada (arriba) y una en "U" (abajo), combinadas con péndulo. Ambas funcionan de la misma manera que las varillas en "L".

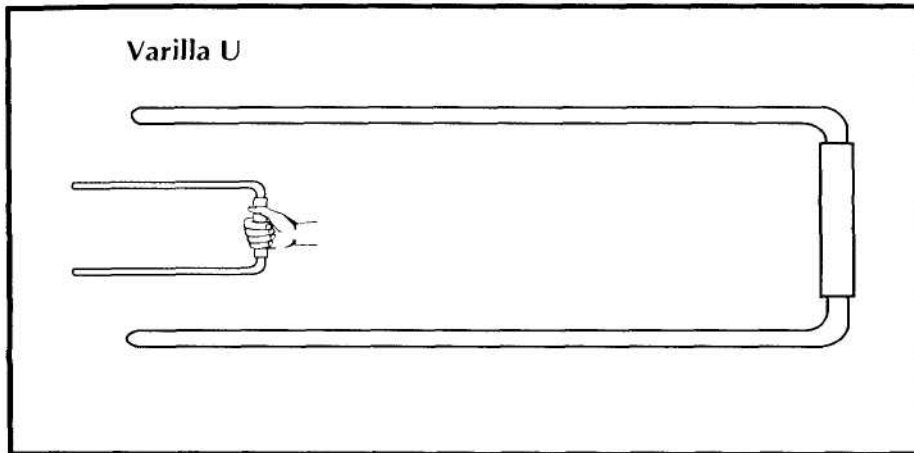

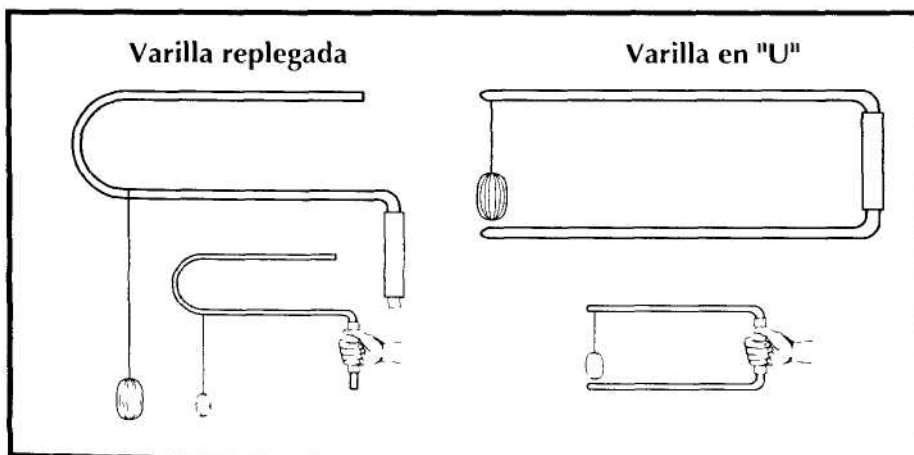

Gráfico N° 40

Aquí podemos observar otra combinación. La varilla en "U" tiene un depósito en un extremo (donde puede alojar una esfera o un selector) y un péndulo en el otro extremo. Funciona combinando los movimientos del péndulo y de la varilla.

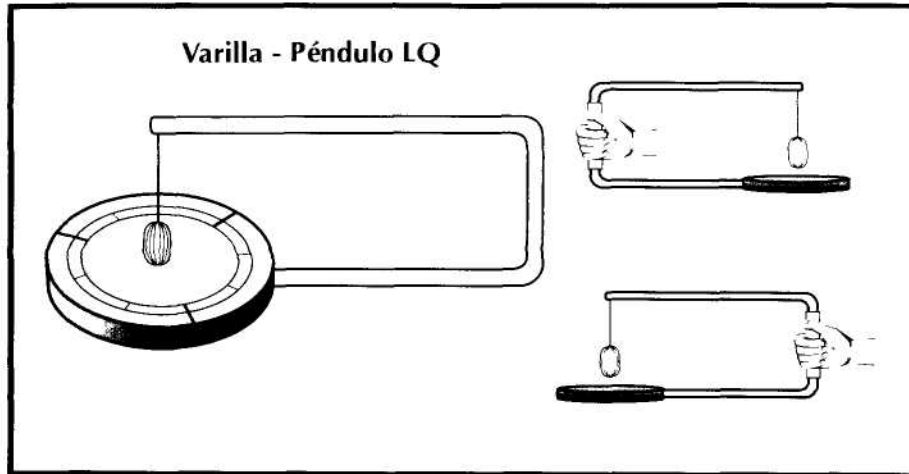

Gráfico N° 4 1

Aquí observamos un péndulo, suspendido de una esfera en la que es posible seleccionar diversas opciones. Esta combinación simplifica la convención mental.

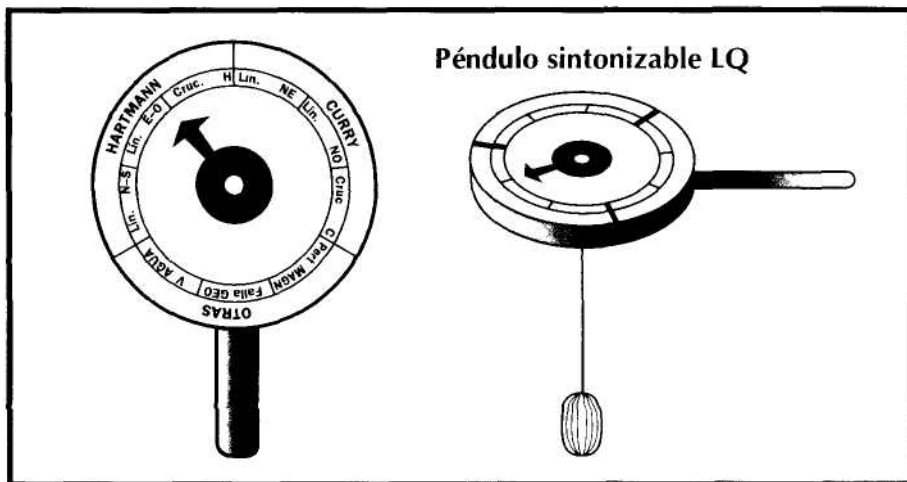

Gráfico N° 42

En las dos figuras precedentes podemos observar la combinación de dos péndulos y varilla y péndulo. Ambas combinaciones dotan de gran sensibilidad a los instrumentos.

A continuación observamos el PÉNDULO AMPLIFICADOR MERTA y a partir de él la variación LQ.

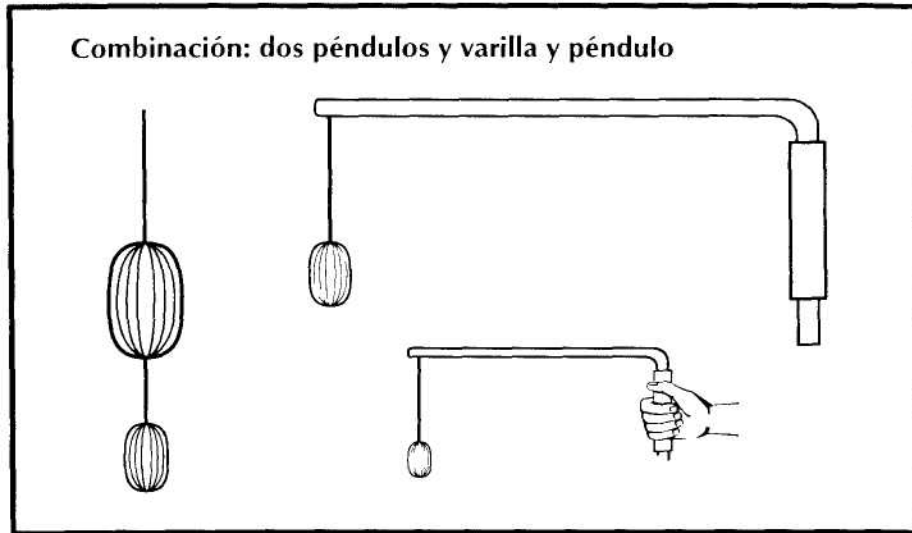

Gráfico N° 43

En el croquis observamos, a la izquierda, un CUBO sobre el que está dibujada la forma del péndulo, para facilitar la comprensión de su forma. Al centro, el péndulo completo con el punto de equilibrio en la parte superior. A la derecha, cómo se emplea.

Al girar u oscilar, el péndulo mayor transmite el movimiento amplificado al péndulo chico.

Finalmente observamos el Péndulo Amplificador "LQ", en forma de Z y más sensible que el de Merta.

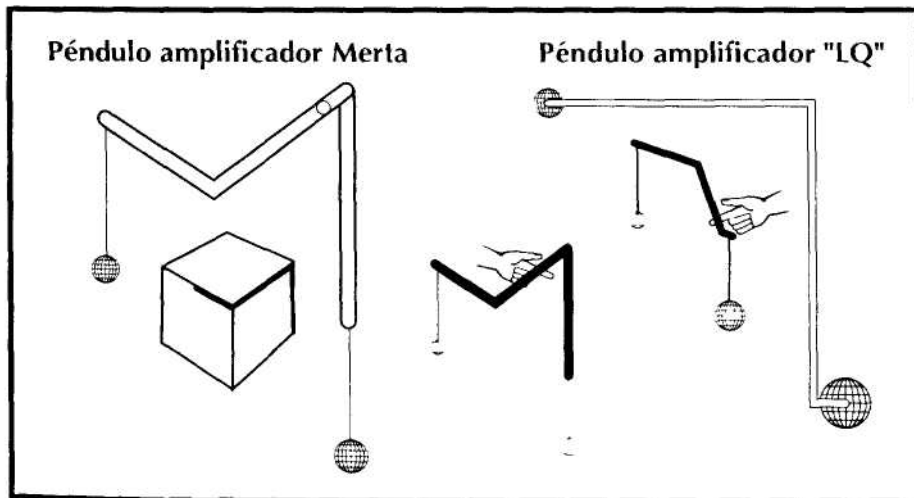
#### 16. HEMIESFERAS O SEMIESFERAS

Las esferas con número par de opciones hacen que el péndulo señale simultáneamente dos opciones diametralmente opuestas, exigiendo una operación posterior para determinar cuál de las dos es la válida. Cuando el número de opciones es impar, no existen opciones enfrentadas en la esfera; pero si la cantidad de opciones es grande, la proximidad entre una y otra hace muy difícil distinguir cuál de los dos extremos de la oscilación pendular señala la respuesta correcta.

En el gráfico que sigue podemos observar qué entendemos por ESFERA, SEMIESFERA o HEMIESFERA y CUADRANTE.



Gráfico N° 44

Cuando se emplean esferas radiestésicas, hay personas que no saben distinguir el movimiento del péndulo, de mayor aceleración cuando va hacia la respuesta y de un notable retardo, cuando va en la dirección opuesta. De ahí que, en este Manual, optamos por reemplazar las esferas por hemiesferas o semiesferas.

Con todo, si alguna vez nos vemos obligados a emplear una esfera como esquema de selección, podemos proceder de la siguiente manera: una vez que el péndulo se esté moviendo sobre cualquier dirección, pasando por el centro de la esfera (A), nos desplazamos unos centímetros perpendicularmente a la línea de oscilación (B) y veremos que el péndulo enseguida modifica su dirección, para señalar la respuesta

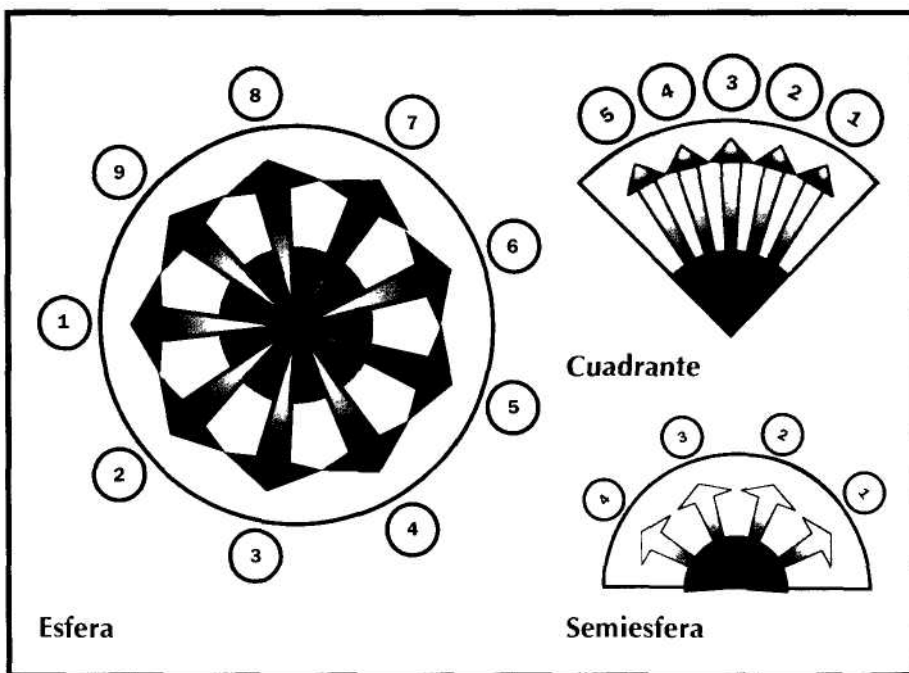

Gráfico N° 45

En el dibujo superior, se presenta el péndulo ubicado sobre el centro «A» de la esfera radiestésica. La oscilación pendular indica ambas opciones opuestas marcadas con un circulito negro. En el dibujo inferior, se aprecia cómo al desplazar la posición del péndulo al punto «B», la oscilación señala únicamente una opción (marcada con un circulito negro).

Con el tiempo, probablemente publiquemos un librito con esquemas de selección para diversas indagaciones radiestésicas. Sin embargo, quisiera advertir que la Radiestesia no sirve para reemplazar a nadie. La Radiestesia sirve para mejorar aquello que uno sabe hacer.

En ese sentido, soy un poco reacio a los buscadores de recetas fáciles y a aquellos que buscan soluciones fuera de sí mismos. Por otro

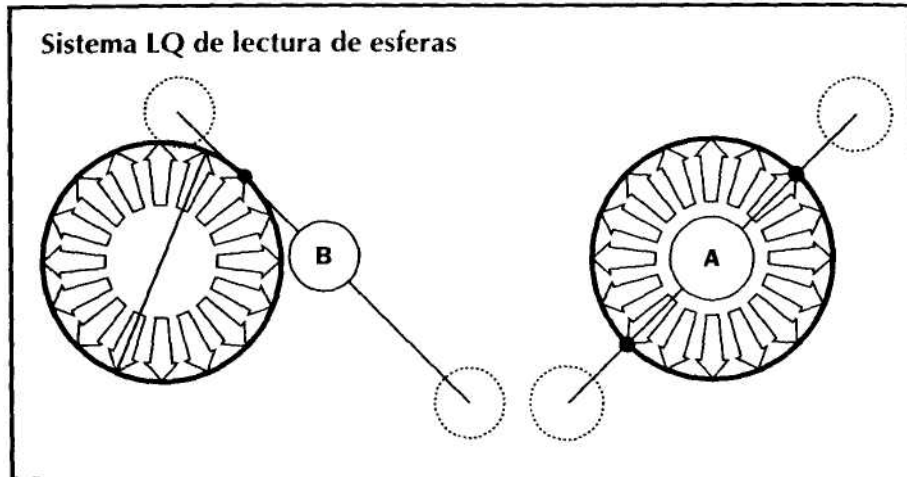
lado, la persona estadísticamente "*standard*" no existe. Por eso, a continuación presento algunas hemisferas vacías para que el lector las fotocopie y aprenda a confeccionar sus propios esquemas de selección según sus necesidades.

Con esto, le ofrezco realizada la tarea mecánica pero complicada del dibujo y dejo que él efectúe la adjudicación de las opciones que son absolutamente personales e indelegables.

Vayamos ahora a una adjudicación simple de opciones. Por ejemplo: si yo quiero indagar qué Chakra de una persona necesita ser estimulado, empleo la hemisfera de siete opciones (= la que tiene 7 flechas) y construyo el siguiente cuadro de referencia:

1. Básico o raíz.
2. Sacro o gonadal.
3. Plexo solar.
4. Cardíaco o del corazón.
5. Laríngeo o de la garganta.
6. Frontal o del tercer ojo.
7. Coronario o de la corona.

Luego, teniendo en cuenta todas las condiciones para operar radiestésicamente, deposito el péndulo sobre el gráfico, en la parte negra central. El péndulo se moverá hacia un número. Supongamos que marca el número 5: entonces, el Chakra que necesita ser estimulado en esa persona, es el Laríngeo o de la garganta.

Si yo no especifico en la convención mental que quiero que el péndulo elija una sola opción por vez, el péndulo puede elegir varias opciones a la vez. ¿Cómo? Primero elige un número y oscila sobre él. Luego se detiene y oscila sobre otro, hasta que deja de oscilar y no elige ninguno más. Allí terminó la selección.

En ese caso, es preciso recordar los números que va seleccionando el péndulo y el orden de la selección, porque de acuerdo con la pregunta formulada responde por orden de importancia.

Por ejemplo, si yo pregunto: «¿Qué Chakras de esta persona necesitan ser estimulados?», el péndulo seleccionará el que necesita ser más estimulado en primer término, luego en segundo término, etc.

Este ejemplo me indica que las hemisferas las puedo rellenar con las opciones que necesito para cada indagación: si preciso ver cuál es la vocación de una persona, construiré un cuadro de referencia con distintas profesiones; si necesito un perfil psicológico de la persona, las referencias contendrán distintos aspectos de la personalidad y así sucesivamente.

A continuación, presento hemiesferas (semiesferas) con 5, 7, 9, 11, 13 y 15 opciones. No dibujé más opciones porque, al reducirse mucho el ángulo entre una y otra, se dificulta la lectura.

Cuando la cantidad de opciones considerada es 5, 9, 11, 13 ó 15 se emplea la hemiesfera correspondiente. Si las opciones son 6, 8, 10, 12 ó 14, se utiliza la del rango siguiente y se agrega una opción ficticia, por ejemplo «volver a consultar».

Esto quiere decir que se rellena el casillero que queda libre, con una opción que no tiene nada que ver; pero que guarda cierta lógica, como «volver a repetir esta lectura». Nunca debe quedar ninguna opción en blanco porque nuestra parte consciente puede boicotear la prospección al querer indagar qué hay en esa parte libre.

También se puede emplear una hemiesfera ÍNDICE, que me remita a otras semiesferas. Por ejemplo: puedo emplear una hemiesfera de cinco opciones, en la que cada opción me remita a su vez a 5 hemiesferas más de, por ejemplo, once opciones cada una. En ese caso, con una esfera índice de 5 opciones y otras 5 de once opciones cada una, cubriría 55 opciones.

Sin embargo, no recomiendo este procedimiento, por lo complicado. Lo mejor, es emplear las seis hemiesferas básicas (de 5, 7, 11, 13 y 15 opciones) y construir para cada una cuadros de referencias adecuados a cada prospección a realizar.

Vayamos ahora a los gráficos:



Gráfico N° 46



Grafico N° 47

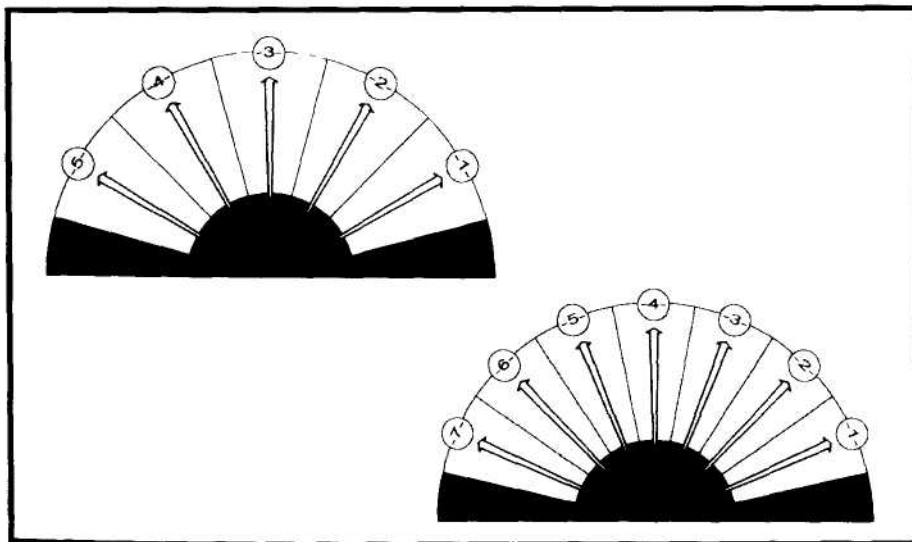

Grafico N° 48

El Arq. López Quiroga diseñó un sistema especial que emplea una sola hemisfera radiestésica, a la cual denomino «LQ» y que puede regularse entre 3 y 15 opciones tal como se observa a continuación

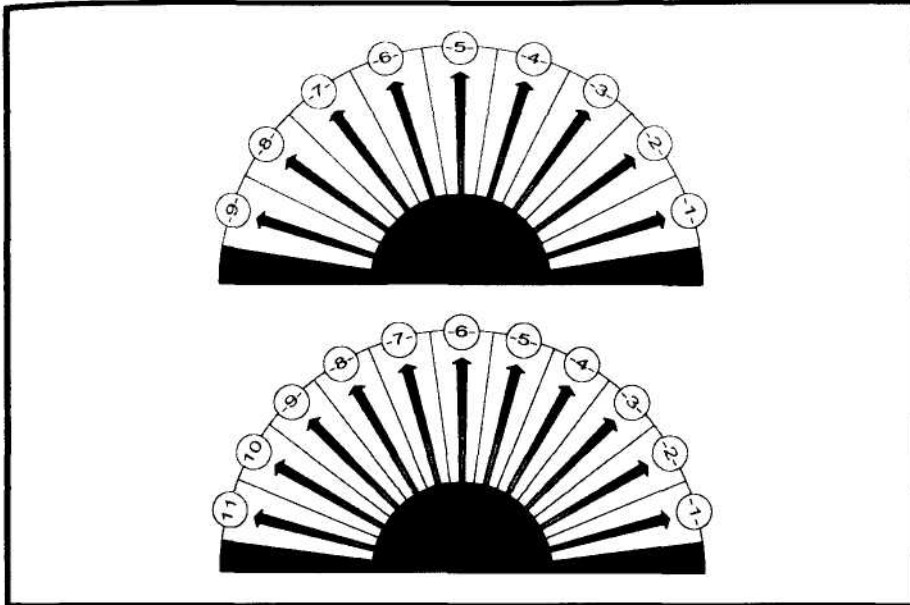

Gráfico N° 49

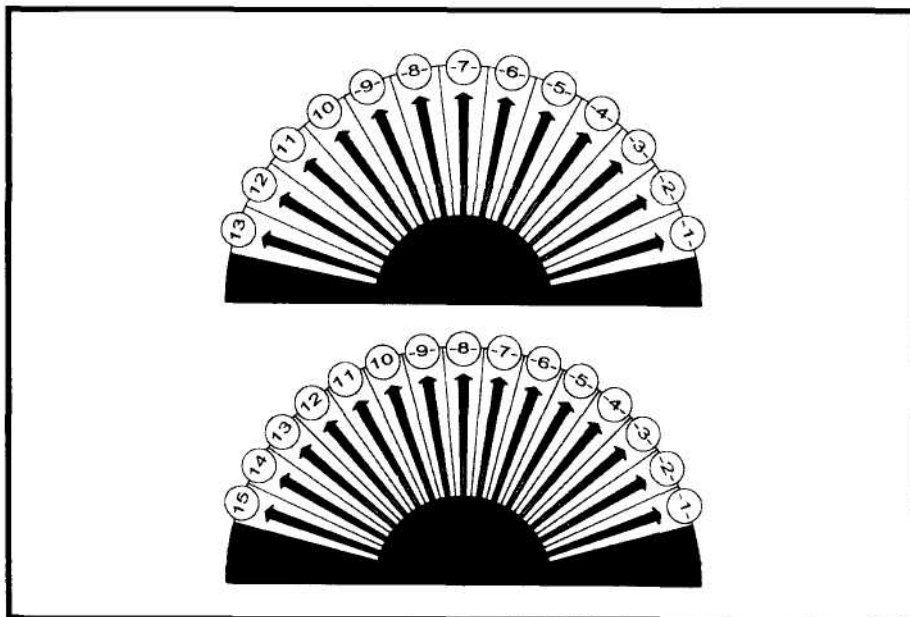
Los dos elementos que observamos en el gráfico anterior están vinculados entre sí por un pivote que les permite girar. El dibujo de la parte superior de la lámina corresponde a la hemisfera propiamente dicha; mientras que el de la parte inferior, opera como cubierta parcial,



Gráfico N° 50

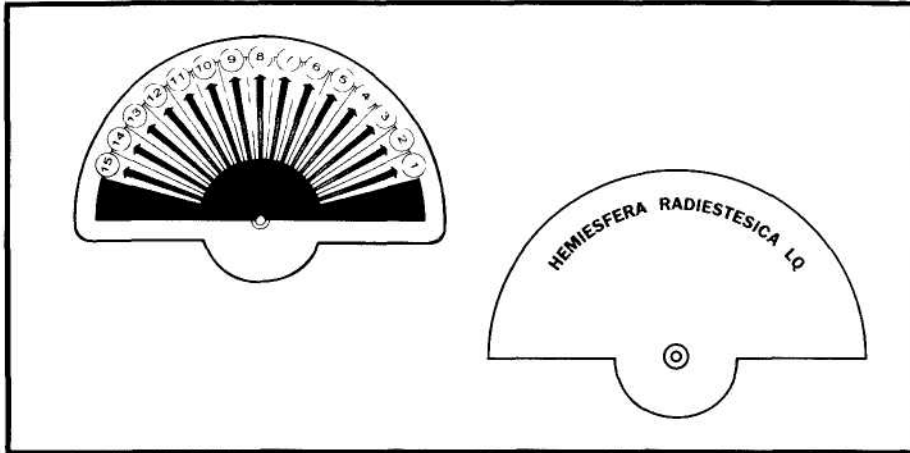

En el gráfico de la página anterior, se ve la «Hemisfera Radiestésica LQ» en la posición de máxima cantidad de opciones: 15.

En cambio, en el gráfico que sigue, se aprecia la «Hemisfera

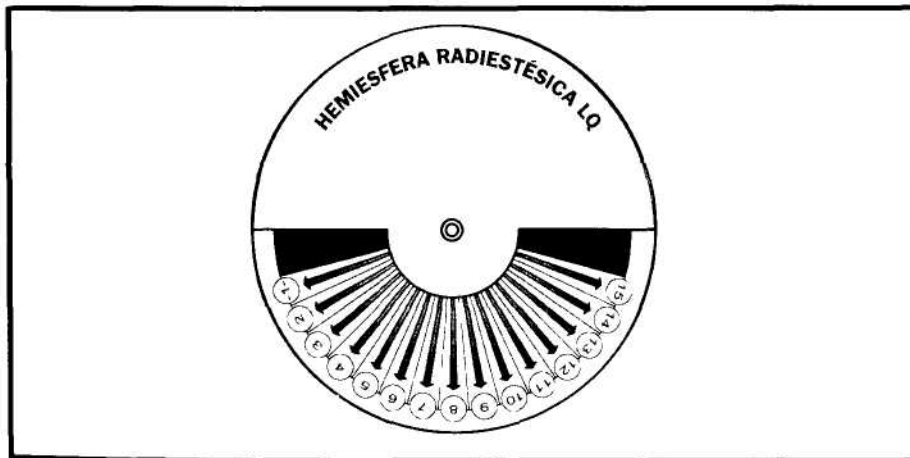

Gráfico N° 51

## 17. RAYOS RADIESTÉSICOS

### 17.1. INTRODUCCIÓN

En el amplio campo de la Radiestesia, se ha descubierto la existencia de ciertas radiaciones, que serían elementales para la UBICACIÓN, IDENTIFICACIÓN y CARACTERIZACIÓN de los cuerpos u objetos por investigar.

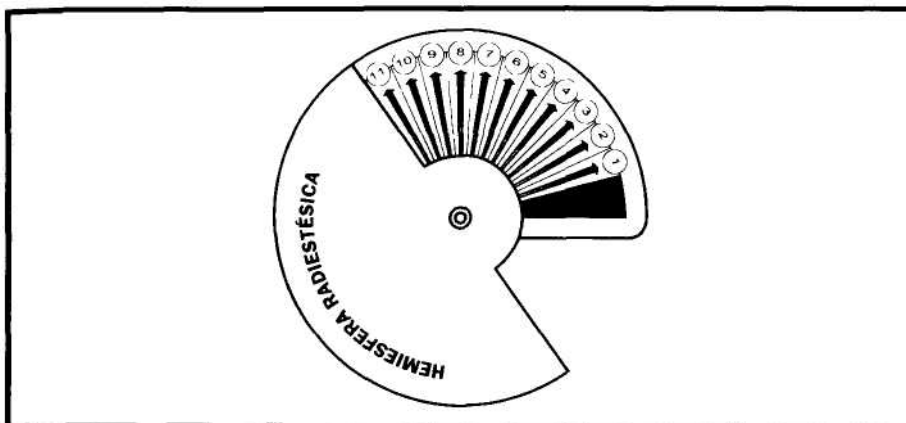
Con todo, desde nuestra óptica, este tema necesita ser más investigado, hasta tanto se llegue a determinar con más rigor su validez y utilidad práctica. Quizás, cuanto consignamos aquí, pueda ser un punto de partida útil para algún lector que desee incursionar más en el tema.

También queremos consignar aquí un interesante aporte de la profesora Carmen Riera de Maniglia, actual presidenta de la Asociación Argentina de Radiestesia.

Si nos ubicamos en un campo imaginario de 360 grados y colocamos en su centro un cuerpo cualquiera, este se proyectará ocupando un sector de, por ejemplo, 15 grados. Lo que la profesora Maniglia descubrió es que este sector se repite hasta tres veces dentro de la circunferencia, manteniendo siempre, los 15 grados en el caso de nuestro ejemplo. Este descubrimiento es importante, para que aquellos que investigan los rayos radiestésicos, no se desconcierten al hallarlos en

posiciones diversas dentro de un campo de 360 grados.

Dos valiosos referentes en relación con los RAYOS RADIES-TÉSICOS son los Abates MERMET y BOULY, quienes reconocen los siguientes rayos:

- \* MERMET: el rayo FUNDAMENTAL  
el rayo MENTAL el  
rayo LUMINOSO
- \* BOULY : el rayo SOLAR  
el rayo TESTIGO

El rayo LUMINOSO de Mermet parte de una fuente de luz. Cuando dicha fuente luminosa es el Sol, este rayo coincide con el rayo SOLAR de Bouly. Entonces, nos quedaría el siguiente esquema para desarrollar. Rayo:

- A. FUNDAMENTAL
- B. MENTAL
- C. LUMINOSO o SOLAR
- D. TESTIGO

Además, añadiremos tres rayos direccionales: Rayo Lateral Izquierdo (RLI), Rayo Frontal (RF) y Rayo Lateral Derecho (RLD).

#### 17.2. EL RAYO FUNDAMENTAL

Observando los cuatro gráficos de la página siguiente, sigamos las explicaciones.

- El rayo fundamental es la radiación que emitiría un objeto dentro de una circunferencia imaginaria (360°) en forma lineal (= de línea, no de campo radiante múltiple, en todas direcciones} y horizontal se localiza con el goniómetro = primer gráfico).
- Para ubicar este rayo, colocamos el objeto en el centro de la circunferencia = segundo gráfico).  
Luego ponemos la convención mental: "Quiero que mi péndulo gire cuando esté sobre el rayo fundamental de este objeto"..  
Seguidamente, desplazamos con mucha lentitud el péndulo alrededor del objeto (= tercer gráfico).  
En el lugar en que el péndulo gira (= cuarto gráfico), indicaría la zona atravesada por el rayo fundamental. Después se completa el trabajo, precisando más en qué dirección y grado se halla.



Gráfico N° 52

### 17.3. EL RAYO MENTAL

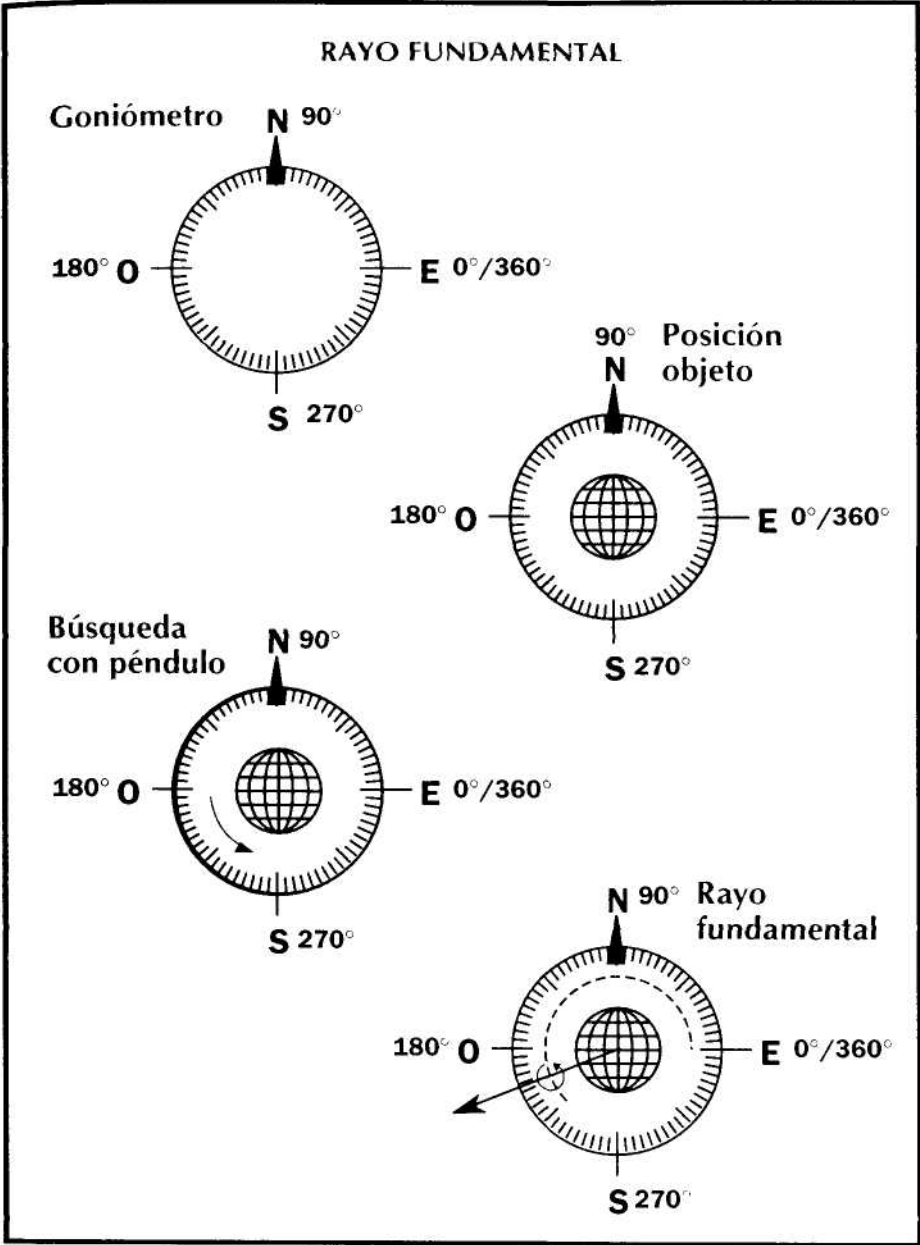

Gráfico N° 53

Es el rayo que se proyecta desde un objeto hasta el cerebro del radiestesista, quien al entrar en sintonía con las vibraciones emitidas por el objeto, permite la detección de: presencia, naturaleza, características, dirección, profundidad, etc. del objeto o cuerpo que se busca, cualquiera que sea la distancia entre el objeto y el radiestesista.

El pensamiento del operador debe estar dirigido únicamente hacia dicho objeto, evitando todo tipo de interferencias.

### 17.4. EL RAYO SOLAR

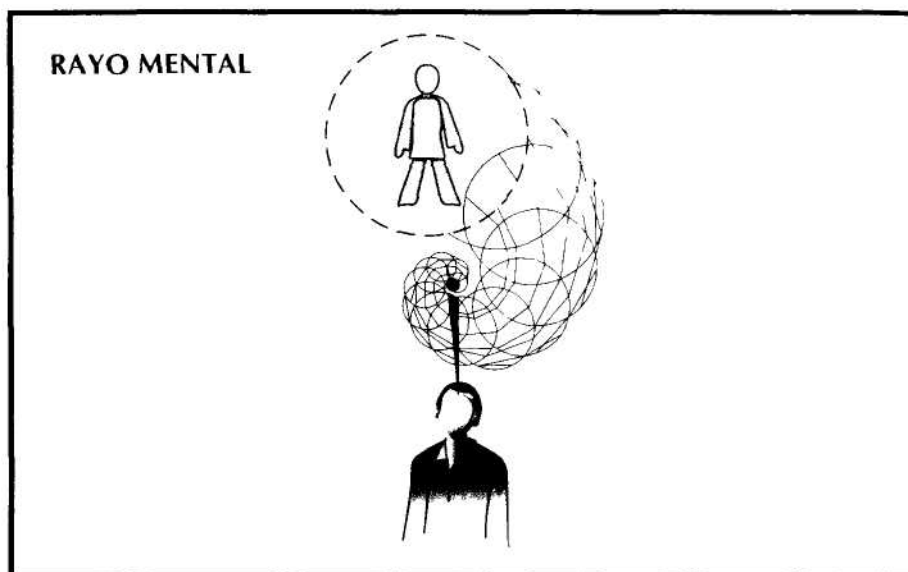
Se denomina así al rayo que va del Sol al objeto o cuerpo que se desea identificar.

Para localizar un objeto, debemos determinar dos rayos solares en dos momentos distintos del día, por ejemplo, con una medición a la mañana y otra a la tarde, a fin de obtener un ángulo con suficiente amplitud. En la intersección de los dos rayos, se encontraría el objeto buscado.

Este procedimiento no difiere mucho, en esencia, de la técnica de TRIANGULACIÓN consistente en determinar la intersección de dos líneas imaginarias desde dos puntos diferentes del terreno: aunque es completamente diferente.



Gráfico N° 54

La convención mental es: que el instrumento indique cuándo se está sobre el rayo solar correspondiente al objeto buscado.

Se camina por el lugar hasta recibir la indicación correspondiente al rayo solar. Entonces se marcan sobre el terreno dos puntos que definen la proyección horizontal del rayo solar. La dirección del rayo solar es la de la sombra del radiestesista.

A otra hora se repite el procedimiento y se consigue definir la segunda línea.

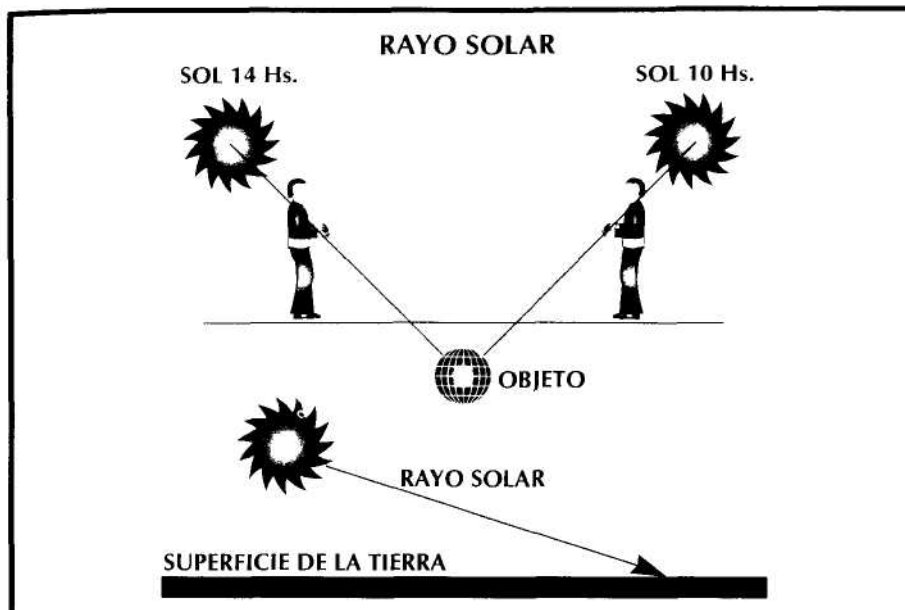
La intersección de ambas líneas define la ubicación del objeto buscado.

#### 17.5. EL RAYO TESTIGO

Sería un rayo imaginario que pondría en resonancia al radiestesista con el objeto de la búsqueda. Se denomina "testigo" porque partiría de una muestra de aquello que se busca. Este rayo une al objeto con el testigo.

Como el lector puede advertir, bajo este Título se expresa todo cuanto decimos en este Manual al hablar de los objetos TESTIGO (Título 11.1.).

## 17.6. OTROS RAYOS

Algunos radiestesistas argentinos, como el Prof. Héctor V. MOREL en su libro: *Radiestesia, cuestionario integral* (pág. 88) y los profesores Juan Carlos Russo y Carmen Manigua —todos ellos miembros de la Asociación Argentina de Radiestesia— mencionan los siguientes rayos:

### A. Rayo ocular o visual



Gráfico N° 55

Es el que se proyecta entre un objeto y la vista del operador. Se formulan las preguntas —con la adecuada convención, orientación e interrogación mental— fijando la mirada en el objeto por investigar. La información la obtenemos a través de la reacción del péndulo.

En realidad, el rayo visual se emplea de la misma manera que el dedo índice de la mano libre, para señalar una dirección u objeto. En consecuencia, es de especial utilidad cuando se utilizan instrumentos radiestésicos a dos manos, como las varillas en "L" y las horquetas.

La prueba de que realmente es un rayo que nos conecta con el objeto provendrá del hecho de que, fijando la vista en cualquier gráfico, el péndulo intentará reproducir su forma a través de diversos movimientos.

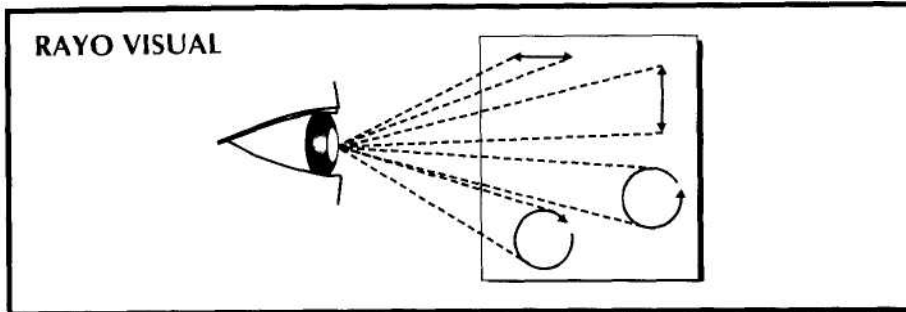
### B. Rayo digital o nervioso

Este sería el rayo antena que conectaría la emisión energética del dedo índice (extendido) de la mano libre de un radiestesista y el objeto de la búsqueda.

De entre todos los dedos, el dedo índice posee una situación privilegiada, ya que, más que cualquier otro de los dedos, asegura una conducción nerviosa casi permanente.

Se puede probar que la conexión se realiza, tomando la serie de un objeto con el péndulo. Luego se retira el objeto del campo del péndulo:

al situar el dedo índice sobre dicho objeto, sin tocarlo, el péndulo repetirá la serie.

Efectúe la prueba con los gráficos del ejercicio anterior, sin mirarlos, y obtendrá idénticos resultados que con el rayo visual.

### **C. Rayo de remanencia**

El lugar donde estuvo un cuerpo determinado queda impregnado por sus restos energéticos, hasta el punto de que estos residuos interfieran las detecciones que se desean realizar sobre otros objetos. De **allí** la necesidad de remover las remanencias en todos los elementos **que** se emplearán, antes de iniciar un nuevo trabajo.

Cuando hablamos de remanencias, queremos decir que hay un transporte y un depósito de energía desde un objeto hasta un lugar. En **el** sitio donde queda depositado un objeto, subsisten sus radiaciones. **Aun** cuando el objeto haya sido retirado, el lugar sigue devolviendo sus radiaciones como si el objeto estuviese allí. Más aún: esta remanencia, irradia tan intensamente como el objeto mismo. De allí las equivocaciones en las que incurren los radiestesistas que no afinan las convenciones mentales y no toman los recaudos necesarios para saber si están en presencia del objeto o de su radiación remanente depositada en un lugar.

Esta remanencia es la que le permite a los perros seguir un rastro y a las palomas mensajeras encontrar el camino de regreso al palomar.

La así llamada "MEMORIA DE LOS MUROS", no es más que las remanencias de las energías de las personas que vivieron o actuaron en un lugar.

Según Marc Aurive (pág. 103): "La duración de la remanencia varía según la naturaleza de los objetos impregnados: seis meses en los objetos pequeños de uso personal; cinco años en la escritura de una carta; quince años en una prenda de vestir; proporcionalmente a la fuerza de exteriorización mental de la persona que haya habitado una vivienda, de dos a cincuenta años; y miles de años para una sepultura herméticamente cerrada".

Recordemos también que las remanencias no se presentan siempre con la misma intensidad en el mismo lugar, sino que sufren altibajos: en un momento dado se debilitan, en otro se refuerzan. El conocimiento de este dato es importante para que el radiestesista no se desconcierte en sus detecciones, ante las variaciones de los datos obtenidos.

Un objeto puede transmitir indefinidamente su carga a otros objetos, sin agotarse por eso. Es un fenómeno parecido al de los imanes: por más que un imán transfiera su magnetismo a otras piezas de acero

que se convierten a su vez en imanes, no por eso pierde el suyo. Al contrario, el magnetismo del imán original, lejos de desvanecerse, se ve fortalecido.

Las impregnaciones más fuertes provienen de los metales; después, de las materias orgánicas y finalmente, se ubican las de las piedras.

*Ejercicios interesantes:*

- A. Tome unas hojas de papel y deposite por unos minutos, sobre ellas, trozos de distintos metales. Las hojas de papel quedarán impregnadas y cualquier radiestesista puede reconocer el tipo de metal que impregnó cada hoja.
- B. Reúnase con un grupo de amigos. Asígnele a cada uno, un número. Después haga que cada uno de ellos, en privado, apoye sus manos durante dos o tres minutos sobre un trozo de papel para impregnarlo con sus radiaciones y que identifique ese papel, escribiendo al dorso el número que se le ha asignado.  
Luego, empleando la técnica de la compatibilidad descrita en el punto 5.1. de este Manual, usted irá detectando a quién pertenece cada una de las hojas depositadas previamente sobre una mesa. El número del dorso de la hoja, le permitirá corroborar sus aciertos.

Ver puntos J0.5. C y D de este Manual en relación con las REMANENCIAS y el modo de limpiarlas.

#### **D. Rayo de similitud**

Definición del Prof. J.A. Martínez (citado por Morel, pág. 91): "Se establece entre dos objetos similares una corriente de radiaciones que los une. Pasando el péndulo o la varilla entre ambos, reacciona como si se pasara sobre los objetos.

Tratándose de sustancias de diferente volumen o peso, se puede determinar los de cada uno por la reacción de equilibrio y la distancia en que se produce, que es proporcional a los pesos o volúmenes".

Este rayo es de suma utilidad práctica. No entiendo por qué es tan poco empleado por los radiestesistas actuales. Probablemente se deba a que muchos de los practicantes de Radiestesia no son buenos amigos de las matemáticas.

El rayo de similitud permite conocer magnitudes desconocidas, en función de otras conocidas correspondientes a un objeto equivalente. Por ejemplo, si uno quiere conocer el peso de un objeto, puede calcularlo radiestésicamente empleando un objeto similar de peso conocido. De igual manera pueden calcularse otras magnitudes, como la superficie, el volumen, la capacidad, la temperatura, el punto de fusión, la



temperatura de ebullición, la cantidad de un componente que forma parte de un compuesto, la cantidad de un determinado color dentro de un tono compuesto, la edad o antigüedad, etc.



Gráfico N° 56

En este gráfico se representan dos ejemplos de empleo del rayo de similitud o equivalencia según el método del Arq. López Quiroga.

El ejemplo superior corresponde a una aplicación donde la característica de referencia es la superficie. Puede apreciarse que el elemento de la izquierda tiene una superficie de 12 centímetros cuadrados ( $S1 = 12 \text{ cm}^2$ ), el de la derecha 3 centímetros cuadrados ( $S2 = 3 \text{ cm}^2$ ), la distancia entre  $S1$  y el centro de equivalencia es de 1 centímetro y 6 milímetros ( $d1 = 1,6 \text{ cm}$ ) y entre el centro de equivalencia y  $S2$  es de 6 centímetros y 4 milímetros ( $d2 = 6,4 \text{ cm}$ ). El rayo de equivalencia está representado por la línea horizontal que une los centros de ambas circunferencias y, en cuanto al centro de equivalencia, está señalado por la intersección del trazo vertical con el rayo de equivalencia. Se puede comprobar que se cumple la regla fundamental del rayo de equivalencia: "El producto entre cada magnitud y su distancia al centro de equivalencia es una constante":  $S1 \times d1 = 12 \times 1,6 = 19,2$  y también  $S2 \times d2 = 3 \times 6,4 = 19,2$ .

En el ejemplo inferior, la característica de referencia empleada es el volumen y se demuestra nuevamente el cumplimiento de la regla fundamental del rayo de similitud.

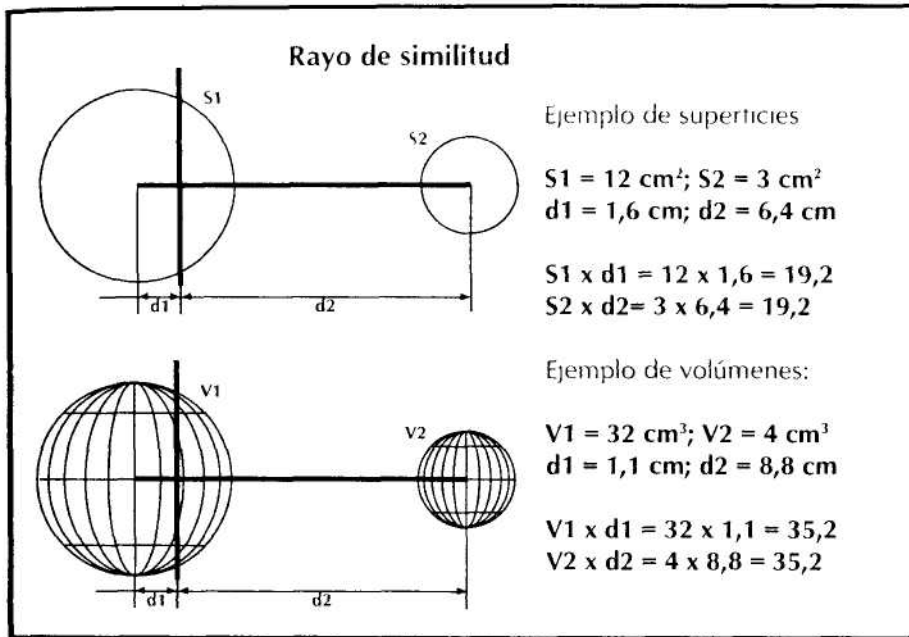
El rayo de equivalencia también resulta muy eficaz para la localización de objetos perdidos, si uno cuenta con un objeto similar (en algún aspecto) al buscado.

Por ejemplo, supongamos que debemos localizar radiestésicamente una canilla (grifo) de bronce que pesa 250 gramos.

- a. Comenzamos eligiendo algún elemento similar (en algún aspecto) para emplear como objeto vinculante; adoptamos un tornillo de bronce (similitud de material) que pesa 25 gramos. Es fundamental hacer uso de las mismas unidades para expresar las magnitudes del objeto vinculante y el buscado (ej. gramo, litro, metro cúbico, etc.), también para expresar las distancias (ej. metro, milímetro, etc.).
- b. Colocamos en un punto fijo el tornillo, adoptamos la convención mental: "Que el péndulo gire en sentido dextrógiro cuando pase sobre el rayo de similitud que une el tornillo vinculante con la canilla perdida" y buscamos alrededor con el péndulo, hasta localizar el rayo de similitud. El rayo localizado nos indica la dirección en que se encuentra la canilla. Falta determinar ¿a qué distancia?
- c. Adoptamos la convención mental: "Que el péndulo gire en sentido dextrógiro cuando esté encima del punto de equivalencia entre el tornillo vinculante y la canilla buscada" y recorremos el rayo de similitud, alejándonos del objeto vinculante hasta que el péndulo indique la posición del punto de equivalencia.
- d. Entonces medimos la distancia que existe entre el centro del objeto vinculante (tornillo de bronce) y el punto de equivalencia. A esa medida la denominamos "d1". Supongamos que es 40 metros. Aplicando matemática, estamos en condiciones de determinar con precisión la ubicación del objeto buscado (canilla).

Sabemos que por la ley de similitud, que relaciona las magnitudes adoptadas con las distancias al punto de equivalencia:  $M1 \times d1 = M2 \times d2$ .

M1 es la magnitud del objeto vinculante (peso del tornillo de bronce) o sea, 25 gramos; d1 es la distancia desde el objeto vinculante al punto de equivalencia: 40 metros; M2 es la magnitud del objeto buscado (canilla de bronce) o sea 250 gramos, y d2 es la distancia entre el punto de equivalencia y el centro del objeto perdido (nuestra incógnita).

Dicha distancia "d2" resulta igual a la magnitud "M1" multiplicada por la distancia "d1" y dividida por la magnitud "M2". Haciendo las cuentas resulta, 25 por 40 es igual a 1000; 1000 dividido 250 es igual

a 4. Por lo tanto, la distancia entre el punto de equivalencia y la canilla es 4 metros.

$$d2 = M1 \times d1 / M2$$
$$d2 = 25 \times 40 / 250 = 4 \text{ metros}$$

O sea que el objeto perdido se encuentra en la dirección indicada por el rayo de equivalencia y a una distancia de ( $d_1 + d_2 = 40 + 4 = 44$  m) 44 metros del tornillo empleado como auxiliar de búsqueda.

El objeto vinculante puede ser también un testigo gráfico que exprese la similitud con el objeto buscado e indique una magnitud relacionable con algún dato conocido del elemento perdido o investigado.

Otro uso muy práctico y eficaz del rayo de equivalencia es el análisis de la composición de los colores. Para ello se emplean sucesivamente tres elementos vinculantes correspondientes a cada uno de los colores primarios (síntesis sustractiva tradicional = rojo, amarillo y azul; síntesis sustractiva perfecta = magenta, amarillo y cian; síntesis aditiva = rojo, verde y azul). Dichos elementos son tres tarjetas de igual medida, generalmente circulares, cada una pintada con uno de los colores primarios del tipo de síntesis adoptada. La síntesis aditiva se utiliza cuando se estudia el color de luces o de elementos translúcidos; las síntesis sustractivas se utilizan para analizar colores opacos. Para la mezcla común de pigmentos se recurre a la síntesis sustractiva tradicional, mientras que para definir colores para imprenta o imágenes digitalizadas se utiliza la síntesis sustractiva perfecta.

Se toma una regla y se coloca en el extremo izquierdo, consecutivamente, cada uno de los testigos cromáticos vinculantes y, en el extremo derecho, la muestra del color a analizar. En este caso, no hace falta buscar el rayo de equivalencia, puesto que coincide con el eje longitudinal de la regla.

Se adopta la convención mental: "Que el péndulo gire en sentido dextrógiro cuando esté sobre el punto de equivalencia cromático". Entonces, con el péndulo se busca el punto de equivalencia para cada uno de los tres colores primarios (de la síntesis adoptada), con lo que se obtienen tres distancias entre el centro del testigo y dichos puntos, una para cada color. Si el punto de equivalencia cae fuera de la regla, debe aumentarse el tamaño de los testigos cromáticos. Si el tamaño de los testigos llega a superar al del objeto investigado y alguno de los centros de equivalencia no es localizable, implica que el componente correspondiente *no* existe en el objeto.

Supongamos que se emplea la síntesis sustractiva tradicional y

que la distancia de equivalencia para el color rojo resulta 36 centímetros ( $d_r = 36$  cm), para el amarillo 24 centímetros ( $d_m = 24$  cm) y para el azul 60 centímetros ( $d_z = 60$  cm).

Para calcular la composición del color de la muestra analizada se calcula un valor auxiliar sumando las tres distancias:  $x = d_r + d_m + d_z = 36$  cm + 24 cm + 60 cm = 120 cm

el porcentaje de rojo resulta:	$100 \times d_r / x$	$= 100 \times 36 / 120$	$= 30 \%$
el de amarillo:	$100 \times d_m / x$	$= 100 \times 24 / 120$	$= 20\%$
y el de azul:	$100 \times d_z / x$	$= 100 \times 60 / 120$	$= 50\%$

Es decir que el color analizado está compuesto por un 30 por ciento de rojo, un 20 por ciento de amarillo y un 50 por ciento de azul.

### E. Rayo parásito

Cuando se realiza una prospección, puede suceder que haya interferencias que distorsionen la información y desorienten al operador. Pueden ser remanencias de detecciones anteriores, materiales u objetos en la mesa de trabajo o en la persona del operador: a esas interferencias las denominamos "rayos parásitos".

**Es preciso tener mucho cuidado con los LÁPICES. BOLÍGRAFOS u otros OBJETOS CON PUNTA que, apoyados sobre la mesa, apunten hacia el radiestesista. Son fuentes importantes de perturbación,** porque todo objeto con punta irradia electrones. Por ejemplo: si tomamos una esfera y la cargamos, constataremos que la carga eléctrica es igual en toda la superficie; pero si le adicionamos una saliente tipo nariz de Pinocho, veremos que la electricidad se acumulará en las salientes y será máxima en las puntas.

Para anular los rayos parásitos, se coloca sobre la mesa una tela blanca de algodón o un papel blanco —puede ser una servilleta de papel—, como lo sugerimos en el apartado 10.6.H. de este Manual, bajo el subtítulo Conjunto de Pequeñas Normas.

### F. Rayo vertical

Este rayo estaría relacionado con la recepción —a través del Chakra Coronario— de la energía cósmica, y tendría gran efecto en el campo energético del operador. Por eso, en todas las disciplinas y no sólo en Radiestesia, se recomienda sentarse derecho, erguido, para que la incidencia de este rayo sea realmente "vertical" y no distorsione con su ingreso el campo energético del operador.

Además, la posición erguida rectifica la columna vertebral, facilitando la circulación de la energía sutil entre los distintos Chakras.

### G. Rayos direccionales

Yves Rocard afirma que para objetos sobre el nivel del suelo, la captación radiestésica es más intensa cuando se encuentran a uno de los lados del radiestesista que cuando están detrás o delante de él. Resulta lógico que poseamos mayor sensibilidad radiestésica a los objetos colocados a nuestro lado, puesto que en dicha posición, su campo magnético nos afecta de modo asimétrico, creando una variación del gradiente magnético en nuestro cuerpo, de modo que nuestro organismo es capaz de sentir vibraciones pequeñísimas en dicho gradiente.



Gráfico N° 57

El primer gráfico nos indica uno de los rayos aludidos, aquí el *Rayo Lateral Izquierdo* (RLI) que corresponde a la dirección señalada por nuestro hombro izquierdo. La convención para una localización direccional es: "Que el péndulo gire, cuando el rayo lateral izquierdo señale la dirección en que se encuentra el objeto".

Del mismo modo podemos emplear el *Rayo Lateral Derecho* (RLD) y el *Rayo Frontal* (RF), es decir, aquel que parte del radiestesista en dirección hacia el frente.

En los tres casos obviamos el uso de las manos, ya que la dirección está señalada por los hombros y la frente.

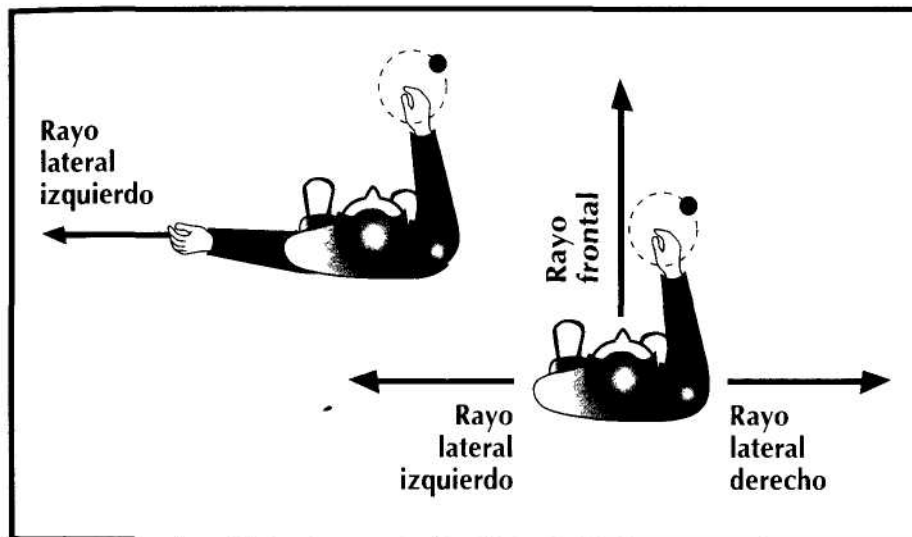
**Tercera Parte**

**RADIESTESIA Y SALUD EL  
COSMOTELURISMO Y LA GEOBIOLOGÍA**

---

# EL COSMOTELURISMO Y LA GEOBIOLOGIA

## 1. INTRODUCCIÓN

**Nota:** Aquí realizaremos dos tipos de exposiciones. Para los que gustan de la síntesis, expondremos brevemente hasta el Título 9: SITUACIONES DE INTERÉS, todo lo relacionado con las zonas patógenas (= transformaciones físicas sobre el terreno, que afectan negativamente a personas, animales y vegetales).

Para los que por primera vez se adentran en el tema, volveremos a exponer lo mismo, pero más ampliado, a partir del Título 13: UNA EXPOSICIÓN AMPLIADA y en el Título 14: CONTRAPARTIDA del PROGRESO y de la TECNOLOGÍA.

En principio, la Radiestesia no tiene una relación directa con la sanación; pero, con su metodología, es posible realizar detecciones de situaciones riesgosas para la salud.

La salud es un estado de equilibrio y armonía biopsicofísica, que siempre está vinculada con un medio y un contexto en el cual se desarrolla y prospera la vida en todos sus niveles.

En Radiestesia, se investigan mucho todos los procesos que influyen negativamente en el sistema bioenergético de los vegetales, animales y seres humanos.

Estos procesos negativos se dan a través de la desarmonización del sistema bioenergético y la despolarización de las células. Sabemos que todas las células de un órgano pulsan armónica y rítmicamente. Las células que se despolarizan, se apartan de ese ritmo y enferman.

## 2. FACTORES DE DESEQUILIBRIO

Los FACTORES que generan este proceso de desequilibrio energético o contribuyen a él, provienen de dos FUENTES: una típicamente HUMANA (= "civilización") y otra COSMOTELÚRICA.

**A. Fuente humana:** existen múltiples factores físicos, psíquicos y ambientales que provocan este proceso de desequilibrio energético o contribuyen a él: situaciones de estrés, necesidades básicas no satisfechas, contaminación con residuos tóxicos, etc.

Además, pertenecen al orden humano la alteración del equilibrio de los IONES POSITIVOS y NEGATIVOS del aire. Los iones negativos son saludables y sedan al ser humano y a los animales; los iones positivos

son insalubres y excitan y enervan al ser humano y a los animales, como lo expusimos en la Primera Parte —Título N° 10— de este Manual.

El aire del campo contiene de 1000 a 2500 iones negativos por  $\text{cm}^3$  cúbico; el de la ciudad de 150 a 400; y el de muchos hogares, solamente de 30 a 50 iones negativos por centímetro cúbico.

Cuando eso sucede, estamos creando un desequilibrio energético a través de una excesiva ionización positiva del aire. El aire ionizado positivamente no puede ser captado por el hierro —también positivo— de la hemoglobina, creando en el hombre de la ciudad, sensaciones de ahogo y de falta de aire.

**B. La fuente cosmotelúrica**, que sólo ahora se empieza a tener un poco más en cuenta entre nosotros, es la otra causa que desorganiza la armonía celular, creando estados patológicos y degenerativos en los seres vivientes.

Recordemos que la vida en la tierra se mantiene por un equilibrio de la energía negativa que emana de su centro y que se opone armónicamente a la energía positiva que proviene del cosmos. Cuando esta armonía está alterada por obra del hombre o de la naturaleza, surgen zonas de desequilibrio a las que denominamos zonas patógenas.

Todas tienen características propias: en ellas es diverso el campo electrostático, la conductibilidad e ionización del aire, la humedad, la radioactividad y el calor y a veces se detectan infrasonidos.



Gráfico N° 58

Estos georritmogramas (A y B), obtenidos por un georritmógrafo, muestran los cambios que se producen en la resistencia eléctrica de la piel, al pasar de una zona normal A a una geopatógica B.

Merecen un pequeño apartado aquí, las VENAS de AGUA: son co-

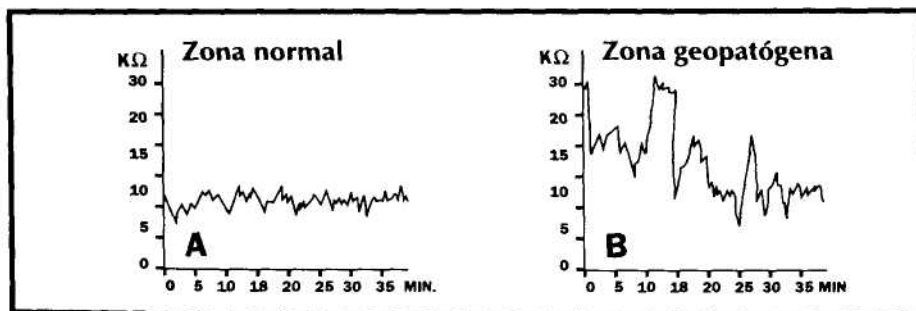

rientes subterráneas que se encuentran a distintas profundidades. Su ancho y caudal son variables, así como la dirección en que se desplazan. Desde siempre, el hombre zahori o rabiomante trató de ubicarlas, para satisfacer sus necesidades vitales. Después, se ha comprobado que estas venas emiten radiaciones nocivas para la salud de quienes deben permanecer muchas horas sobre ellas. Las corrientes rápidas y los cruces en distintos niveles de profundidad potencian sus efectos.

Toda la Tierra está cubierta por estas radiaciones cosmotelúricas nocivas que pueden ser detectadas por un radiestesista entrenado, con la ayuda del péndulo, la horqueta, la varilla en "L" o el biotensor. En la práctica, el radiestesista localiza por un lado las energías nocivas, y por otro, los lugares benéficos y saludables para el reino vegetal, animal y humano.

Como lo veremos más adelante, los puntos de ruptura del equilibrio cosmotelúrico alteran el funcionamiento de las glándulas y de los tejidos orgánicos. Producen migrañas, náuseas, vértigos, insomnio y alteraciones en la presión arterial y el sistema nervioso, como primeras señales de alarma. Si no se toman medidas, sobrevienen situaciones cada vez más graves.

Desde épocas remotas, las diversas civilizaciones han tenido en cuenta estas influencias, al erigir sus templos, viviendas y tumbas. De ello nos quedan como testimonio las pirámides de Egipto y de América latina; los templos griegos y los megalitos. Algunas catedrales de la Edad Media fueron levantadas en lugares que los antiguos celtas consideraban "sagrados", por la buena radiación. Los antiguos chinos trataban cuidadosamente que sus construcciones no coincidiesen con lo que ellos llamaban las "venas del dragón".

Los romanos dejaban durante un año un carnero en el sitio de un futuro asentamiento o ciudad. Al año lo sacrificaban y si la autopsia no detectaba alteraciones en los órganos del animal, especialmente en el hígado, el lugar era considerado energéticamente bueno.

En general, existe en la mayoría de los pueblos la costumbre de observar el comportamiento de los rebaños, para determinar la calidad energética del medio ambiente: los lugares de reposo habitual de estos animales ofrecen cierta garantía de calidad bioenergética.

Otros animales, como los gatos y las tortugas de tierra, reposan preferentemente en zonas de radiaciones alteradas que resultan patógenas para los humanos. Autores como Moine y Degaudenzi (*Manual de experimentos geobiológicos*, pág. 96) afirman que el gato busca las zonas nocivas para las personas, las equilibra con su pelaje y las vuelve a transmitir al entorno bajo la forma de microondas, entre los 1,5 y 6 Gigahertzios. Estas microondas son benéficas sobre todo para



Gráfico N° 59

las afecciones reumáticas: de allí la creencia popular de que la proximidad de un gato es saludable para toda persona que padezca afecciones articulares.

Completando el punto B, digamos que los principales FACTORES CÓSMICOS de DESEQUILIBRIO son: las ondas ultragamma, las microondas, las redes de Hartmann y de Curry, los arroyos y ríos subterráneos.

Veamos cada uno de ellos, brevemente.

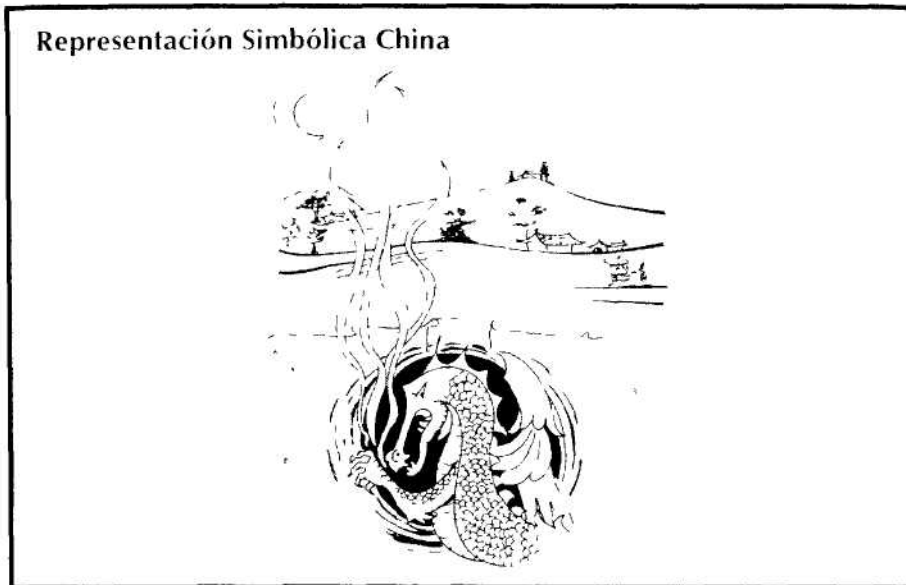
### **B1. Los rayos cósmicos ultra gamma**

Existen numerosos rayos cósmicos. Los ultra gamma son uno de ellos. Descubiertos en 1902 por el Prof. Hess, son rayos que ingresan desde el espacio exterior a la atmósfera terrestre, a la velocidad de la luz (300.000 Km por segundo) y se incrustan en la Tierra, hasta una profundidad de miles de metros.

Se los detecta en minas a centenares de metros de profundidad y atravesarían planchas de plomo de 25 metros de espesor.

Así como la luz es reflejada por superficies espejadas, es posible que también estos rayos sean reflejados desde la profundidad de la Tierra, por cursos de agua, depósitos de petróleo o yacimientos de metales.

El cuerpo humano y demás organismos vivientes necesitan de la

energía cósmica y telúrica, para un normal funcionamiento. Lo habitual es que no sean afectados por esta radiación; pero la resistencia de los organismos vivientes disminuye al tener que soportar la casi doble intensidad de estas radiaciones cuando son reflejadas por cursos de agua u otros reflectores, sintiéndose así interferidas en su normal funcionamiento.

## **B2. Las MICROONDAS**

Estas radiaciones son emitidas por el SOL, la LUNA y los PLANETAS de nuestro sistema solar. La radiación de SATURNO es tan fuerte como la del Sol, dato muy interesante para una fundamentación científica de la Astrología, que le asigna tanta influencia a este planeta.

Si bien no son tan poderosas como las radiaciones Alfa, Beta y Gamma, sin embargo influyen mucho en el organismo, dada su afinidad con los procesos biofísicos de los tejidos orgánicos.

Por ejemplo: la conductividad eléctrica de la sangre y de los tejidos orgánicos aumenta repentinamente tres veces cuando es afectada por las microondas. Como consecuencia, disminuye su potencial electromagnético (= despolarización): esto hace que las células afectadas — reguladas por el sistema endocrino y nervioso— se aparten del orden y sincronización de las demás, produciendo desequilibrios nerviosos y hormonales, afectando así directamente la fortaleza del sistema inmunológico.

## **B3. RED de HARTMANN o RED de RADIACIÓN GLOBAL**

Se llama Red H o Red de Hartmann, en honor a su descubridor, el médico alemán Ernesto Hartmann, quien la descubrió con su equipo de colaboradores, en la década de 1950. Sus investigaciones confirman la incidencia de esta red sobre la salud.

Se llama "red", porque estas franjas de radiación cubren toda la Tierra como una red aproximadamente ortogonal en dirección N-S y E-O.

El ANCHO de estas franjas oscila entre los 7 y los 60 centímetros. La SEPARACIÓN entre franja y franja, entre los 90 y los 560 cm aproximadamente. Cada 7 a 12 franjas comunes, se presentan bandas anchas.



Gráfico N° 60

Todas los CRUCES de estas FRANJAS se denominan PUNTOS GEOPATICOS y alteran, sobre todo, el pH (ACIDEZ) SANGUÍNEO aumentando el TENOR ACIDO y sabemos que las enfermedades solo prosperan en un medio acido También se ha comprobado que sobre estas líneas hay una mayor afluencia de rayos cósmicos microondas y una mayor concentración de iones positivos generadores de adrenalina Confluyen sobre estas líneas todo tipo de virus y bacterias esto explicaría por que los perros defecan sobre el cruce de estas líneas quizá para que sus excrementos sean degradados mas rápidamente por la presencia de las bacterias

Si se coloca a una persona sobre uno de estos cruces, la resistencia eléctrica de la piel y la velocidad de sedimentación de la sangre sufren una notoria variación.

También la persona ubicada sobre uno de estos cruces pierde automáticamente parte de su fuerza muscular En este sentido el test muscular (prueba del músculo deltoides) es una prueba infalible

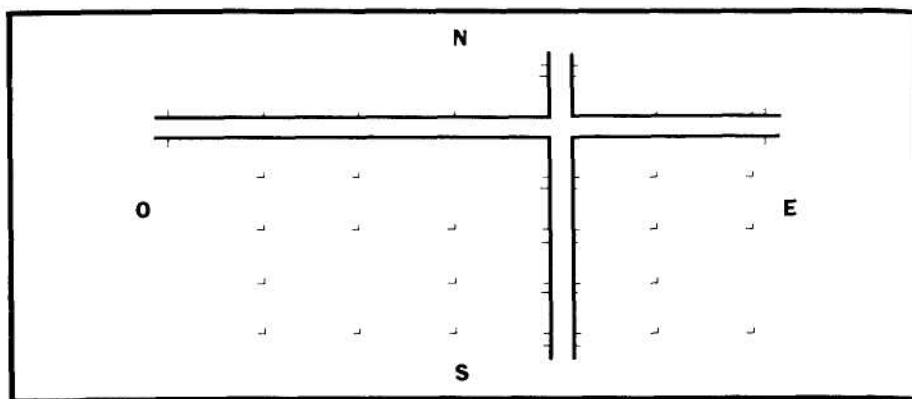

Gráfico N° 61

Los cruces de esta red pueden impresionar en un mes placas radiográficas protegidas por plomo y a veces son las responsables también de los inexplicables fantasmitas que salen impresos en fotografías familiares

El geólogo holandés S W Trump descubrió después de numerosos experimentos que era imposible registrar correctamente un electrocardiograma de un hombre situado sobre un cruce nocivo

Algunas personas detectamos esta red con la MANO EXTENDIDA sentimos frío, un cosquilleo o la sensación de que nuestra mano es atraída como por un imán, otros VEN estas líneas en forma de niebla o sombra ligera

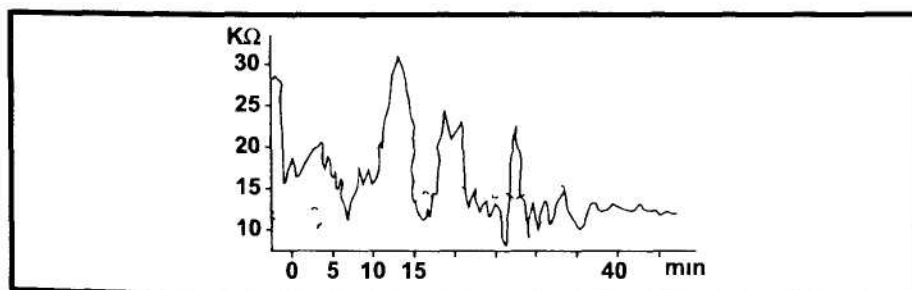
Tales experiencias nos indican que nosotros somos "sensibles a estas radiaciones aunque no todos somos afectados con la misma intensidad Las afecciones se producen cuando se duerme o cuando, por razones de trabajo, se debe permanecer muchas horas seguidas sobre estos lugares

Cuando uno duerme, además de permanecer en el mismo sitio durante muchas horas, todos, los días del año, el organismo baja todas las defensas para centrarse en el trabajo reparador La baja de defensas sumada a los periodos extendidos de exposición a la radiación telúrica, potencia los efectos nocivos de las mismas

Con todo el equilibrio químico se recupera al pasar a un sitio neutro = libre de estas radiaciones

#### **B4. RED de CURRY o RED de RADIACIÓN DIAGONAL**



Gráfico N° 62

En esta otra red de radiaciones descubierta por el médico Manfred Curry, sus líneas se extienden "en diagonal", en relación con los puntos cardinales.

Sus líneas tienen un ancho de 40 a 80 cm y están separadas por espacios de unos 4 metros. Sus dimensiones pueden variar.

Los efectos patógenos se incrementan cuando coinciden con una corriente de agua. Sirven de vehículo a cualquier otra radiación que provenga del subsuelo, especialmente en los cruces.

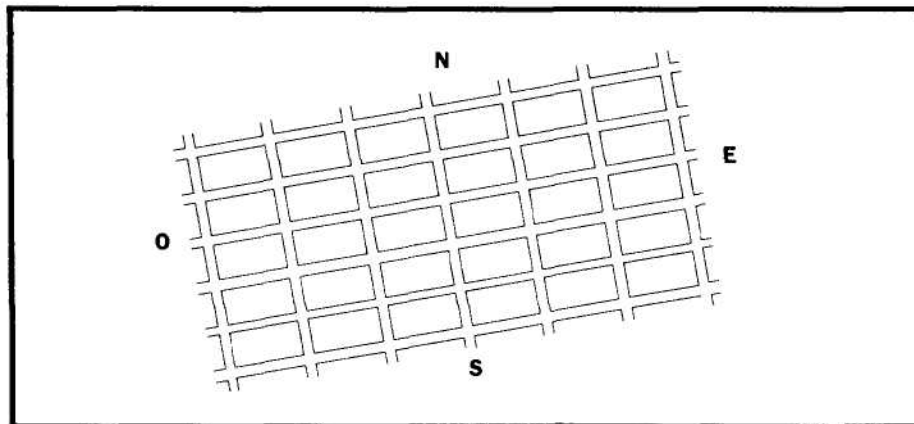
La Red de Curry tiene mayor influencia sobre la PSIQUE humana y estaría también relacionada con el campo "emocional", energético, de la tierra.

El Ing. Guido S. Bassler —quien, con el Prof. Carlos Arias Várela son los que más investigaron el tema entre nosotros— tiene graficado el comportamiento de las líneas de Curry en un lapso de varios años. Según ellos, todos los picos coinciden con grandes sucesos mundiales como: guerras, erupciones volcánicas e importantes sucesos políticos.

Estas radiaciones influyen mucho en nuestra salud, pues perturban notoriamente nuestra atmósfera.

Muy a menudo, todo el mundo pregunta hasta qué altura son activas estas redes. Según el geobiólogo Claudio Ardohain, las redes de radiación telúrica de Hartmann y Curry se neutralizan a alturas superiores a los 1000 metros sobre la superficie.

Es preciso notar también que las líneas de las redes Hartmann y Curry sufren desplazamientos con el transcurrir del tiempo, del mismo modo que lo hacen las líneas del campo magnético terrestre (declinación magnética). No obstante ello, algunos edificios sagrados mantienen invariable su relación posicional con las redes energéticas telúricas.

Sucede que los edificios sagrados, implantados y construidos de una manera especial, tienen la propiedad —por la polaridad magnética de la piedra y demás materiales componentes, más las emisiones de forma— de "clavar" y ajustar a su geometría las redes globales, independizándose de las variaciones de la declinación magnética.

## **B5. Los arroyos y ríos subterráneos**

El agua es diamagnética, es decir, poco permeable al magnetismo. Esto trae como consecuencia una mayor concentración del campo magnético terrestre en los bordes de las venas de agua, concentración que está constituida esencialmente por neutrones. Cuando los neutrones chocan con las moléculas de agua, se frenan, produciendo radiación gamma (= radioactividad).



Gráfico N° 63

La fricción entre el agua en movimiento y las superficies que la limitan produce corrientes eléctricas que se desplazan en la misma dirección que el agua, generando así un campo electromagnético adicional. Por eso, las corrientes subterráneas producen efectos similares a las líneas de Hartmann.

Cuando uno investiga el tema de las energías telúricas perjudiciales, es muy útil conocer todos sus posibles orígenes. Sabemos que hay 4 tipos de líneas Hartmann: (NS, EO, NS\* y EO\* (\* = más intensas cada 7 a 12 líneas comunes), las que definen siete situaciones diferentes: (1 = libre; 2 = NS; 3 = EO; 4 = NS\*; 5 = EO\*; 6 = NS-EO; 7 = NS\*-EO; 8 = NS-EO\*; 9 = NS\*-EO\*). Es decir, en un punto dado pueden darse cuatro tipos de líneas o cuatro tipos de cruces o ninguna línea; en total,

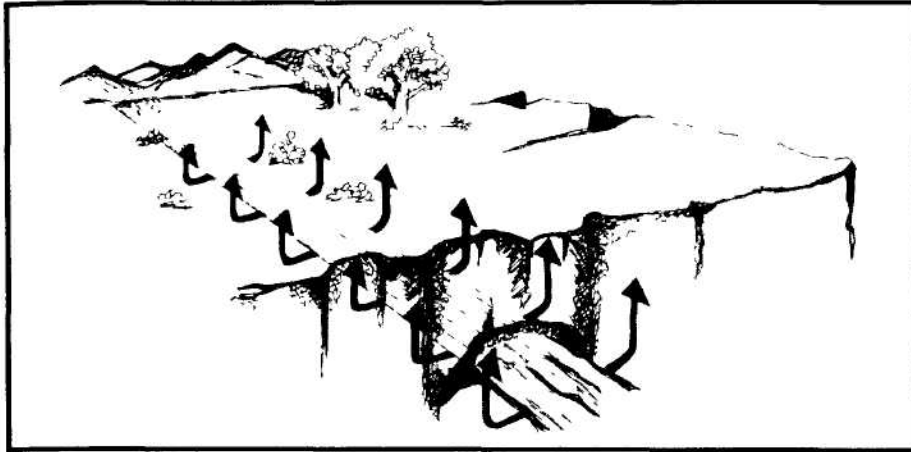

Gráfico N° 64

Existen cuatro tipos de líneas Curry NESO+, NESO-, NOSE+ y OSE-) que determinan cuatro situaciones diferentes: (1 = libre; 2 = +; 3 = + —; 4 = -----):

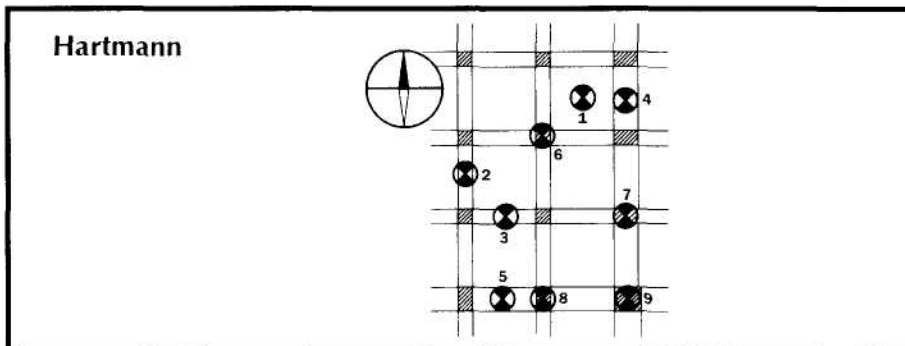

Gráfico N° 64

Con respecto a las venas de agua, existen tres tipos (normal, ascendente y ciega) las que determinan cuatro situaciones diferentes: (1 libre; 2 = n-n; 3 = n-a; 4 = n-c); y 3 cruces triples: (5 = n-n-n; 6 = n-n-; 7 = n-n-c); en total, siete variantes:

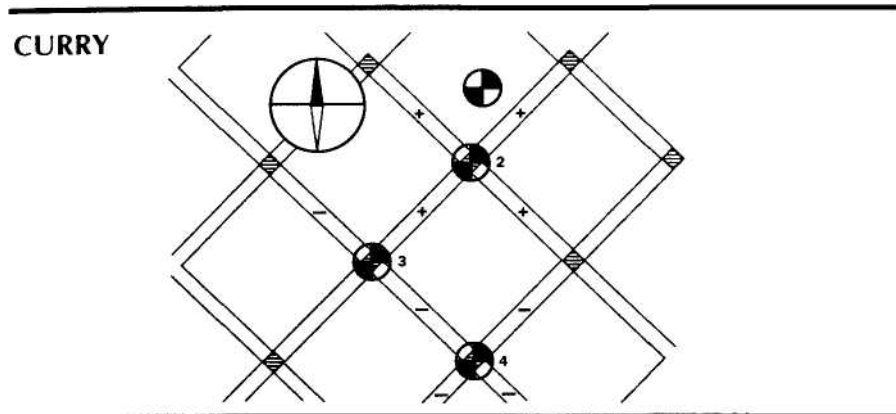

Gráfico N° 65

Hay dos tipos posibles de perturbaciones magnéticas, positiva y negativa, lo que implica tres situaciones diferentes: (1 = equilibrada; 2 = +; 3 = -):



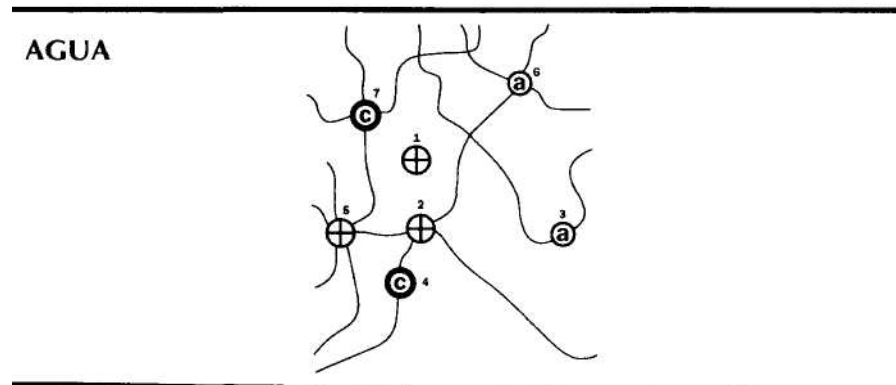

Gráfico N° 65

Las combinaciones de los elementos mencionados implican ( $9 \times 4 \times 7 \times 3$ ) 756 casos diferentes de perturbación geopática.

Por último, existen fallas geológicas: fracturas de terreno (con desplazamiento), diactasas (sin desplazamiento), bolsas de agua o arena, cavidades vacías, vetas o filones minerales, etc.

Tomando sólo cinco variantes para este último punto, la variedad de situaciones se eleva a ( $756 \times 5$ ) 3.780 posibilidades diferentes, y esto sin considerar la infinita variedad de las magnitudes características de cada una.

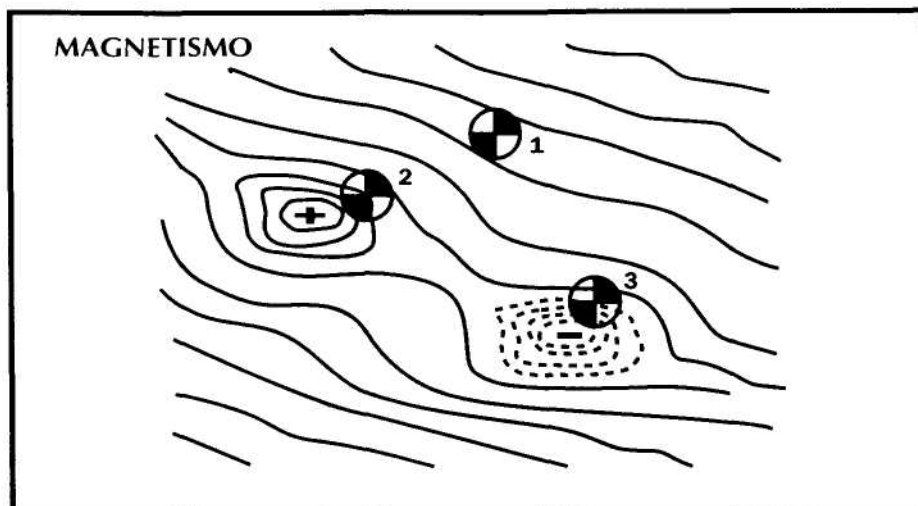
Si bien para los investigadores es conveniente analizar las características particulares de cada una de las situaciones mencionadas, desde el punto de vista práctico, un lugar puede tener tres calificaciones referidas a sus energías telúricas: equilibrado, perturbado positivamente (+, Yang, Cálido, Polo Sur magnético) o perturbado negativamente (-, Yin, Frío, Polo Norte magnético).

Las zonas Yin (-) predisponen a las enfermedades autoinmunes y al cáncer, mientras que las zonas Yang (+) predisponen a las infecciones.

De lo precedente, surge inmediatamente el siguiente consejo práctico. Para investigar radiestésicamente las energías telúricas presentes en el sector que ocupa la cama, la silla o el sillón, la pregunta debe ser: "¿Existe radiación nociva en la zona ocupada por esta cama? y, en caso afirmativo indagar: "¿La energía nociva en la zona ocupada por esta

cama es Yang (+)? o ¿la energía nociva en la zona ocupada por esta cama es Yin (-)?

La convención variará según el instrumento radiestésico utilizado. En el cuadro del Título 13.2 de la Segunda Parte se indico una convención para cada uno de los instrumentos radiestésicos más comunes: péndulo, varillas "L", varilla "L" simple y replegada y horqueta.

### **3. LAS INFLUENCIAS COSMOTELÚRICAS SOBRE LA SALUD**

La Geobiología es una nueva disciplina que "estudia las relaciones entre la evolución geológica de la Tierra y la evolución de los seres vivos". Forman parte de sus objetivos las investigaciones sobre las radiaciones cosmotelúricas y sus efectos sobre los organismos vivos.

Se ha comprobado que las personas que viven y trabajan en zonas libres de radiaciones nocivas poseen una gran fuerza vital y experimentan sensación de salud y bienestar.

Si la cabecera de la cama está sobre una franja de radiación, la persona que duerme en aquella, tendrá dificultades para conciliar el sueño y sufrirá de insomnio. A veces, algunas personas que sufren de insomnio se vuelven alcohólicas, porque beben para poder dormir.

Los bebés y los niños pequeños perciben las zonas radiadas, cuando están dormidos. En su intento de "escapar" de las radiaciones se caen de la cama o amanecen en posiciones raras en la parte de la cama no irradiada.

Las personas que permanecen muchas horas en su lugar de trabajo o estudio, sobre franjas de radiaciones telúricas, tienen un bajo rendimiento, experimentan falta de concentración y sufren de agotamiento y jaquecas.

Como ya lo hemos indicado, estas radiaciones, especialmente en los cruces donde multiplican su intensidad, y en la combinación con venas de agua, afectan en mayor o en menor grado todas las células de nuestro organismo, despolarizándolas y enfermándolas.

El Ing. Guido Bassler, prestigioso investigador del tema, lleva un registro de numerosas detecciones realizadas en diversos ámbitos. Sus conclusiones indican que, según la mayor o menor intensidad de las radiaciones, el tiempo de permanencia sobre ellas y la predisposición de cada persona, pueden darse distintos tipos de enfermedades con diversos grados de gravedad. Las afecciones pueden ser: reumatismo, problemas circulatorios, afecciones bronquiales, artrosis, esclerosis múltiple, úlceras, tumores, etc., como puede observarse, objetivado en los gráficos que siguen:



Gráfico N° 66

Sobre todo, cuando aparecen afecciones que no tienen explicación ni solución médica, es conveniente revisar la posición de la cama para verificar si no está ubicada sobre una zona radiada. Si así fuere y la habitación no permitiese desplazar la cama, las radiaciones se pueden moderar o neutralizar transitoriamente, colocando una manta de tejido de cobre entre el colchón y la sábana inferior, o una piel de cordero debajo del colchón.

Recordemos siempre que, bajo el influjo de las radiaciones, las células se despolarizan y al perder su ritmo armónico se desprograman con respecto al modelo original de salud. Con todo, una ligera influencia puede ser tolerada. La mayoría de los seres humanos no están expuestos a los cruces de bandas, sino a leves influencias geopáticas.

Pueden determinarse las zonas libres de radiaciones si, al permanecer durante cierto tiempo sobre ellas, no se perciben malestares u otros síntomas sin causa aparente. Si tiene dudas, consulte a un geobiólogo o a un arquitecto domoterapeuta, quien determinará radiestésicamente las características del lugar.

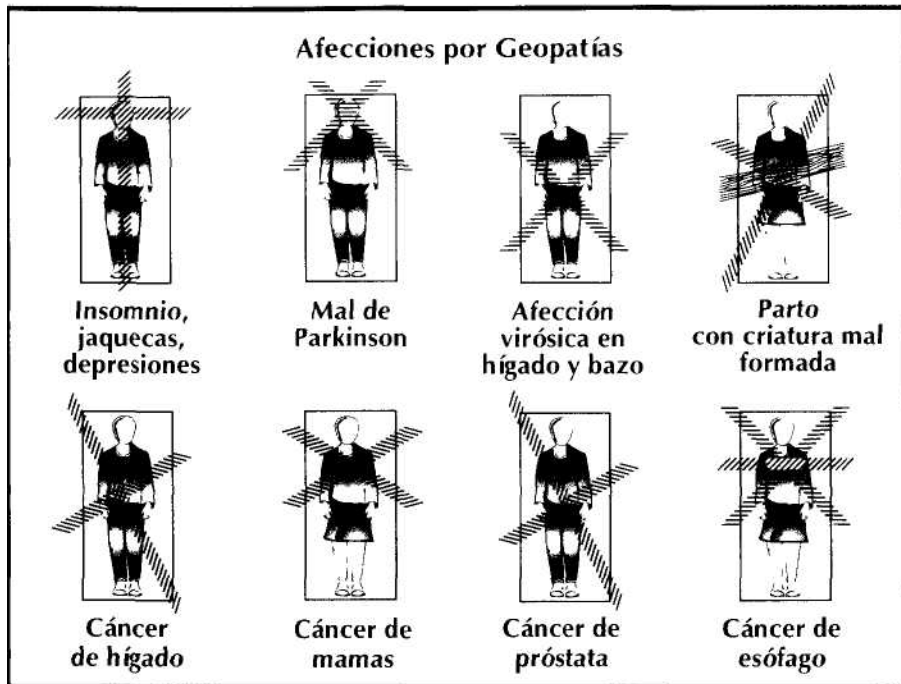
#### 4. CAMPOS ELECTROMAGNÉTICOS PERTURBADORES

La contaminación electromagnética es la causa de numerosos problemas de salud, ya que estas radiaciones también son nocivas y causan efectos semejantes a los descritos anteriormente para las radiaciones cosmotelúricas.

En este sentido, las viviendas en las grandes ciudades están expuestas a una doble contaminación electromagnética:

- \* la del EXTERIOR que proviene de las líneas de alta tensión y sus transformadores, antenas de radio y televisión, radares, líneas ferroviarias electrificadas, etc.
- \* la del INTERIOR que proviene de equipos electrónicos y electrodomésticos instalados en la vivienda, destinados a brindarnos cierto confort, pero con los cuales debemos tomar ciertas precauciones. Mencionemos algunos.
  - Las RADIOS y los DESPERTADORES DIGITALES con cifras rojas, irradian campos de hasta 80 cm de radio.
  - Los TELÉFONOS irradian campos de 50 cm de radio y cuando están conectados a CONTESTADORES AUTOMÁTICOS extienden su influjo hasta formar un campo de 1 m. de radio.
  - El TELEVISOR irradia un campo de 3 a 4 metros de radio. Normalmente los fabricantes informan que la zona de influencia es 6 veces la medida diagonal de la pantalla.
  - Computadoras, equipos de audio, teléfonos inalámbricos. Transformadores en los dormitorios. Tomas y enchufes múltiples, todos irradian y forman campos de diversa intensidad. Recordemos que la Organización Mundial de la Salud (OMS), empezó en mayo de 1996 un proyecto de cinco años, para establecer en qué medida los teléfonos celulares, las líneas de alta tensión y los radares pueden influir en la APARICIÓN de CÁNCER y de enfermedades del sistema nervioso central.

La tarea se está realizando en Australia, la Unión Europea, Japón y Estados Unidos, bajo la dirección del médico Michael Repacholi. En el trabajo se señala que los campos electromagnéticos de baja frecuencia, si se confirma que pueden producir cáncer, pérdidas de memoria u otras enfermedades neurológicas como el mal de Alzheimer, podrían convertirse en un serio problema de salud pública... y, en ese caso, habría que evaluar si los riesgos llegan a justificar los beneficios derivados de las nuevas tecnologías.

Las nuevas tecnologías y sobre todo las líneas de alta tensión cercanas a los domicilios podrían tener una incidencia directa, según M. Repacholi, en la leucemia que padecen muchos chicos y que podría

aumentar en un 50 % en los próximos años. (Fuente del proyecto de Campos Electromagnéticos de la OMS, agencia de noticias EFE y REUTER. Ginebra).

- Se deben evitar cables enrollados junto a la cabecera porque crean un fuerte efecto bobina. En general, no deben cruzar cables de ningún tipo debajo de la cama. Las líneas de las instalaciones deben ser rectas y sin cables sueltos.

## **5. REFLECTORES CASEROS DE CAMPOS ELECTROMAGNÉTICOS**

Existen diversos accesorios, elementos y adornos en el hogar y en los lugares de trabajo, que emiten radiaciones y contra los que no resulta eficaz la manta de cobre o de bronce —que actúa en campos de hasta 60 cm de altura— porque están en diversos niveles y direcciones.

Sería oportuno que el lector relea aquí el Título 5 de la Primera Parte de este Manual: "Radiestesia y energías de forma". Sólo enumeramos algunos objetos, para que el lector los tenga en cuenta.

- Piedras.
- Objetos y muebles metálicos.
- Pirámides, armas, bicicletas, esquíes.
- Vasijas y todo tipo de objetos huecos y vacíos, abiertos hacia arriba: floreros, cestos de papel, jarrones, vasos (conviene taparlos, darlos vuelta durante la noche, o llenarlos con agua).
- Los veladores con pies metálicos, estén prendidos o no.
- Brazos metálicos de veladores fijados en la pared detrás de la cama.
- Los respaldos metálicos de las camas.
- Es preciso tener mucho cuidado con los espejos de cantos biselados porque reflejan energía en forma muy concentrada y crean campos pulsantes.

A los espejos ubicados frente a la cama, conviene taparlos de noche con una frazada, para neutralizarlos. Recuérdese que más o menos en tres días consecutivos la frazada se impregna y pierde efectividad. Se la descarga colgándola al Sol todos los días o enjuagándola con agua y jabón cada cierto tiempo.

Si alguno de nuestros lectores se siente perturbado en su tono vital o en la profundidad de su reposo, revise su vivienda para comprobar si el motivo de la perturbación no reside en alguna de las situaciones mencionadas. Ante la duda, consulte a un geobiólogo, arquitecto domoterapeuta o a un radiestesista.

Para todo lo relacionado con la VIVIENDA, LUGARES DE TRABAJO.

OFICINAS, LOCALES COMERCIALES, personalmente recomendamos al arquitecto LUIS H. LÓPEZ QUIROGA quien, por haber investigado seriamente el tema, puede ofrecer servicios científicamente cualificados, a quienes se lo requieran o deseen intercambiar experiencias con él.

## **6. CIUDADES Y TEMPLOS SOBRE LUGARES DE FUERTE RADIACIÓN**

Es digno de tener en cuenta que los romanos colocaban en sus ciudades, dos avenidas principales de N a S y de E a O, situadas sobre dos franjas anchas de radiación y edificaban en forma paralela a ellas. De este modo, las casas quedaban en zonas de menor radiación.

El ingeniero Guido Bassler, estudió el emplazamiento de diversos templos y entre ellos, los templos de varias reducciones jesuíticas. Llamativamente, el ALTAR y el BAUTISTERIO están situados siempre sobre zonas de fuerte radiación. Este dato nos sugiere una reflexión: es posible que el indio viese o percibiese la radiación y si así no fuese, por lo menos percibiría que el Sacerdote emplazado en ese lugar exhibía una energía extra que él no poseía. Esto le confería al Sacerdote un estatus superior ante el Indígena que, al menos, lo consideraba como alguien privilegiado por la Divinidad, gracias a su participación en una energía especial.

## **7. RADIACIONES TERRESTRES Y ANIMALES, AVES E INSECTOS**

Hay animales que detestan las zonas fuertemente radiadas; entre ellos se encuentra el ganado vacuno y el equino. Como ya lo dijimos, los pueblos antiguos construían sus viviendas en los lugares donde acostumbraba acostarse el ganado.

### **ESCAPAN DE LAS FUERTES RADIACIONES TELÚRICAS**

\*El PERRO: de allí la importancia de poner la casilla del perro en el lugar donde duerme espontáneamente o ubicar un lugar neutro de radiaciones para construirle la casilla. Hay personas que construyen hermosas casillas para sus mascotas, en sitios fuertemente radiados y luego se extrañan de que los animales no las empleen ni siquiera los días de mal tiempo.

\*AVES de CORRAL y PÁJAROS: nunca se hallará un nido que esté verticalmente sobre una zona de fuerte radiación, salvo el de la Urraca Azul, que gusta de los lugares geopatógenos.

Como sabemos, los rayos y las centellas siguen las venas de agua

y, donde hallan un cruce de venas, penetran en la tierra.

En Europa se consideraba señal de buena suerte para la casa si en el techo anidaba una cigüeña, porque sobre ella nunca caería el rayo. Sin embargo, el asunto no estaba en la cigüeña, sino en la buena ubicación de la casa en un terreno libre de radiaciones nocivas. La cigüeña era sólo la corroboración exterior de la buena elección.

### **GUSTANDE ESTAS RADIACIONES TELÚRICAS**

- \* Los GATOS y las tortugas de tierra: reposan infaliblemente sobre campos de fuerte radiación telúrica.
- \* Las HORMIGAS: sus caminos coinciden con venas de agua o líneas de fuerza y sus nidos están siempre sobre cruces de líneas de fuerza. Algunas tribus africanas emplean los hormigueros como referencia para cavar pozos de agua.  
A veces van a buscar leños, alimentos que tienen cerca. A los que están cerca no los tocan porque están fuera de la zona radiada. Sin embargo, sus caminos no siempre siguen una sola vena o una sola línea de fuerza: a veces se desvían y empalman con venas que se cruzan.
- \* Los PECES: según lo he comprobado en la pecera, reposan y mueren sobre líneas de Hartmann. Alumnos uruguayos me han informado acerca de exitosas jornadas de pesca teniendo en cuenta esta situación.
- \* ABEJAS y AVISPAS: colocar un enjambre sobre una zona radiada es como conectar la colmena a una fuente de alta tensión. Esto significa varias cosas: que las abejas se pueden reproducir rápidamente y emigrar; si en la zona no hay suficiente comida, se pueden morir. También pueden agotarse por el exceso de trabajo e irritabilidad. De allí que el apicultor radiestesista debe manejar con mucho cuidado la situación, después que capturó el enjambre en una zona radiada.  
Por el mismo motivo, no se deben ubicar colmenas en lugares de torres de alta tensión: las abejas se vuelven muy irritables; luego, se agotan y mueren.
- \* ARANAS: el centro de sus telas está siempre sobre un cruce de líneas de fuerza telúrica.
- \* Las SERPIENTES reposan sobre zonas con fuerte radiación.
- \* Los MOSQUITOS revolotean sobre las zonas radiadas, donde se cria todo tipo de BACTERIAS y VIRUS. Es interesante observar cómo lo negativo para la salud prospera también sobre zonas de fuerte nocividad.

## 8. RADIACIONES TERRESTRES Y VIDA VEGETAL

- A los pueblos antiguos les llamaba la atención que en los bosques hubiese franjas donde el crecimiento de las plantas era escaso. Además, ese espacio lo ocupaban primero los animales para sus desplazamientos y luego los hombres los aprovechaban para hacer caminos.
- Simultáneamente, en los CRUCES de esos caminos, los caballos — animales muy sensibles a las radiaciones— se espantaban; de allí surgió la convicción popular de que en los cruces de los caminos anidaban los fantasmas.
- Hoy podemos seguir observando esas mismas franjas en los sembrados y en los cercos vivos (= tuyas, ligustros) en los cuales falta parte del cerco y no hay forma de reponerlo.
- En los jardines, también vemos esos espacios y en los bosques vemos árboles solitarios y secos: hay quienes dicen que es porque les cayó un rayo. Sin embargo, el problema les sobrevino porque, por estar sobre un cruce de radiaciones, ese cruce también atrajo la caída de un rayo.

Cuando un árbol se empieza a secar sin razón aparente, suele ser porque en su base surgió una radiación que antes no estaba.



Gráfico N° 67



- Un árbol que no guste de estas radiaciones, plantado sobre una franja de radiación, sufre: si es plantado sobre un cruce de radiaciones, muere. Todos estamos acostumbrados a ver en los jardines, plantas "pobrecitas" y escuálidas que, además de no prosperar, son atacadas por todo tipo de hormigas e insectos. No es que la ataquen porque está enferma e indefensa, sino porque se halla sobre el camino de las hormigas y los insectos que, como ya lo dijimos, coincide con zonas fuertemente radiadas.
- La parte de un árbol que está sobre una radiación terrestre, enferma y hace un "tumor". En los árboles resinosos, pinos y cedros, no se producen tumores sino "heridas" y "rajaduras" en las partes radiadas, por las que fluye la resina.
- Estos "nudos" se forman cuando la rama está crecida y se sitúan siempre encima de cruces de venas y líneas de fuerza. El tronco suele tener "hendiduras".
- Los cipreses no es común que presenten hendiduras, directamente el tronco se divide en dos subtroncos cuando está sobre una radiación.

\* GUSTAN de ESTAS RADIACIONES (y allí suelen caer rayos), las siguientes plantas (con excepción del ESPINILLO, que prácticamente puede crecer sobre restos de humedad aunque no haya grandes venas):

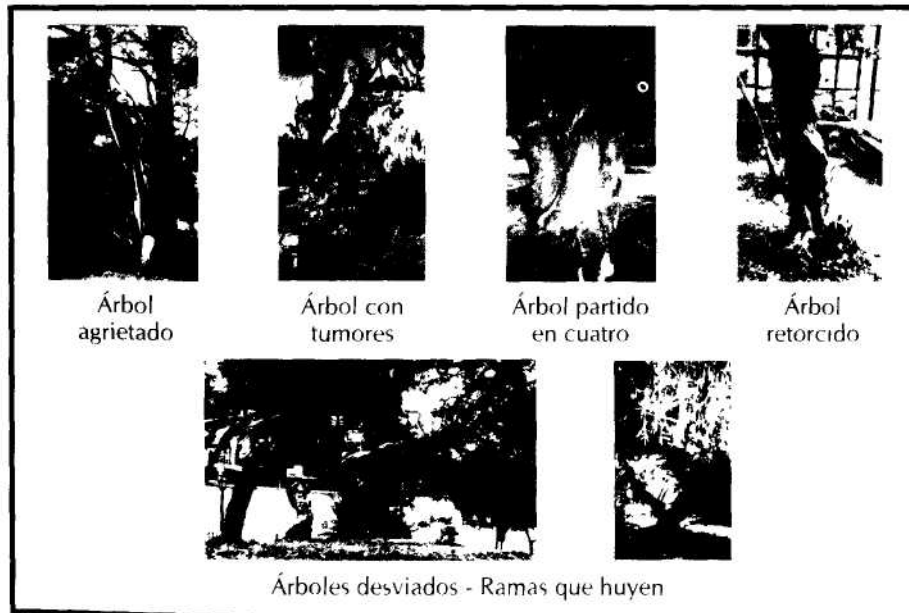
• Chañares • Caldenes • Cardones • Cactus • Algarrobos • Quebrachos • Gomereros • Jacarandas • Arrayanes • Helechos • Hortigas y plantas medicinales en general. • Palos borrachos de flor blanca y rosada • Palmeras (es suficiente con dejar caer una semilla en un cruce de venas para que brote rápidamente y prospere).

Hay quienes incluyen en esta lista los SAUCES y los ROBLES. Ninguno gusta de estas radiaciones y ambos tratan de resistirlas, sobre todo el roble, dada su fortaleza.

Las zonas geopatógenas son superenergéticas. por ello las plantas ubicadas sobre ellas, intentan equilibrar su energía evitando la radiación solar. En consecuencia, retuercen sus troncos formando un helicoide que en el hemisferio norte adopta la forma de un tirabuzón y en el hemisferio sur a la inversa, o sea, una rosca izquierda.

Cuando una planta esta ubicada fuera de zonas de radiación telúrica y requiere más energía, retuerce su tronco siguiendo al Sol. En este caso, el tirabuzón corresponde a nuestro hemisferio (sur).

En Alemania, son muy queridos por la industria maderera los robles retorcidos por acción de las zonas patógenas, por cuanto presentan vetas muy originales.

Usted puede confeccionar su propia lista de plantas. Para averi-

guar si una planta gusta o no de estas zonas radiadas, ubique un ejemplar lozano y chequeelo radiestesicamente. Lo mejor es chequear vanos arboles que se encuenlran en una misma zona.

En Asunción tu\ e oportunidad de chequear una hilera de palmeras que habían sido plantadas todas el mismo día y provenían del mismo vivero. Todas estaban lozanas, pero unas eran casi el doble de altas que las otras. Las más altas estaban situadas en un cruce de dos líneas de Hartmann y las menores se hallaban sólo sobre una línea.

En cada región es necesario este chequeo, ya que ejemplares provenientes de otras regiones pueden adoptar comportamientos diversos a su lugar de origen.

## 9. SITUACIONES DE INTERÉS

\* **Kathe BACHLER**, docente y radiestesista de Salzburgo (Austria) ha realizado numerosas investigaciones para descubrir y establecer las causas del fracaso escolar. Observó que los buenos alumnos ocupaban lugares libres de radiaciones telúricas y que esos mismos alumnos, situados sobre zonas radiadas, bajaban notablemente su rendimiento.

Esta experiencia fue realizada con 3.500 casos y en todos, los resultados fueron similares

La docente extendió después las investigaciones a los hogares de niños con problemas crónicos de salud, de comportamiento o de aprendizaje: también comprobó que en sus casas, estos niños pasaban buena parte del día o de la noche sobre zonas altamente radiadas.

Las radiaciones terrestres afectan a los niños, de diferentes maneras: cansancio, falta de apetito, carencia de concentración, desinterés o a la inversa, algunos se muestran hiperactivos, agresivos y obstinados. Generalmente tienen sueños agitados y con pesadillas.

Si un niño presenta alguno de estos síntomas, adopta posiciones inesperadas en la cama o se cae a menudo de ella, cambie de lugar la cama y coloque una manta de cobre o piel de cordero debajo del colchón. También puede probar reemplazar su colchón sintético por uno de lana de oveja. Si no logra superar el problema, consulte a un geobiologo. arquitecto domoterapeuta o radiestesista experimentado.

- \* Las FUERTES RADIACIONES explican también por qué. a veces:
  - Se producen serias discusiones entre los miembros de una familia. Se vende la casa y los nuevos moradores, que jamás discutieron antes, en la nueva casa empiezan a hacerlo.
  - Recordar que los cruces de líneas de fuerza aumentan la producción de adrenalina.

Lo mismo sucede con personas que gozaban de buena salud y al mudarse a una nueva vivienda fuertemente radiada, empiezan a enfermarse. Recordar que el ser humano es un gran conductor: si su campo electromagnético es irradiado por otro, se perturba seriamente en todas sus funciones celulares.

Ocurren reiterados accidentes en determinados tramos de diversas rutas. La explicación teórica más aceptada en estos casos es que el volante del automóvil se convertiría en una especie de varilla radiestésica que induciría al automovilista a seguir más la zona radiada que el trazado natural de la ruta.

Esto, normalmente, sucede cuando el automovilista debe traspasar tres o más franjas de sucesivas radiaciones, que lo perturbarían, creando en él conmutación (= confusión) cerebral: en ese estado, también puede desplazarse al carril contrario y chocar frontalmente.

---

### ¿SOLUCIONES?

**Científicas:** poner dispersadores electrónicos de energías en el lugar.

**Caseras:** colocar una capa de vidrio roto debajo del piso, para que refleje y disperse las energías.

---

RUTAS que se DETERIORAN, se arreglan y vuelven a deteriorarse, a causa de la persistencia de la zona radiada en el lugar. Lo mismo sucede con las RAJADURAS en las paredes y las GRIETAS en los edificios.

RAYOS que caen repetidas veces sobre torres de alta tensión: cambiarlas de lugar porque están sobre un cruce de líneas de fuerza o de venas de agua.

Rayos que aun siendo atraídos por el PARARRAYOS, causan destrozos en el edificio. ¿Qué sucede? Cerca hay un cruce de líneas de fuerza y el rayo se dirige a él en lugar de seguir por la descarga a tierra. Solución: conectar la bajada a tierra al cruce de líneas energéticas.

Las papas depositadas en sótanos radiados se pudren y los vinos almacenados en ellos, pierden calidad. En Las semillas se anula su poder germinativo. Es suficiente con mudarlas a una zona neutra y se recuperan gradualmente.

## 10. UNA EXPOSICIÓN AMPLIADA

Desde hace más o menos un siglo se habla de las influencias negativas que algunas zonas tienen sobre la salud. Coincidentemente, en estas zonas reaccionan con más fuerza los instrumentos radiestésicos cuando son manipulados por personas sensibles convenientemente entrenadas.

También el agua y los productos allí cultivados, presentan características poco aconsejables para el consumo humano y animal. Parecería que las nocividades de la Tierra pasan a las plantas, de las plantas a los animales y, a través del consumo de la carne de los animales o los lácteos, al hombre: o a veces, de los vegetales, pasan directamente al hombre.

Cuando en la antigüedad el hombre vivía en contacto más estrecho con la naturaleza, seguramente era mucho más sensible a estas zonas radiadas. Lo que hoy está limitado a algunas pocas personas, como una excepción, en la antigüedad era lo común. Esto quiere decir que los aborígenes de todo el planeta "sentían" con precisión cuáles eran los lugares adecuados para construir su casa o para dormir.

El Emperador Yu, 2300 años antes de Cristo, estableció reglas precisas para elegir los sitios en los que se construirían ciudades y cementerios, precisamente porque ellos pensaban que las radiaciones que se sentían en la superficie eran el aliento poderoso de demonios o dragones que vivían en las profundidades de la Tierra, y salían por las noches para perturbar el sueño de los vivos y la paz de los muertos.

Otro constructor, que vivió entre la era antigua y la cristiana, llamado Vitrius, escribió diez libros sobre arquitectura y en ellos también llamó la atención sobre el tema, recomendando que no se construyeran ciudades en lugares en los que el agua se estanca, se pudre y luego emite emanaciones nocivas para el organismo. Él también aconsejaba seguir el antiguo método de realizar la biopsia de los animales que viven en un determinado lugar: si su hígado no está afectado, el sitio es habitable para los humanos, y en caso contrario, no.

La Biblia también nos da cuenta de que va en el año 597 antes de Cristo. Nabucodonosor, rey de Babilonia, entre las prácticas adivinatorias de la época, utiliza la hepatomancia (adivinación por la observación del hígado de los animales) para decidir si invade a Jerusalén o no. De ello nos da cuenta el libro de Ezequiel, capítulo 21, versículo 26: "Porque el rey de Babilonia se ha detenido en la encrucijada, allí donde se bifurcan los caminos, para consultar los presagios: sacude las flechas, consulta a los ídolos y examina el hígado de las víctimas".

Vitrius también aconsejaba observar los terrenos, al alba, a ras del suelo, para detectar en el aire pequeños anillos de vapor de agua o

nubecitas de niebla como signos de corrientes de agua subterránea.

Hoy, sabemos que estos lugares tienen características propias en ellos son diferentes el campo electrostático, la conductibilidad, la ionización del aire, la humedad y la temperatura. También a veces se detectan infrasonidos. Por supuesto que la energía de estos lugares es sumamente tenue; pero la constante exposición a ella, con el tiempo, trae consecuencias perjudiciales.

Como en tales sitios el campo electrostático del aire es mayor, allí caen con más facilidad los rayos.

Estas zonas estimulan de modos muy diversos a las personas y a los organismos vivientes. Cuando los afectan en forma nociva, se denominan ZONAS GEOPÁTICAS.

### **¿Cómo actúan estas energías?**

Alterando el campo electromagnético de la Tierra. El campo electromagnético es esencial para la vida. Si suprimiésemos totalmente el campo electromagnético de la Tierra terminaría la vida, porque las células dejarían de reproducirse; pero también la alteración del campo electromagnético influye fuertemente sobre los procesos enzimáticos y la capacidad de reacción del organismo. Las tormentas electromagnéticas perturban los procesos fisiológicos y psíquicos, porque el hombre, como ya lo dijimos, además de ser buen conductor eléctrico, también es un campo electromagnético.

En estos lugares, el intercambio de energías entre el suelo y la atmósfera es mucho más rápido, y en ellos se producen excitaciones nerviosas de tipo bioquímico que afectan por ejemplo el movimiento de los músculos, contrayéndolos y dificultando después de un tiempo el intercambio de los iones de sodio y de potasio en el tejido nervioso. El electromiograma acusa una pérdida de tensión en los músculos extensores: coloque a una persona en una zona radiada y comprobará que su musculatura, en algunos casos, no ofrecerá ninguna resistencia al movimiento y que incluso los individuos de contextura más robusta, reconocen una notoria disminución de la fuerza muscular. El pulso sufre un aumento de entre 10 y hasta 18 pulsaciones por minuto y el electroencefalograma registra una notoria disminución del apacible y relajado ritmo alpha, dando un lugar predominante al excitante ritmo beta.

### **¿Cómo se comportan los VEGETALES en estas zonas?**

Cuando se producen cambios de frentes fríos y calientes, en las zonas geopáticas existe una mayor estimulación de energías electromagnéticas, que influyen en la apertura y el cierre de las flores de

algunas plantas (como el Diente de León: *Taraxacum officinale*).

Por ejemplo la llegada de un frente frío, acompañado de tormentas, acelera el cierre y demora la apertura de las flores en un lapso de una a tres horas, en las zonas geopáticas.

Como ya lo vimos, los árboles situados sobre estas zonas, sufren diversas perturbaciones: tumores, rajaduras, retorcidas. Las raíces crecen caóticamente y las semillas expuestas a estas zonas pierden su poder germinativo hasta en un 30 %; aunque es suficiente colocarlas en una zona neutra para que lo recuperen gradualmente.

Muchos árboles de crecimiento rápido se retuercen sobre sí mismos, creciendo en espiral. Otros, como los ciruelos y los durazneros, se salen de su posición vertical, tratando, literalmente, de huir de la zona irradiada. También se ven ramas que mueren, en tanto las que escapan a la influencia siguen creciendo en forma normal. A veces incluso se ven partes muertas del tronco y partes que siguen creciendo.

Como las zonas radiadas son más cálidas que las demás (porque el agua absorbe las partículas de energía y las convierte en calor), algunos árboles situados sobre estas zonas suelen florecer antes de tiempo y otros, pierden sus hojas hasta con un mes de retardo. Como si el calor de estas zonas les diese a las plantas situadas sobre ellas la sensación de adelanto de la primavera y de postergación del otoño.

En general, en las zonas geopáticas crecen bien los yuyos y mal las plantas de cultivo o cultivadas. También las zonas geopáticas suelen ser hasta tres veces más pobres en nutrientes que las zonas normales.

#### **¿Cómo se comportan los ANIMALES en estas zonas?**

Los Hamsters y los Ratones enjaulados, colocados sobre zonas geopáticas, corren los nidos de lugar; si esto no es posible, disminuye la natalidad y los animales que nacen son más pequeños.

También se han realizado experimentos sobre 547 ratones que fueron inoculados con células tumorales: de los 547 situados sobre zonas neutras, desarrollaron el tumor 241. En cambio, de los que estaban situados sobre zonas patógenas, desarrollaron tumores 328 ratones (87 ratones más con respecto a la otra zona).

En general, los bovinos enferman más a menudo, son estériles y aumentan menos de peso. Los cerdos crecen más lentamente y las gallinas rinden menos. Además de verificarse abortos, las vacas rinden menos leche, los toros se ven afectados en su capacidad reproductiva y muchos animales pequeños mueren con facilidad.

#### **¿Qué sucede con nosotros, los HUMANOS?**

El caso del ser humano es algo diferente, ya que él con sus activi-

dades, crea situaciones que después le son adversas: la contaminación ambiental (y en ella es preciso incluir la contaminación no sólo del humo y de los escapes de los automóviles y fábricas, sino también la contaminación AUDITIVA = ruidos y la contaminación VISUAL = carteles...), la basura, la suciedad, la sobrepoblación con sus consecuencias y el aumento desmesurado de campos electromagnéticos de todo tipo y color, mucho más intensos que los naturales del cosmos.

También deben inscribirse aquí las anomalías subterráneas que genera el hombre, al excavar las profundidades para construir túneles, entubaciones, etc.

En general, las que aquejan al hombre son las enfermedades cancerosas, la artritis, reumatismos de varios tipos, esclerosis múltiple, perturbaciones del sueño y anormales estados de cansancio.

Algunos estudios relacionan con las zonas geopáticas, las afecciones del corazón y el deterioro de las arterias.

Otra investigación que se realizó en la zona metalífera de la República Checoslovaca —anterior a la guerra— llamó la atención porque esta zona coincidía con un alto número de suicidios. Y a pesar de que a partir del año 1945 casi toda la población se renovó en la zona, el problema se repite.

Hay quienes preguntan si una corriente de aire no anula las zonas patológicas. No las anula para nada, porque en las zonas geopáticas está reforzada la intensidad del campo electrostático del aire y las influencias nocivas se suspenden sobre él como cargas en forma de iones.

No podemos decir que cada vez que una persona enferma, hemos de atribuirlo a estos factores; pero es importante tenerlos en cuenta porque todas las enfermedades empeoran cuando las personas afectadas permanecen mucho tiempo sobre estas zonas y tienden a mejorar rápidamente cuando se alejan de ellas.

### **CONCLUSIÓN: INDICADORES EXTERNOS DE ZONAS GEOPATÓGENAS**

Muros con humedad ascendente y humedades de origen desconocido. Grietas, fisuras, resquebrajamientos en muros, piletas y paredes.

sin que exista hundimiento del terreno. Presencia constante de hormigas u otros insectos. Árboles con las características señaladas, plantas amarillentas fuera del otoño.

Animales agresivos, desvitalizados y tristes. Niños agitados, sin apetito, anémicos, sonámbulos o deseosos de

dormir en la cama de los padres.

Adultos deprimidos, con mal despertar, calambres en las piernas \ molestias inexplicables,

Crujidos en la vivienda y sensación de presencias. Reiterados accidentes en determinados sectores de las rutas. Olor a casa vieja.

LOS gráficos que siguen nos ayudan a recordar algunas de las situaciones mencionadas.



Gráfico N° 68 11. CONTRAPARTIDA

### DEL PROGRESO Y DE LA TECNOLOGÍA

En este Título seguiremos al *Arq* L H Lopez Quiroga, para observar que no siempre nos beneficia la sustitución de lo tradicional y natural por lo moderno y artificial.

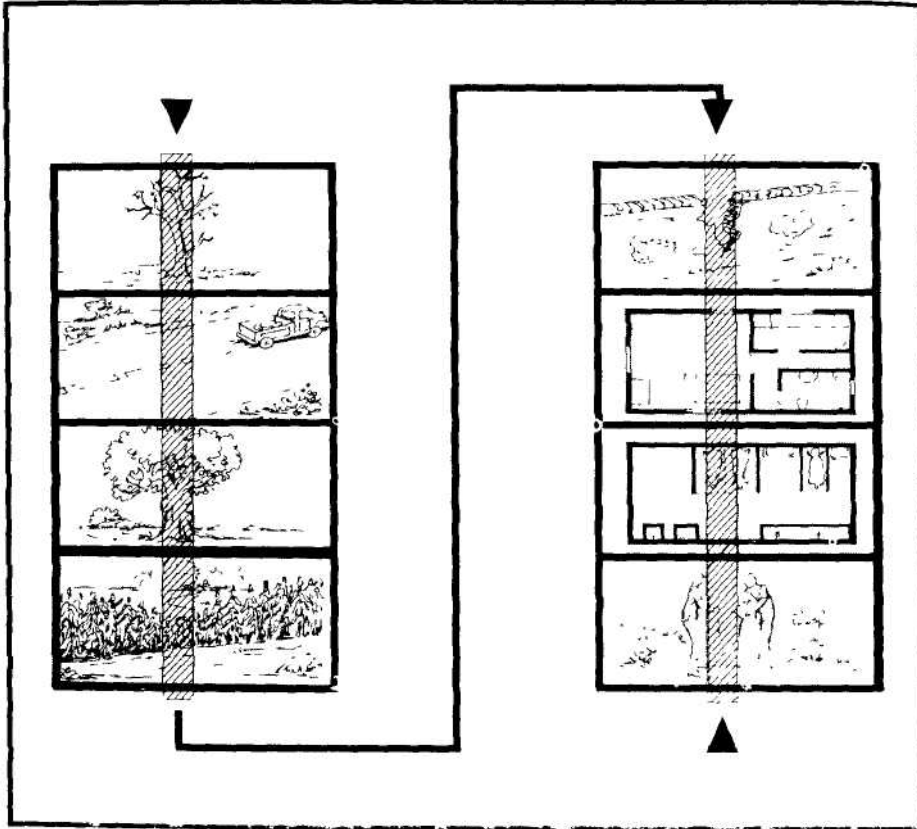

\_ La VESTIMENTA de lino, algodón, lana y seda fue reemplazada por poliésteres, acrílicos y nailon. Como sabemos, las telas sintéticas acumulan electricidad estática y generan fuertes campos eléctricos que envenenan iónicamente el aire y rechazan con sus fuertes campos a los saludables e imprescindibles iones negativos.

\_ La ALIMENTACIÓN dejó de tener la antigua calidad natural, cuando en la agricultura empezaron a emplearse agroquímicos —fertilizantes, herbicidas, plaguicidas—: en la crianza de aves y animales, hormonas y antiparasitarios; y en el proceso de envasado, aditivos artificiales (colorantes, saborizantes, acidificantes, conservantes, etc.), todos elementos con los que nuestro organismo no se lleva bien, de modo que le exigen un esfuerzo extra para procesarlos y eliminarlos.

Además, los conservantes permiten mantener durante meses, alimentos que sin ellos no durarían una semana, pero ella acarrea la destrucción de valiosas vitaminas y minerales. Los colorantes permiten simular madurez en frutas y verduras que se cosechan antes de tiempo, es decir, cuando sus nutrientes aún no se han desarrollado en plenitud.

El hogar fue invadido por ARTEFACTOS que, si bien facilitan algunas tareas y suplen otras, producen ciertos inconvenientes.

\* TELEVISORES: las radiaciones que emiten por la parte posterior y lateral son tan intensas y peligrosas como las frontales. La distancia de los campos que emiten —variable según marcas, modelos, etc.— es de una 6 veces la dimensión diagonal de la pantalla en los aparatos de color y 4 veces para los monocromáticos. Recuerde que la radiación electromagnética atraviesa los muros, los pisos y los techos.

Los televisores modernos, para aparentar un encendido instantáneo, mantienen bajo tensión algunos de sus circuitos electrónicos; por ello continúan emitiendo radiaciones aun estando apagados. Esto hace necesario desenchufarlos totalmente, sobre todo en los dormitorios, en las horas de descanso. Se debe proceder de la misma manera con videocaseteras, compacteras, centros musicales, etc.

\* MONITORES de COMPUTACIÓN: los aparatos de última generación y buena calidad tienen menores niveles de radiación; sin embargo, emiten fuertes campos que no respetan paredes ni muebles. La distancia normal de protección es de 70 cm al frente (aproximadamente un brazo estirado) y 90 cm en los laterales y la parte posterior. El centro de la pantalla debe estar entre 20 y 30 grados por debajo de la altura de los ojos del usuario.

Es conveniente estar separado del monitor por una línea de

Hartmann, limitar el empleo de los monitores de color sólo para los trabajos en que sea indispensable su uso, y permanecer una media diaria de 4 horas ante el monitor con un límite máximo de 6 horas.

\***RADIORRELOJES ELÉCTRICOS:** sus campos electromagnéticos perturbadores provienen sobre todo de los transformadores, a veces de mala calidad, que alojan en su interior.

La distancia de seguridad mínima es de 70 cm del perímetro de la cama, la aconsejable es de 1,50 m. Preferir los relojes de baterías o pilas y descartar los de números rojos.

\***HORNOS de MICROONDAS:** el megatrón de estos hornos produce un fuerte campo electromagnético que sólo es problemático cuando se producen fugas de microondas, y esto sucede únicamente en aparatos con bastante tiempo de uso. Durante el lapso de cocción, es aconsejable mantenerse en una distancia 1,50 m.

El problema mayor de estos hornos, además de anular el valor nutritivo de los alimentos, es que los ioniza positivamente. En consecuencia, esos alimentos, cargados de radicales libres, cuando ingresan en el organismo lo desvitalizan.

Los radicales libres son moléculas a las que les faltan electrones y como no puede haber moléculas de este tipo, la molécula a la que le falta un electrón trata de robárselo a la molécula de al lado y así sucesivamente hasta llegar a robar alguno a una molécula de ADN, con todas las consecuencias desprogramadoras del sistema que esto implica.

\***BAÑERAS de HIDROMASAJES:** los circuitos internos de estos equipos alojan agua estancada que pasa a ser un excelente medio de cultivo para muchas bacterias que después crean problemas dermatológicos y oculares.

¿Solución? Una vez por semana llenar la bañera con agua limpia y después de agregarle medio litro de lavandina cada 100 litros de agua, hacer funcionar la bomba durante 5 minutos.

\***TUBOS FLUORESCENTES:** la luz de los tubos fluorescentes parpadea 50 veces por segundo —acompañando la frecuencia de la corriente alternada que la alimenta— obligándonos a una acomodación continua de nuestras pupilas, con la consiguiente fatiga visual y dolores de cabeza.

Además, su limitador de corriente —denominado balasto o reactancia— provoca una fuerte radiación electromagnética. A ello hay que sumarle un tipo de radiación ultravioleta muy nociva que emiten los

tubos fluorescentes, porque este tipo de radiación no existe en la radiación solar que llega a la Tierra, y por eso nuestros organismos no están preparados para recibirla. Esta radiación es capaz de matar cultivos de células y aumentar nueve veces la tasa de inducción de cánceres en hámsters de laboratorio.

Afortunadamente, para todas estas situaciones, existen soluciones que evitamos exponer aquí, porque no es nuestro propósito ingresar en detalles técnicos que sobrepasan los objetivos de este Manual.

**\* CONTAMINACIÓN del AGUA y del AIRE:** otra contrapartida negativa del progreso y de la tecnología.

Casi todos tenemos muy en claro que el aire está contaminado y que, en el centro de Buenos Aires, la mayor parte del año la contaminación supera bastante los límites aceptables.

Sin embargo, son muy pocas las personas que piensan que el agua potable no es tan potable como todos pensamos. En las aguas de pozo, las concentraciones de nitratos —los nitratos prueban que el agua estuvo en contacto con materia orgánica contaminante— en el conurbano bonaerense oscilan entre los 70 y los 200 ppm (partes por millón); los valores aceptables para el Código Alimentario Nacional son de 45 ppm y, para la Organización Mundial de la Salud, de 10 ppm.

En la zonas donde existe distribución de agua potable, el problema es el contenido de cloro, pues destruye la vitamina E (un gran antioxidante) y la flora intestinal.

Antioxidante es toda sustancia capaz de entregar un electrón sin convertirse ella en un radical libre. En consecuencia, los antioxidantes terminan la reacción en cadena que provocan dichos radicales libres.

**\* CONTAMINACIÓN ACÚSTICA:** Con respecto a esta otra contrapartida negativa del progreso, el Arq. L.H. López Quiroga (ver Bibliografía), hace algunas reflexiones que me parecen interesantes —como todas las que venimos citando—, en el Título 14, de la Tercera Parte.

El oído humano evolucionó en un marco de relativo silencio. Para el hombre primitivo, tanto el silencio como el ruido contenían un mensaje que se interpretaba: silencio, equivalía a paz y seguridad; ruido, a peligro, zozobra y sobresalto. A cada uno de estos estados, correspondía una "química" de paz: serotonina; o de zozobra y peligro: adrenalina.

Esto nos indica que los humanos estamos preparados para **INTERPRETAR** el sonido, no para **SOPORTARLO**; pero ahora, daría la impresión de que no nos queda otra opción que soportarlo, porque las condiciones originales se han alterado tanto que hoy lo normal es el ruido y la excepción el silencio. Por eso la OMS (Organización Mundial

de la Salud) afirma que "las tres cuartas partes de los habitantes de los centros urbanos reciben niveles sonoros insoportables, durante las dos terceras partes de sus vidas".

El cuerpo responde al ruido, con hipertensión arterial, cefaleas, estrés, hiperactividad mala digestión úlceras, fatiga, enfermedades cardiovasculares, disminución de la capacidad del sistema inmunológico, desórdenes neurológicos, insomnio, irritabilidad, falta de concentración, mal humor, pobre rendimiento laboral y trastornos mentales".

Estos síntomas tienen lugar porque "los ruidos intensos, aunque no comuniquen peligro alguno, son registrados por nuestro organismo como señales de alarma; entonces las glándulas suprarrenales generan adrenalina. En consecuencia, se eleva la presión sanguínea, aumenta el ritmo cardíaco, se acelera la respiración y se tensan los músculos. Toda esta energía, no empleada para huir o defenderse, se acumula en el organismo, provocando contracturas musculares que bloquean la circulación de la energía vital y producen radicales libres, por rotura de moléculas de agua de nuestro organismo".

Recordemos que un ruido de 70 dB (decibeles) que es el que corresponde a una oficina ruidosa, provoca un aumento de 12 latidos cardíacos por minuto en los niños, 11 en los jóvenes y 5 en los adultos a los que hay que añadir, también proporcionalmente, una mayor contracción de los vasos sanguíneos.

También recordemos que el impacto del sonido no es sólo en función del volumen sino que además tiene relación con nuestra capacidad o falta de ella para poder controlarlo.

Todo cuanto venimos diciendo en relación con la contrapartida negativa del progreso y la civilización, debería alertarnos sobre la multiplicidad de elementos que confluyen para que un ambiente sea "enfermo" y "enfermante". Es decir, no nos limitemos solo, por ejemplo, a las líneas magnéticas terrestres o a las zonas patógenas por depósitos de minerales o corrientes subterráneas de agua.

\* CONTAMINACIÓN FOTOCROMÁTICA. Quizás usted habrá pensado, al leer este apartado: "Bueno... la contaminación de los alimentos, del agua, del aire, es muy importante; pero ¿qué importancia puede tener el color?"... Es que necesitamos del color como necesitamos del alimento, del agua y del aire, ya que el color afecta la tensión muscular; una persona que use lentes con cristales de color verde oscuro pierde hasta el 12 por ciento de su tensión muscular, y hasta un 8 por ciento cuando el cristal es marrón; también afecta la actividad de las ondas cerebrales, el ritmo cardíaco, la respiración y otras funciones del sistema nervioso autónomo. Hoy, la ciencia ha puesto en claro que la luz

influya en nuestro organismo en el plano físico y emocional: por eso decimos que hay colores cálidos y fríos, agradables o desagradables. tranquilos o agresivos, alegres o tristes, tonificantes y sedantes.

"Si bien los órganos especializados para la captación de la luz son los ojos, toda la superficie corporal absorbe y procesa la energía luminosa. Pruebas de laboratorio realizadas por Philips y Mazda comprobaron, en individuos que tenían los ojos vendados, aumentos y descensos en la temperatura corporal en respuesta a iluminaciones calidas (roja, naranja y amarilla) y frías (verde, azul y violeta) respectivamente.

Las yemas de los dedos poseen una sensibilidad especial para captar los colores: el violeta es percibido como inhibidor del desplazamiento, el azul es frenante, el verde es neutro, el amarillo es resbaladizo y el rojo es pegajoso.

Este efecto no visual de los colores debe ser tenido muy en cuenta en la elección de la ropa interior, puesto que a la cercanía de esta con el cuerpo, se suma la prolongada permanencia. También es importante pintar de colores neutros o sedantes los dormitorios, ya que los efectos de dichos colores continúan en la oscuridad".

Como vemos, los colores tienen una gran importancia para nuestra vida y deberíamos tenerlos más en cuenta al elegir nuestro vestuario y al pintar nuestros hábitats, de modo que resulten equilibradores. Generalmente, son equilibradoras las combinaciones de colores que presenta la naturaleza. Cuando instauramos un desequilibrio, obligamos a nuestro cerebro a realizar un trabajo extra, ya que al recibir señales desequilibradas en relación con algún color, crea internamente el color complementario, para restablecer el equilibrio y evitar el estrés. Este comportamiento debe ser tenido muy en cuenta al definir los colores de los espacios, para que el diseño resulte cromáticamente equilibrado y le evite al cerebro la tarea neutralizadora.

Para comprobar esta acción cerebral, se puede realizar una experiencia muy sencilla. Recorte un círculo de cartulina de color rojo, de 10 cm de diámetro. Coloque el círculo rojo sobre una hoja de papel blanco y mire fijamente la figura durante un par de minutos.

A continuación, cierre los ojos y continuará viendo el círculo pero de color cyan o verde, según el tono del círculo original. Esta visión de color complementario es la equilibradora.

El cuerpo también cambia el color de la piel, en función de los colores que necesita para facilitar su equilibrio energético. Según el diagnóstico oriental, a cada color de piel, corresponde una afección:

- Piel AMARILLENTA: problemas de hígado y vesícula biliar.
- Piel ROJIZA: delata un corazón sobrecargado, que expande los vasos

- que aparecen en la superficie
  - Piel VERDOSA: cáncer de pulmón e intestino.
  - Piel ENNEGRECIDA: problemas de riñón y si es grisácea, hígado inflamado.
- Para equilibrar diversos problemas, la medicina oriental aconseja el empleo de los paños coloreados del FENG SHUI: consiste en colocar en el centro de la cama, entre el colchón y la sábana inferior, un cuadrado de tela natural de aproximadamente 70 cm de lado, de color variable, en función del problema que se quiera tratar: + ROJO:
- Confusión, indiferencia, desapasionamiento. Insensibilidad táctil.
  - Hipotensión arterial y anemia. +
- AMARILLO:
- Desconfianza, duda e hiperactividad. Problemas de estómago, bazo y páncreas. Insensibilidad gustativa. Delgadez.
- + BLANCO:
- Depresión, preocupación, pena y estrés. Insensibilidad olfativa.
  - Problemas de pulmones, intestino grueso y piel. +
- MARRÓN:
- Miedo, timidez y pereza. Insensibilidad auditiva. Problemas de riñones, vejiga, huesos y cabellos. +
- VERDE y AZUL:
- Impaciencia, ira. Problemas visuales. Problemas de hígado, vesícula, músculos y uñas. Obesidad.
- + VIOLETA: "
- Insomnio. Problemas del sistema nervioso.

\* CONTAMINACIÓN VISUAL

Mientras escribo esto, me estoy enterando de que, una instancia judicial, confiere amplios poderes al Gobierno Autónomo de la Ciudad de Buenos Aires para actuar en contra de la contaminación visual.

¿En qué consiste esta? En la proliferación desmedida de material gráfico en forma de afiches, carteles, anuncios, propagandas, dibujos, etc.

Según el mismo noticiero, el lugar donde vivo (Ruta 2 de la Prov. de Bs. As.) también está altamente contaminado. Miro por la ventana y lo que veo son inmensos carteles de todo tipo y color, desde el borde de la vereda hasta la línea de edificación. En la esquina, una pinturería posee carteles que superan en mucho la altura de la terraza.

Generalmente se dice que la contaminación visual es mala porque afecta la atención de los conductores de vehículos, lo que provoca accidentes. Piense usted qué puede suceder, a 100 Km por hora, si en el

momento en que un conductor gira la cabeza para leer un cartel atrayente, el de adelante disminuye sensiblemente la velocidad... el que mira el cartel, se lo traga.

Pero la contaminación visual no afecta sólo a los automovilistas, sino a todos, modificando seriamente nuestro equilibrio. Porque la contaminación visual es material que procesa preponderantemente el hemisferio cerebral izquierdo asociado con la producción de adrenalina y la alerta permanente de todos los sistemas de vigilia. Esta es una de las razones por las cuales el neurótico e insomne hombre de Buenos Aires, no disfruta de paz. Su pacífico hemisferio cerebral derecho no se conecta durante horas, porque no tiene material para procesar. El armónico mundo "natural" que tanto gusta contemplar el hemisferio cerebral derecho, no existe en las grandes ciudades. Ha sido totalmente modificado por la contaminación visual.

### CONCLUSIÓN DE LA TERCERA PARTE

Queremos cerrar esta Tercera Parte, llamando la atención del lector, sobre la capacidad de "deterioro" que exhiben estas radiaciones y que producen tumores en árboles, animales y personas; estropean rutas y edificios y reducen la capacidad psicofísica de las personas.

Sin embargo, debemos colocar en un sitio de privilegio ante estas radiaciones, al SER HUMANO que reacciona en forma individual ante estos fenómenos y posee un sistema particular de defensa e inmunidad, situación que también comparte con plantas y animales. Con esto queremos decir que no todos los organismos vivientes reaccionan igual y son afectados de la misma manera por tales zonas geopáticas.

Además, a las personas es preciso sumarles la compleja estructura psicológica que, en cada caso, ofrece una especial resistencia —en mayor o menor grado— a estas influencias.

Tengo una anécdota muy sugestiva al respecto. El 25 de mayo de 1998 dicté una conferencia sobre estos temas en Montevideo, Uruguay. Situé a una señora sobre un cruce de líneas Hartmann y medí la energía de su chakra cardíaco con el aurómetro. Era muy poca. Como me dijo que creía en serio en Dios, le sugerí que cerrara los ojos y pensara que Dios la amaba y que imaginase que su amor descendía sobre ella en forma de luz blanca azulada. Así lo hizo. Su energía aumentó muchísimo y además anuló con ella ese cruce y los siguientes que estaban sobre la misma línea. Pero hubo algo que me llamó mucho la atención: también anuló un cruce lateral conectado a la línea principal, que yo había seleccionado para repetir la experiencia en ese sector, ante un público numeroso que colmaba un cine de 900 butacas.

Con esta anécdota quiero significar que los recursos físicos, psíquicos y espirituales de las personas, cuando se los vive positivamente, son más de los que suponemos. Por lo tanto, no debemos temer ni caer en pánico: a pesar de tales influencias, el 90 por ciento de las personas vivimos saludables.

Estas páginas han sido escritas sólo para aquellas situaciones en las que una persona enferma recurre a numerosos médicos y nadie puede dar en la tecla sobre la causa de su enfermedad: en ese caso. sería importante consultar a un domoterapeuta o radiestesista experimentado. Es útil también para aquellas situaciones en que se da una "historia de afecciones": el abuelo contrajo cáncer, el hijo también lo contrajo y el nieto también lo tiene y todos siguen viviendo en la misma casa y a veces ocupando el mismo lecho, en la misma habitación.

Muchas personas que durante largo tiempo disfrutaron de buena salud y la pierden al cambiar de casa o de sitio de trabajo, conviene que consulten su caso.



## NOTAS

### 1. CONSCIENTE - SUBCONSCIENTE - INCONSCIENTE

- Cuando estamos totalmente despiertos y podemos dar razón de todo lo que sucede a nuestro alrededor y de todo lo que pasa por nuestra mente, decimos que nos encontramos en un estado de vigilia o conscientes. A este nivel de conciencia en el que nos percibimos plenamente, suele llamárselo también nivel de conciencia exterior.
- Cuando nos hallamos profundamente dormidos, simplemente porque estamos durmiendo naturalmente, o porque nos hemos desmayado o estamos bajo el efecto de una anestesia total, entonces decimos que permanecemos en un estado inconsciente y, en ese caso, no sabemos qué sucede a nuestro alrededor ni en qué está ocupada nuestra mente.
- Entre el estado de vigilia y el del sueño profundo existe un tercer estado llamado subconsciente, en el cual nos parece estar despiertos y levemente dormidos al mismo tiempo. Va desde el estado de ensoñación hasta el sueño profundo. Este nivel de conciencia caracterizado por un creciente oscurecimiento de nuestra autopercepción, suele denominarse también nivel de conciencia interna. Este sería el ámbito al que llegan las dinámicas mentales y en el que se dan las detecciones radiestésicas.

Afirmamos que la Radiestesia como código de acceso al subconsciente tiene más aplicaciones prácticas que la Parapsicología y la detección mental porque, experimentalmente, nos da la impresión de que la Radiestesia se nutre de este nivel y que el acceso al mismo es posible, porque media un código físico: el péndulo, la horqueta o la varilla que permiten entrar en este plano, sin necesidad de quedarnos dormidos. Con un código mental, como la pantalla mental, nunca podemos alcanzarlo, porque al profundizar en los niveles de la conciencia interna nos vamos deslizado hacia el sueño profundo. En cambio, al usar un código físico nos mantenemos en los niveles de conciencia externa que corresponde al mundo físico y al estado de vigilia.

Esta es la ventaja de trabajar con un código físico; pero también tiene la desventaja de que al operar a través de energías físicas, agota más fácilmente al operador, como cualquier trabajo físico. Este agotamiento no sucede con los códigos mentales, pues en ellos se emplea una energía preponderantemente espiritual.

Para más detalles sobre los niveles de conciencia, ver: P. R. L. Gerula, *Ciudadano del Cosmos*, Ediciones "Maita" de Asunción y "Cristal" de Buenos Aires (1a. edición, corregida y aumentada, págs. 109 - 111).

2. Para entender qué es la **intuición**, debemos situarnos en los niveles físicos (consciente - exterior) y preponderantemente espirituales (inconsciente - interior) de nuestras percepciones.

Nuestro cerebro es semejante a un submarino que tiene dos tipos de sensores: el periscopio —para la superficie— y el sonar, para la profundidad. Del mismo modo, nosotros, cuando estamos en la superficie de nuestra conciencia, para obtener información usamos un juego de sentidos físicos (= vista, tacto, gusto, olfato y oído) que tienen todas las limitaciones propias de lo físico: la vista ve hasta donde no se le interpone algo físico como una pared, un árbol, etc.; el oído oye hasta una determinada distancia, etc. Sin embargo, si nos ubicamos en la profundidad de nuestra conciencia, se nos abre de inmediato un juego de sentidos, preponderantemente espiritual, que no es tan fácilmente interferido por el mundo físico. Esto quiere decir que, en el interior, tenemos una réplica, de predominancia espiritual, de los sentidos físicos: hay un modo de ver, oír, palpar, no atado a los límites del mundo físico y de la distancia, a través del cual se explican los fenómenos de telepatía, clarividencia, detección mental, etc.

Así como tenemos dos juegos de sentidos (físicos y espirituales), también tendríamos dos sistemas de sintonía: un condensador variable a nivel físico, cerebral y la mente a nivel preponderantemente espiritual, la cual tiene capacidad de ubicarse tanto en el mundo físico como en el espiritual para focalizar, sintonizar y recibir información.

Ver, del P. R. L. Gerula:

- \* **CIUDADANO DEL COSMOS** (edición corregida y aumentada, de Paraguay y la Argentina: págs. 140-142: "Conceptos de cerebro, inteligencia y mente").
- \* **ENERGÍA RADIANTE**, Ediciones "Maita" de Asunción y "Cristal" de Buenos Aires: págs. 57, 58 y 216: Otra comparación para los conceptos de inteligencia, mente y cerebro.

Ahora bien, llamamos **INTUICIÓN** a todas las informaciones que podemos obtener por medio de canales distintos de los correspondientes a los cinco sentidos físicos.

Es evidente, entonces, la importancia del desarrollo de la intuición: no es lo mismo tener información obtenida por un solo juego de sentidos que la obtenida por dos juegos: el de la superficie y el de la profundidad. ¿Qué sería de un submarino que sólo tuviese periscopio y careciese de sonar? En la práctica, a pesar de ser submarino, estaría limitado a comportarse como un barco común.

Ver, del P. R. L. Gerula:

- \* **CIUDADANO del COSMOS.** Ediciones "Maita" de Asunción y "Cristal" de Buenos Aires (edición corregida y aumentada) págs. 131-136: "Empleo de los sentidos interiores" y págs. 137-140: "Niveles de información del cerebro".
- \* **ENERGÍA RADIANTE.** Ediciones "Maita" de Asunción y "Cristal" de Buenos Aires: págs. 54 y 91: "Juego de sentidos físicos y predominantemente espirituales", y págs. 94-96: "La intuición y sus ventajas".

Sobre todo en relación con la nota del Título 1.2.: "Incremento de la intuición. Objeción: ¿cómo sabemos que es real?" debemos advertir que hoy en día, sobre todo por el aporte de la PNL (= Programación Neurolingüística) sabemos que procesamos la información preferentemente por tres canales, según seamos VISUALES (la intuición nos aporta datos en forma de imágenes interiores), AUDITIVOS (la intuición nos proporciona datos en forma de voces interiores, o KINÉSICOS (la intuición nos facilita datos en forma de sensaciones interiores).

**3. CAMPO ELECTROMAGNÉTICO.** Campo: es la extensión en la que una fuerza hace sentir sus efectos. Electro: campo específico que genera la energía eléctrica. Magnético: campo específico que generan los imanes.

Aunque debemos reconocer también que los fenómenos eléctricos y magnéticos están profundamente interrelacionados:

- todo conductor eléctrico que se desplace dentro de un campo magnético genera electricidad.
- todo campo magnético variable que actúe sobre un conductor eléctrico fijo genera electricidad.
- toda corriente eléctrica que circula por un conductor genera un campo magnético.

Por eso, salvo en el caso de los imanes y de la tierra, se habla de campos electromagnéticos.

Cuando un radiestesista opera sobre un terreno, el instrumento que emplea (varilla, horqueta, péndulo) reacciona por la influencia de un CAMPO RADIESTÉSICO, todo el espacio terrestre sobre el cual, un objeto subterráneo refleja y proyecta su energía.

4. Si bien hay autores que gustan distinguir entre ONDAS y RADIACIONES, a nosotros nos parece suficiente y adecuado emplear el término ENERGÍA (por eso, en todo este trabajo, excepto cuando hablamos de "ondas cerebrales", evitamos este término).

5. P. R. L. Gerula, **ENERGÍA RADIANTE**, Ediciones "Maita" de Asunción y "Cristal" de Buenos Aires: ver información más completa sobre el sistema nervioso, en las págs. 172 a 178.

**6. RADIACIONES NOCIVAS.** En Radiestesia, se denomina así a toda emanación proveniente del suelo o de cualquier otro lugar que sea capaz de instaurar un desequilibrio vibratorio en las células u órganos de un ser. En Radiestesia, en el origen de las enfermedades, siempre se presupone un desequilibrio vibratorio: un grupo de células deja de vibrar al ritmo que le marca el sistema nervioso central y provoca un desequilibrio que llamamos "enfermedad".

7. En relación con la energía vibratoria ver en: P. R. L. Gerula, **ENERGÍA RADIANTE**, Ediciones "Maita" de Asunción y "Cristal" de Buenos Aires: págs. 51 y 52: el cerebro y todos nuestros órganos, vibran, pulsan y laten; págs. 91 y 92: un mar palpitante de energía.

8. Isidore Friedman, un gran investigador de las leyes naturales y autor de un estudio para el uso práctico del péndulo.

9. Estos ejercicios pertenecen a una recopilación realizada por Pablo Celli, del Centro Radiestésico de Las Palmas, prov. del Chaco, Argentina.

**10. REMANENCIAS.** Cada vez que nosotros sintonizamos un objeto o a una persona, una parte de sus energías vibratorias se hace presente en nuestra mesa de trabajo, impregna los instrumentos con los que trabajamos y permanece en ellos. A ese resto de radiaciones, se lo denomina remanencia. Si no retiramos esas remanencias, quedan allí. Si un radiestesista o un mentalista, por ejemplo, empleó anteriormente una foto para una prospección o detección mental y se equivocó, es muy posible que nos equivoquemos también si empleamos esa foto, sin antes desimpregnarla de esas radiaciones.

Nuestros instrumentos radiestésicos, nuestra mesa de trabajo y nosotros mismos, nos impregnamos con las radiaciones de cada prospección que realizamos. Por eso, antes de pasar a una nueva detección, tenemos que desimpregnar nuestros instrumentos, la mesa de trabajo y nuestra persona.

Cuando muchas personas trabajan sobre el mismo objeto, las energías que proyectan sobre él causan una especie de interferencia que se manifiesta en una cierta resistencia en los instrumentos, los cuales se

niegan a obedecer o a realizar movimientos francos y definidos. En esos casos, es importante desimpregnar todo cuanto se usa, y reforzar nuestra convención mental.

Cuando se ha desimpregnado el testigo, si antes de trabajar tomamos la serie (13) de cada uno de los testigos que vamos a emplear —suspendiendo sobre ellos el péndulo hasta que concluya sus giros— nuestro péndulo quedará impregnado de la energía del testigo y tenderá a sintonizar sólo esas radiaciones, con exclusión de todas las demás.

**11. REFLEJOS O IMÁGENES ENERGÉTICAS.** Una imagen energética es un reflejo del objeto que se busca y tiene sus mismas características radiestésicas. Los reflejos pueden proyectarse a grandes distancias del objeto y generarse repetidas veces que, en ocasiones, llegan a cifras llamativas.

**12. OBJETOS COLOCADOS EN ÁNGULOS.** Al respecto, tendrá más información en la Tercera Parte de este trabajo. Vea, por favor, el N° 7: "Reflectores caseros de campos electromagnéticos".

**13. SERIE.** Se denomina así en Radiestesia física u objetiva —como la designamos en nuestro texto— al número de reacciones que los instrumentos radiestésicos (especialmente en el péndulo) producen al sintonizarse con la radiación de un objeto y que identifican objetivamente a ese objeto, para ese radiestesista.

Hablando en forma más simple —tomando como referencia el péndulo— podemos decir que el número de serie es la cantidad de giros que realiza el péndulo al investigar algo. Cuando se alcanza el número de giros correspondiente al objeto que se investiga, el péndulo se aquieta. Luego, reanuda sus movimientos hasta completar otra cantidad igual de giros; y así, sucesivamente. El hecho de que repita siempre la misma serie de giros, nos certifica que ese es realmente el número de serie para ese objeto. Recordemos que por la diferencia de frecuencia en que opera cada persona, el número de serie varía entre un radiestesista y otro; pero para cada radiestesista es siempre el mismo.

Por ejemplo: al suspender el péndulo sobre un vaso de agua, realizará una serie de giros, dándome la serie del agua. Cada vez que suspenda el péndulo sobre un terreno, y el péndulo repita la "serie" del agua, me indicará objetivamente que allí hay agua.

En el N° 10.2.C. del texto, encontrará los detalles de cómo se establece la serie de un objeto, y de su importancia en la detección y localización de objetos, seres y personas.

**14. CAJA de ASERRÍN.** Para seguir un orden didáctico se ponen juntos, primero los ejercicios que se realizan en la casa y luego los que se hacen fuera de ella. Es indispensable que antes de practicar estos ejercicios, lea por lo menos una vez todo el texto hasta el Título 11. Testigos, esquemas de selección y mapas.

**15. Qué es ESPIRITUAL.** Muy a menudo se emplea la palabra espiritual con acepciones que no son las adecuadas para expresar realidades trascendentes. Quisiéramos hacerle notar al lector tres aspectos:

- \* Sentido **PANTEÍSTA.** Como lo indica la palabra —de origen griego— todo es Dios, Dios es todo. Dios está en todo, yo soy Dios: pero es una acepción tan diluida que, a la hora de decir concretamente en qué consiste este tipo de hombre "espiritual", los seguidores de esta espiritualidad sólo responden con vaguedades y brumosas imprecisiones.
- \* Sentido **CULTURAL.** Esta quizá sea la acepción más aceptada por la sociedad actual y a la que es más sensible una buena parte de la población. Aquí se confunde lo espiritual con los signos del espíritu. Por ejemplo, el hecho de que una persona sea muy cultivada, sea un gran artista o un gran violinista, lo único que indica es que lo es por su carácter espiritual. Nunca veremos a un perro tocar un violín, porque el perro no tiene espíritu. Sin embargo poseer, aun en grado eminente algunas capacidades que atestiguan nuestra naturaleza espiritual, no nos convierte automáticamente en seres espirituales.
- \* Sentido **ANTROPOLÓGICO.** El hombre espiritual es aquel que se relaciona, se descubre y crece como tal en la relación constante con Dios como máximo ser espiritual.

#### **16. Conceptos de NORTE y SUR GEOGRÁFICO - NORTE y SUR MAGNÉTICO**

La Tierra, en líneas generales, es una esfera atravesada por un eje virtual, alrededor del cual gira diariamente, definiendo el día y la noche.

A los extremos de dicho eje se los denomina **POLOS GEOGRÁFICOS**: polo norte geográfico en el hemisferio norte, y polo sur geográfico en el hemisferio sur.

Además, la Tierra se comporta como un imán gigantesco, y tiene, como todos los imanes, un polo norte magnético y un polo sur magnético.

El polo **NORTE MAGNÉTICO** de la Tierra se halla en el hemisferio sur, sobre la Antártida, aproximadamente a 69 grados de latitud sur y

a 145 grados de longitud oeste.

El polo SUR MAGNÉTICO de la Tierra se halla en el hemisferio norte, sobre Canadá, aproximadamente a 73 grados de latitud norte y 100 grados de longitud oeste.

En el globo terráqueo, las longitudes están señaladas por los meridianos y las latitudes por los paralelos.

Los meridianos van de polo a polo, dividiendo la Tierra en gajos (como los gajos de la naranja o de la mandarina). Los paralelos cortan a los meridianos. El meridiano que pasa por el centro de la Tierra se denomina Ecuador.

A su vez, los polos magnéticos se van desplazando LENTAMENTE a lo largo del tiempo.

### **17. Componentes HORIZONTAL y VERTICAL de las FUERZAS MAGNÉTICAS TERRESTRES.**

La brújula consiste en una simple aguja imantada, que se orienta siguiendo la dirección de las líneas de fuerza del campo magnético terrestre. La dirección que señala depende de la componente horizontal del campo magnético y la inclinación de la componente vertical. Por eso vemos que la aguja (en el hemisferio sur) señala de Sur a Norte y de abajo hacia arriba.

Si suspendiésemos de un hilo una aguja imantada, al mirarla de costado, veríamos que un extremo de ella apunta varios grados hacia arriba, con respecto a la línea del horizonte. Además, la energía electromagnética de la Tierra es modulada también por los accidentes geográficos. De ese modo forma olas, hondonadas, etc. Si viésemos el campo electromagnético de la Tierra, el espectáculo no sería el de un lago sereno sino el de un mar en continuo movimiento, oleajes, desplazamientos, etc. Esos varios grados hacia arriba (en el hemisferio sur) y hacia abajo en el hemisferio norte constituyen la componente vertical del campo magnético terrestre.

18. Notemos que las transmutaciones biológicas son distintas de las combinaciones químicas. Las transmutaciones biológicas se forman a través de intercambios entre los núcleos de los átomos, en tanto que en las combinaciones químicas, los intercambios se producen entre los electrones de la capa externa.

Por ejemplo: la reacción química entre el Oxígeno (O) y el Carbono (C), produce MONÓXIDO DE CARBONO (CO<sub>2</sub>).

Otra manera de generarse MONÓXIDO DE CARBONO es mediante la TRANSMUTACIÓN BIOLÓGICA del Nitrógeno (N) del aire, que ha estado en contacto con metal incandescente. Este proceso se realiza

dentro de los pulmones

El núcleo de la molécula de Nitrógeno tiene 7 protones y 7 neutrones el de Carbono, 6 protones y 6 neutrones y el de Oxígeno 8 protones y 8 neutrones

La molécula de Nitrógeno está formada por 2 átomos de nitrógeno. En el proceso de transmutación biológica uno de los átomos cede 1 protón y un neutrón y el otro los absorbe.

El que cede se convierte en Oxígeno, el que recibe se convierte en Carbono y ambos producen Monóxido de Carbono.



**DISPERSADOR DE ONDAS  
"PADRE GERULA"**

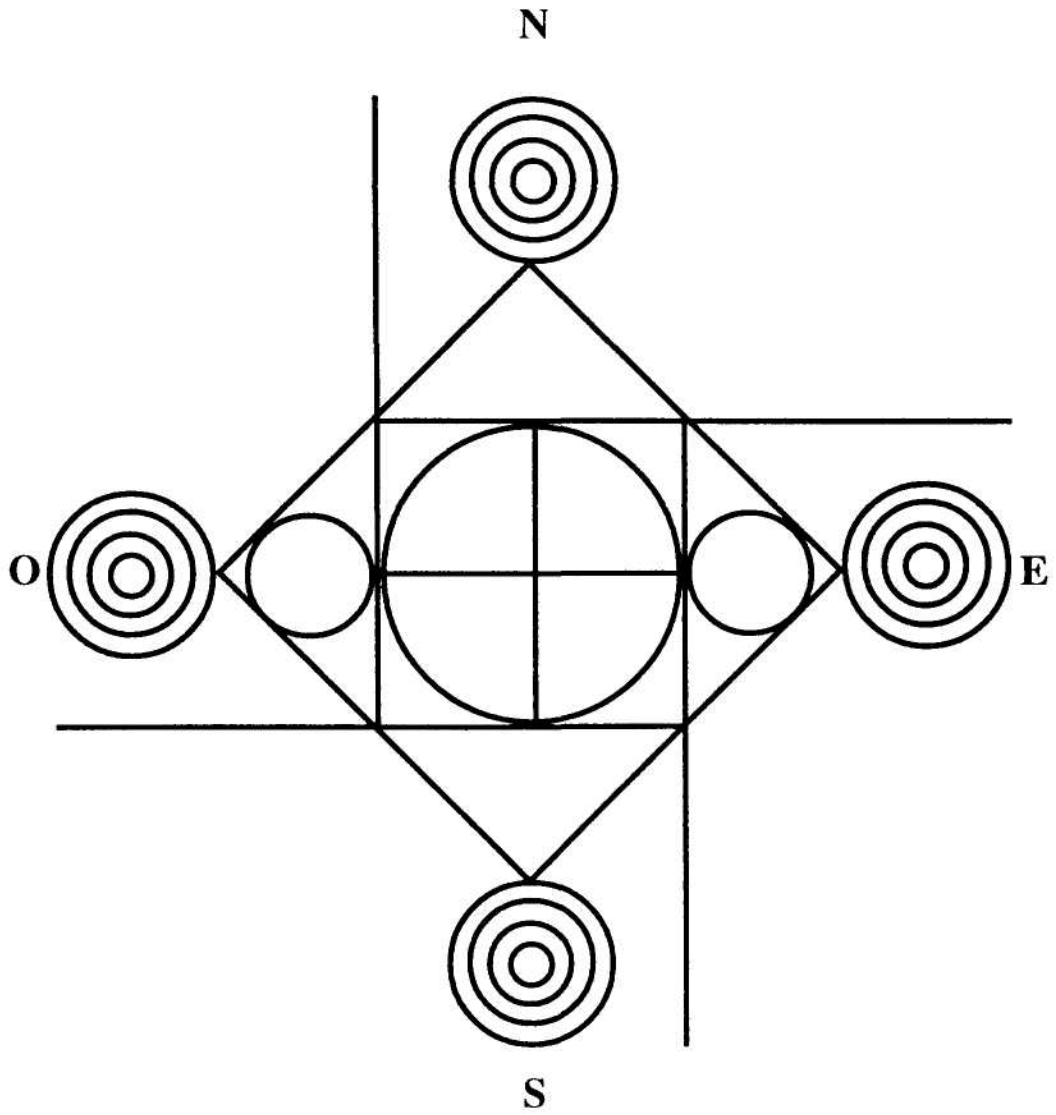

Este es un dispersador que se basa en la energía de las ondas de forma. El autor concretó su diseño por "sugerencia cósmica" (según sus palabras), cuando el Manual estaba en franco proceso de edición. Lleva por nombre cósmico. ZUMIT. Muchas de sus aplicaciones están aun en vías de investigación y es probable que, con el tiempo, se publique el resultado en un folleto aparte.

Mientras tanto, puede afirmarse que este diseño, depositado sobre el centro de una zona geopatógica, la anula totalmente y que su capacidad de "acción remanente", cuando se lo retira, es muy elevada. Por lo tanto, aunque no tenemos cuantificada la proporción entre lapso de permanencia y lapso de remanencia, podemos afirmar que por cada minuto de permanencia hay seis hora de anulación.

Puesto en el centro de un "cruce", anula todas las líneas y sucesivos cruces hasta 50 metros de distancia, en todos los sentidos (N-S y E-O). También nos indica que en cada sitio debe ser orientado según los puntos cardinales del lugar.

- Su franja TRANSVERSAL (E-O) posee una energía de corte pertenece a la tierra; corta también el dolor y lo que normalmente llamamos negatividades. Puede decirse que es un signo de carácter "lu chador".
- Su franja VERTICAL (N-S) posee una energía de carácter amoroso y restaurador: instaura el amor con una fuerza similar a un sol grande y es de carácter celeste.

En consecuencia, como en tantos símbolos dobles que aunan lo terrestre y lo celeste, su eficacia reside allí, además de que las figuras geométricas combinan en forma compleja las cinco formas que representan los cinco elementos.

El símbolo que sigue, dentro de su simplicidad, es un gran dispersador.

